



# سیاست شناسی

## مبانی علم سیاست

[www.hektips.com](http://www.hektips.com)

دکتر سید عبدالعلی قوام



# سیاست‌شناسی

## مبانی علم سیاست

دکتر سید عبدالعلی قوام

تهران

۱۳۹۰



سازمان مطالعه و تدوین کتب علوم انسانی دانشگاهها (سمت)

مرکز تحقیق و توسعه علوم انسانی

م‌رشناسه: قوام، عبدالعلی، ۱۳۲۴-

عنوان و نام پدیدآور: سیاست‌شناسی: مبانی علم سیاست / عبدالعلی قوام.

مشخصات نشر: تهران: سازمان مطالعه و تدوین کتب علوم انسانی دانشگاهها (سمت)، مرکز

تحقیق و توسعه علوم انسانی، ۱۳۸۹.

مشخصات ظاهری: هشت، ۳۵۹ ص.

فروست: «سمت»؛ ۱۳۹۰. علوم سیاسی؛ ۴۴.

شابک: ۰-۵۰۶-۵۳۰-۹۶۴-۹۷۸ ریال ۵۰۰۰۰

یادداشت: پشت جلد به انگلیسی:  
Abdol-Ali Ghavam. An Introduction to the  
Science of Politics.

یادداشت: چاپ اول: زمستان ۱۳۸۹، چاپ دوم: زمستان ۱۳۹۰.

یادداشت: کتابنامه: ص. ۳۳۷-۳۴۵.

یادداشت: نمایه.

موضوع: علوم سیاسی

موضوع: علوم سیاسی — فلسفه

شناسه افزوده: سازمان مطالعه و تدوین کتب علوم انسانی دانشگاهها (سمت)، مرکز تحقیق و

توسعه علوم انسانی.

رده‌بندی کنگره: ۱۳۸۹ ۹ س ۹ ق ۷۱/ JA

رده‌بندی دیویی: ۳۲۰

شماره کتابشناسی ملی: ۲۱۸۳۲۵۴

سازمان مطالعه و تدوین کتب علوم انسانی دانشگاهها (سمت)  
مرکز تحقیق و توسعه علوم انسانی



سیاست‌شناسی: مبانی علم سیاست

دکتر سید عبدالعلی قوام (استاد دانشگاه شهید بهشتی)

چاپ اول: زمستان ۱۳۸۹

چاپ دوم: زمستان ۱۳۹۰

تعداد: ۵۰۰

حروفچینی و لیتوگرافی: «سمت»

چاپ و صحافی: سازمان چاپ و انتشارات اوقاف

قیمت: ۵۰۰۰۰ ریال. در این نوبت چاپ قیمت مذکور ثابت است و فروشندگان و عوامل

توزیع مجاز به تغییر آن نیستند.

نشانی ساختمان مرکزی: تهران، بزرگراه جلال آل احمد، غرب پل یادگار امام (ره)،

روبه‌روی پمپ گاز، کد پستی ۱۴۶۳۶، تلفن ۰۲-۴۴۲۴۶۲۵۰.

[www.samt.ac.ir](http://www.samt.ac.ir)

[info@samt.ac.ir](mailto:info@samt.ac.ir)

هر شخص حقیقی یا حقوقی که تمام یا قسمتی از این اثر را بدون اجازه ناشر یا مؤلف، نشر یا  
بخش یا عرضه یا تکثیر یا تجدید چاپ نماید، مورد پیگرد قانونی قرار خواهد گرفت.

بِسْمِ اللَّهِ الرَّحْمَنِ الرَّحِيمِ

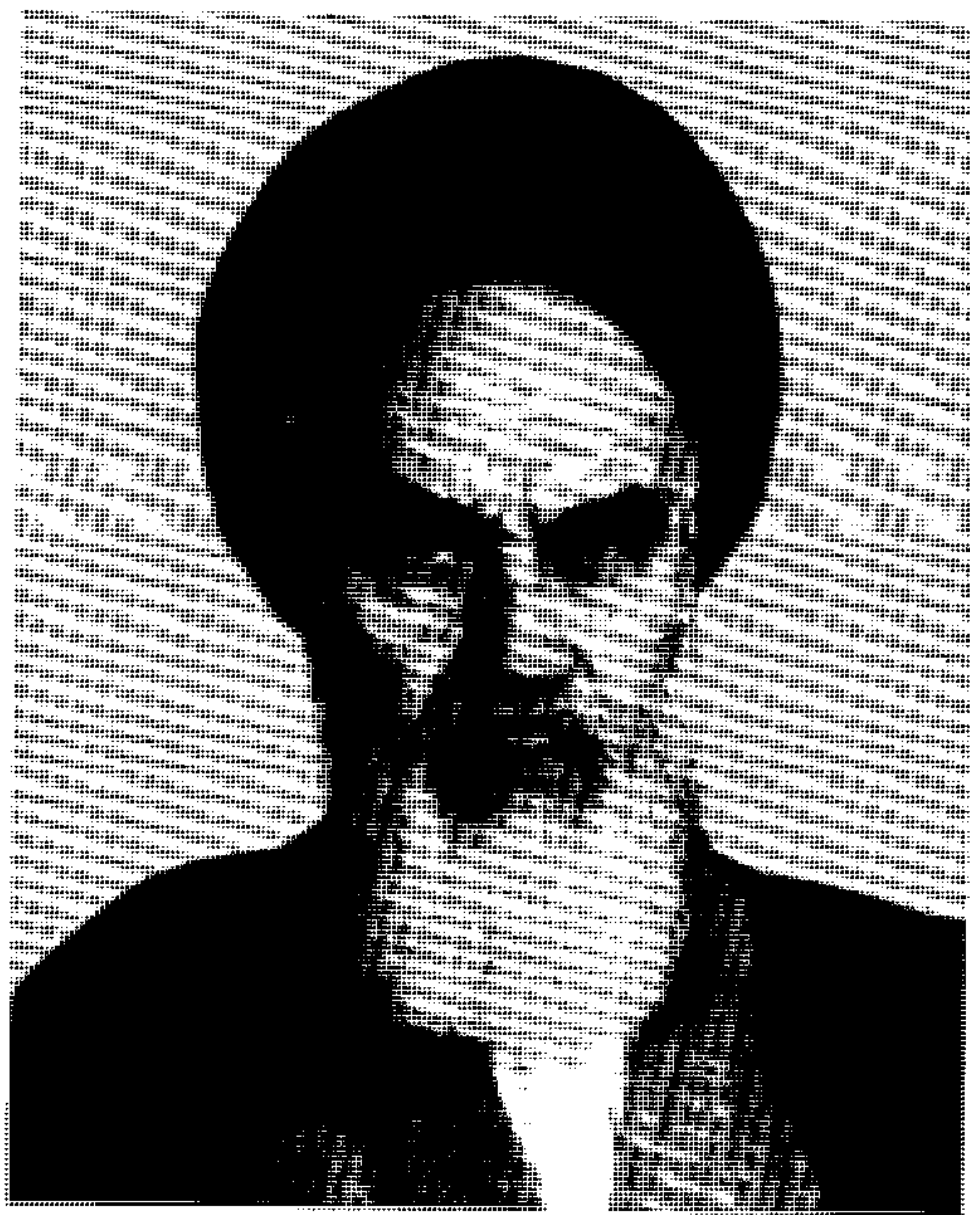

سیاست و راه بردن جامعه به موازین عقل و عدل و انصاف و صدها از این قبیل، چیزهایی نیست که با مرور زمان در طول تاریخ بشر و زندگی اجتماعی کهنه شود، این دعوی به مثابه آن است که گفته شود قواعد عقلی و ریاضی در قرن حاضر باید عوض شود و به جای آن قواعد دیگر نشانده شود.

وصیت نامه سیاسی الهی امام (ره)، بند «ب»

### سخن «سمت»

یکی از اهداف مهم انقلاب فرهنگی، ایجاد دگرگونی اساسی در دروس علوم انسانی دانشگاهها بوده است و این امر، مستلزم بازنگری منابع درسی موجود و تدوین منابع مبنایی و علمی معتبر و مستند با در نظر گرفتن دیدگاه اسلامی در مبنایی و مسائل این علوم است.

سناد انقلاب فرهنگی در این زمینه گامهایی برداشته بود، اما اهمیت موضوع اقتضا می کرد که سازمانی مخصوص این کار تأسیس شود و شورای عالی انقلاب فرهنگی در تاریخ ۶۳/۱۲/۷ تأسیس «سازمان مطالعه و تدوین کتب علوم انسانی دانشگاهها» را که به اختصار «سمت» نامیده می شود، تصویب کرد.

بنابراین، هدف سازمان این است که با استمداد از عنایت خداوند و همت و همکاری دانشمندان و استادان متعهد و دلسوز، به مطالعات و تحقیقات لازم پردازد و در هر کدام از رشته های علوم انسانی به تألیف و ترجمه منابع درسی اصلی، فرعی و جنبی اقدام کند.

دشواری چنین کاری بر دانشمندان و صاحب نظران پوشیده نیست و به همین جهت مرحله کمال مطلوب آن، باید به تدریج و پس از انتقادات و یادآورهای پیاپی ارباب نظر به دست آید و انتظار دارد که این بزرگواران از این همکاری دریغ نوزند.

کتاب حاضر برای دانشجویان رشته علوم سیاسی در مقطع کارشناسی به عنوان منبع اصلی درس «مبنایی علم سیاست» به ارزش ۳ واحد تدوین شده است. امید است علاوه بر جامعه دانشگاهی، سایر علاقه مندان نیز از آن بهره مند شوند.

از استادان و صاحب نظران ارجمند تقاضا می شود با همکاری، راهنمایی و پیشنهادهای اصلاحی خود، این سازمان را در جهت اصلاح کتاب حاضر و تدوین دیگر آثار مورد نیاز جامعه دانشگاهی جمهوری اسلامی ایران یاری دهند.

## فهرست مطالب

صفحه	عنوان
۱	پیشگفتار
۳	مقدمه
۹	فصل اول: علوم سیاسی و هم‌پیوندیهایش
۲۴	فصل دوم: آنچه که سیاست در مورد آن هست
۲۸	فرایندهای سیاسی
۳۱	سرچشمه تعارضات سیاسی
۳۱	قدرت
۴۰	منابع
۴۲	هویت اجتماعی
۴۹	ایده‌ها
۵۷	ارزشها
۶۰	فصل سوم: چگونگی تجزیه و تحلیل سیاست
۶۲	۱. فلسفه سیاسی
۶۳	۲. تجزیه و تحلیل سیاست عمومی
۶۴	راهنمایی تجزیه و تحلیل تجربی سیاسی
۶۵	توصیف، مشاهده، جمع‌آوری اطلاعات و مقایسه
۶۶	توضیح و تعمیم
۷۷	مطالعات کمی و کیفی در سیاست
۷۸	مشکلات تحلیل سیاسی
۸۱	آزمون فرضیه‌ها

صفحه	عنوان
۹۰	فصل چهارم: چگونگی تئوریزه کردن سیاست
۹۱	عقل باوری
۹۶	ساختارگرایی
۱۰۲	فرهنگ گرایی
۱۰۳	تحلیلهای فرهنگی از سیاست
۱۰۴	فرهنگ، شخصیت و سیاست
۱۰۵	فرهنگ و فرایند سیاسی
۱۰۶	آینهای سیاسی و هویت
۱۰۷	فرهنگ و مناقشات سیاسی
۱۰۸	ابعاد هستی‌شناسی، معرفت‌شناسی و روش‌شناسی فرهنگ گرایی
۱۱۴	فصل پنجم: چگونگی بررسی دولت
۱۱۷	بررسی چگونگی ایجاد دولتها
۱۲۰	دولت محدود: ظهور دولت و جامعه
۱۲۸	فصل ششم: رفتارشناسی سیاسی
۱۲۹	۱. جامعه‌پذیری سیاسی
۱۳۱	جامعه‌پذیری سیاسی به صورت یک مطالعه میان‌رشته‌ای
۱۳۲	بررسی ابعاد گوناگون جامعه‌پذیری سیاسی
۱۳۹	۲. مشارکت سیاسی
۱۵۱	مشارکت توده مردم در دموکراسیها
۱۵۲	احزاب سیاسی و مشارکت سیاسی
۱۶۲	گروههای ذی‌نفع و مشارکت سیاسی
۱۶۸	۳. فرهنگ سیاسی
۱۷۰	مطالعات فرهنگ سیاسی
۱۷۷	تغییر و دگرگونی فرهنگ سیاسی
۱۸۰	فرهنگ سیاسی و عوامل روان‌شناختی
۱۸۱	رفتارشناسی سیاسی و تحلیل ایستارها و نگرشها
۱۸۳	بررسی رفتار سیاسی براساس رویکرد انتخاب منطقی

۱۹۱	فصل هفتم: سیاست‌شناسی مقایسه‌ای
۱۹۳	تجزیه و تحلیل سیاستهای مقایسه‌ای براساس نهادگرایی
۱۹۴	موقعیت نهادها در نظریه سیاسی
۱۹۶	نهادگرایی و دموکراسی
۱۹۸	غفلت و کشف مجدد نهادهای سیاسی
۲۰۳	موضوعات مطروحه در چهارچوب نهادگرایی معاصر
۲۱۱	نونهادگرایی سیاسی و سیاستهای مقایسه‌ای
۲۱۲	انواع نونهادگرایی
۲۱۴	بررسی مسائل نظری
۲۱۷	بررسی سیاستهای مقایسه‌ای براساس توسعه‌گرایی
۲۱۷	بررسی روندها در نظریه توسعه
۲۱۹	تحلیل گفتمانی از توسعه
۲۲۲	فرهنگ و توسعه
۲۲۲	واحد مطالعه برای بررسی توسعه
۲۲۳	پسا‌ساختارگرایی، پسااستعماری و پساتوسعه‌گرایی
۲۲۷	۱. زنان در توسعه
۲۲۸	۲. زنان و توسعه
۲۲۹	۳. جنسیت و توسعه
۲۲۹	۴. زنان، محیط زیست و توسعه
۲۳۰	۵. پست‌مدرنیسم و توسعه
۲۳۱	مدرنیسم انتقادی و توسعه
۲۳۶	معمای گفتمان توسعه: بحران توسعه‌محوری و روشهای مقایسه‌ای
۲۴۱	توسعه بدیل
۲۴۴	نظریه‌ها و پارادایمها
۲۴۷	پساتوسعه‌گرایی
۲۴۹	فصل هشتم: سیاست‌شناسی و اندیشه سیاسی
۲۵۷	نظریه سیاسی به صورت رفع ابهام از مفاهیم



صفحه	عنوان
۲۵۷	نظریه سیاسی در قالب علوم سیاسی نظری
۲۵۹	نظریه سیاسی و علوم سیاسی
۲۶۷	فصل نهم: سیاست‌شناسی و سیاست‌گذاری عمومی
۲۶۸	تحول در مطالعه سیاست عمومی
۲۷۰	۱. رویکردهای نهادی
۲۷۸	۲. رویکردهای گروهی و شبکه‌ای
۲۸۵	۳. رویکردهای اجتماعی-اقتصادی
۲۸۶	۴. رویکرد انتخاب منطقی
۲۹۰	۵. رویکردهای انگاره‌ای
۲۹۴	۶. رویکرد پست‌مدرنیسم
۲۹۶	ترکیب رویکردهای مختلف: سنتزی برای مطالعه سیاست عمومی
۳۰۰	فصل دهم: سیاست‌شناسی و روابط بین‌الملل
۳۰۴	تجزیه و تحلیل روابط بین‌الملل براساس رویکردها، نظریه‌ها و ...
۳۰۶	۱. واقع‌گرایی
۳۱۲	۲. لیبرالیسم
۳۲۰	۳. رویکردهای افراطی
۳۲۲	۴. سازه‌انگاری
۳۲۷	۵. رویکرد جامعه بین‌المللی
۳۳۷	کتابنامه
۳۴۶	نمایه اعلام
۳۴۸	نمایه اماکن
۳۴۹	نمایه موضوعی

## پیشگفتار

رشته علوم سیاسی به عنوان یکی از زمینه‌های مطالعاتی دانشگاهی، از لحاظ روش، بینش و تحلیل، از دوران باستان تاکنون، دستخوش دگرگونی و تحولات شگرفی شده است. در حالی که، در ابتدا فلاسفه و در مراحل بعد روزنامه‌نگاران به بررسی و تجزیه و تحلیل مسائل و موضوعات سیاسی می‌پرداختند، رفته‌رفته به موازات برخورداری این رشته مطالعاتی از استقلال نسبی، از مجموعه حقوق، فلسفه، اقتصاد، تاریخ و جز اینها، علوم سیاسی نیز صاحب‌نظران و متخصصان حرفه‌ای خود را به صورت متمایز در چهارچوب دپارتمانهای خاص در دانشگاهها و مؤسسات آموزش عالی کشورهای مختلف جهان پرورش داد. البته هویت مستقل این رشته نه تنها به معنای عدم وجود پیوند با سایر زمینه‌های مطالعاتی تلقی نمی‌شود، بلکه همچنان علوم سیاسی از داده‌های نظری و تجربی بسیاری از آنها تغذیه می‌کند.

در این اثر سعی شده است تا با بهره‌گیری از نظریه‌ها و رویکردهای گوناگون، تصویر نسبتاً روشنی از حدود و ثغور این رشته دانشگاهی ارائه شود، تا آنچه را که سیاست در مورد آن هست، از جمله فرایندهای سیاسی و عواملی چون توزیع قدرت، هویت اجتماعی، ایده‌ها و ارزشها که از منابع عمده تعارضات سیاسی محسوب می‌شوند، مورد توجه قرار گیرند. تحت این شرایط، ماهیت، توزیع و پویای قدرت می‌تواند در سطوح بسیار خرد، میانی و کلان مورد تجزیه و تحلیل قرار گیرد. در این بررسی نیاز به توصیف، توضیح، تعمیم، ارزیابی متغیرها و همبستگیها و برخورداری از دستگاههای نظری و تئوریک که بتوانند پشتوانه‌ای برای تبیین یافته‌ها به شمار روند، برای تجزیه و تحلیل تجربی سیاست ضروری شناخته شده‌اند.

بر این اساس سعی شده است تا با بهره‌گیری از سه رویکرد عقل‌باوری، ساختارگرایی و فرهنگ‌گرایی، تصویر دقیق‌تری از سیاست و کنش‌های سیاسی ارائه شود.

در این بررسی، رفتارشناسی سیاسی از جایگاه خاصی برخوردار است؛ زیرا امروزه بسیاری از موضوعات، رویدادها، فرایندها و داده‌های سیاسی می‌توانند در این عرصه مورد بررسی، قضاوت و ارزشیابی قرار گیرند. به همین دلیل برای درک موارد مذکور، مسائلی چون جامعه‌پذیری، فرهنگ و مشارکت سیاسی با دقت بیشتری مورد توجه و ارزیابی قرار گرفته‌اند.

به منظور ارائه تصویری نسبتاً روشن از حدود و ثغور رشته سیاست، چهار گرایش عمده یعنی سیاست‌های مقایسه‌ای، اندیشه سیاسی، سیاست‌گذاری عمومی و روابط بین‌الملل که در حقیقت ابعاد سیاست‌شناسی را مشخص می‌کنند، برای نشان دادن عرصه‌های سیاست، مورد بررسی و تجزیه و تحلیل قرار گرفته‌اند.

امید است با تلاشی که در تدوین این کتاب به عمل آمده است، این اثر بتواند به صورت یک منبع مطالعاتی مقدماتی به درک بیشتر و سیستماتیک مبانی علم سیاست کمک کند.

در پایان از کلیه سروران گرامی به ویژه خانمها ندا محمد، آذر کلهر، مژگان امیری پریان، منصوره مستوفی، کبری بیون و مهین مرنندی، و همچنین آقایان دکتر افشین زرگر و امیر محمدی که به ترتیب مرا در طراحی روی جلد، ویراستاری، ویرایش فنی، هماهنگی، تایپ، تنظیم نمایه و مشاوره یاری نمودند تشکر و امتنان را دارم.

عبدالعلی قوام

خردادماه ۱۳۸۹

## مقدمه

رشته علوم سیاسی به عنوان یک زمینه مطالعاتی دانشگاهی از پشته‌ها و اندوخته ذهنی بسیار غنی برخوردار بوده است. آغاز مطالعه علم سیاست به یونان باستان و متفکران برجسته آن به ویژه افلاطون و ارسطو بازمی‌گردد. در حالی که این رشته در روم باستان دارای پیشرفت متوسطی بود، لیکن در قرون وسطی دوران رکود خود را تجربه کرده، در عصر رنسانس و نیز روشنگری سیر صعودی را پیمود و در قرن نوزدهم تحولات عمیقی در این رشته مطالعاتی به وقوع پیوست. علوم سیاسی در قرن بیستم همچنان به پیشرفت خود ادامه داد، تا آنجا که موقعیت حرفه‌ای‌اش را احراز نمود.

تا نیمه دوم قرن بیستم تعریف نهادی از سیاست بر رشته علوم سیاسی سایه می‌افکند. تحت این شرایط سیاست به صورت فعالیت‌های نهادهای رسمی دولت تلقی می‌شد. در این روند سازمان‌های حکومتی با تأکید بر سنت و قانون اساسی، محور تحقیقات سیاسی تجربی به شمار می‌رفتند. لازم به یادآوری است که فلاسفه اولیه علم سیاست تلاش زیادی در تجزیه و تحلیل و نیز میزان موفقیت این نهادها به عمل آورده، آنگاه برای طراحی سایر نهادها بر مبنای مشاهدات مذکور مبادرت به ارائه توصیه‌هایی می‌کردند. گرچه بسیاری از توصیه‌ها جنبه هنجاری داشتند ولی آنها از طریق تجزیه و تحلیل سیستماتیک نهادها و نیز تأثیرات آنها بر جامعه، توانستند به علوم سیاسی شکل بدهند. در هر صورت از قرون گذشته تلاش‌های فراوانی برای متمایز ساختن علم سیاست به عنوان یک رشته مستقل دانشگاهی به عمل آمده است. پرسشهایی که با ظهور این رشته مطرح می‌شدند عمدتاً جنبه نهادی و هنجاری داشتند. بدین ترتیب، موضوع علوم سیاسی را جنبه‌های رسمی و به طور کلی ماشین

نظام حکومتی تشکیل می‌داد. در دیدگاه سنتی، سیاست‌پژوهان با تأکید بر مطالعات موردی، به بررسی و تحلیل قانون اساسی برای تشخیص ساختارهای حکومت و توزیع قدرت در میان این ساختارها می‌پرداختند. این رویکرد که در اغلب موارد دارای جهت‌گیری حقوقی بوده است، مبادرت به مطالعه فرایندهای قانون‌گذاری و نقش دادگاهها در تفسیر قوانین نموده است. بدین ترتیب در حالی که سیاست داخلی به بررسی سازوکارهایی می‌پردازد که طی آن حکومتها زندگی شهروندان را تحت تأثیر قرار می‌دهند، سیاست خارجی هم نوعاً به صورت تاریخ دیپلماسی تفهیم شده است.

به هر حال گرچه تأکید بر نهادهای رسمی دولت جاذبه‌های خاص خود را داشته است ولی نمی‌توان چنین رویکردی را به تقلیل‌گرایی متهم نکرد. اگر قرار است سیاست صرفاً بر اساس وجود دولت و حتی دموکراسی درک شود، در این صورت شاید بسیاری از جوامع از عرصه مطالعه سیاست خارج شوند. همچنین اگر چنانچه وجود قانون اساسی مبنایی برای عملیات دولت تلقی شود، روشن نیست چگونه باید با دولتهایی که چنین نهادهایی ندارند برخورد کرد؟ حتی چگونه می‌توان میان شیوه توزیع قدرت در قانون اساسی و اجرای آن در عمل قضاوت نمود؟ همچنین اگر برحسب تعریف فقط حکومتها کانون بررسی سیاست باشند، در این صورت چگونه می‌توان جنبشهای انقلابی را که خواستار سرنگونی حکومتهای موجود هستند، در عرصه سیاست ملاحظه کرد؟ بر این اساس، تعریف نهادی از سیاست نمی‌تواند به سادگی، تصویری جامع و بی‌طرفانه از زندگی سیاسی به دست دهد. به منظور اجتناب از محدودیتهای تعریف نهادی از سیاست، بسیاری از سیاست‌پژوهان، سیاست را به صورت مبارزه برای قدرت مورد توجه قرار می‌دهند. بر پایه این تحلیل، افراد به منظور تعقیب منافع خودپرستانه خویش در عرصه سیاست مشارکت می‌کنند. تحت این شرایط پرسشهای اساسی در حوزه سیاست؛ بحث بر روی چه کسی؟، چه چیزی؟، چگونه؟ و چه زمان؟ خواهد بود. این رویکرد عملاً سیاست را به ورای چهارچوبهای محدود سازمانهای حکومتی می‌کشاند، به گونه‌ای

که می‌توان تأثیر آن را در خارج از نهادهای رسمی حکومتی ملاحظه کرد. برخی از سیاست‌شناسان کثرت‌گرا به منظور اجتناب از نواقص و کمبودهای تعاریف نهادی و مبارزه بر سر قدرت، سیاست را به صورت فرایند همسازی منافع تعریف نموده‌اند. برخلاف دیدگاهی که قدرت را به عنوان تنها ارزش در سیاست تلقی می‌کند، این گروه (کثرت‌گرایان) بر این باورند که افراد به این دلیل وارد عرصه سیاست می‌شوند، تا طیف وسیعی از ارزشها را در حداکثر زمان ممکن تعقیب نمایند. تحت این شرایط در حالی که امکان دارد برخی از کنش‌گران سیاسی به دنبال منافع خودپرستانه و انحصاری خویش باشند، سایرین ممکن است یک سلسله هدفهای خیرخواهانه نظیر برابری، عدالت، محیط زیست سالم و جز اینها را که کلیه افراد جامعه و حتی بشریت را دربر می‌گیرد، دنبال کنند. بدین ترتیب، سیاست می‌تواند به صورت فعالیتی در یک فرایند مذاکره، بحث، اقناع، چانه‌زنی، مصالحه و سازش تلقی شود که افراد ضمن تعقیب هدفهای گوناگون، منافع و ارزشهای خاصی را حفظ و ترفیع می‌بخشند. چنین مفهومی از سیاست بسیاری از دیدگاههایی را که به روابط مناسب فرد و دولت مربوط می‌شود، دربر می‌گیرد. این رویکرد ضمن مفروض دانستن ناهمگونی شهروندان از لحاظ توانمندیها و قدرت، بر حمایت از حقوق همه مردم و مشارکت آنها در فرایند سیاسی تأکید می‌ورزد. بر این اساس سیاست می‌تواند برآیند نیروهای متخالف در جامعه تلقی شود که پیرو آن نهادهای دولتی و نیز غیردولتی را شامل می‌شود. البته رویکرد کثرت‌گرا از بسیاری جهات مورد انتقاد قرار گرفته است. تأکید بر چانه‌زنی، مصالحه و سازش به عنوان محور اصلی فعالیتهای سیاسی و مفروض دانستن آنها، قابل مصالحه نبودن بسیاری از موضوعات حاد (مانند آپارتاید) را عیان می‌سازد. همچنین در ارتباط با برابری حقوق از لحاظ مشارکت و نفوذ، این دیدگاه قدرت قابل ملاحظه دولت و اقتصاد را در تعیین نتایج سیاسی نادیده می‌گیرد. از طرفی بسیاری از مسائل مانند قوم‌مداری سبب می‌شوند تا تعریف همسازی منافع در سیاست اهمیت خود را از دست بدهد؛ و بالاخره آنکه نمی‌توان به سادگی شرایط و مقتضیات فعالیتهای سیاسی در سایر نقاط

جهان را به مثابه مختصات و فضای دموکراسیهای لیبرال غربی تصور کرد.

بدین ترتیب برای رهایی از مسائل مربوط به قوم‌مداری، رفتار‌گرایان با عنایت به تجربه‌های سیاسی فرهنگهای گوناگون، با بهره‌گیری از روشهای مقایسه‌ای، بُعد علمی‌تری به این رشته مطالعاتی بخشیدند. لازم به یادآوری است که برنامه‌های تحقیقاتی رشته علوم سیاسی در قرن بیستم و در فاصله بین دو جنگ جهانی جنبه تجربی داشته و مبتنی بر ابعاد روان‌شناختی و جامعه‌شناختی سیاست بود. بعد از جنگ جهانی دوم، به موازات گسترش علوم سیاسی رفتاری، اصلاحاتی در مطالعات سنتی این رشته مطالعاتی صورت گرفت. در حالی که رشته علوم سیاسی در ابتدا به بررسی جنبه‌های رسمی زندگی سیاسی می‌پرداخت و در صدد بود تا سیاست را از طریق بررسی دستگاههای حکومتی و قوانین اساسی درک کرده و عنایتی به فرایندهای اجتماعی، اقتصادی و فرهنگی نداشته باشد و با نگاهی هنجاری و تاریخی موضوعات سیاسی را مورد بررسی قرار دهد، رفته رفته این روش جای خود را به رویکرد رفتاری داد. در حقیقت ریشه‌های رفتار‌گرایی در رشته علوم سیاسی را می‌باید در دهه دوم قرن بیستم جست‌وجو کرد که طی آن برخی از صاحب‌نظران بر این اعتقاد بودند که مطالعه رفتارهای سیاسی در چهارچوب مقررات و قوانین رسمی کافی نبوده و ضرورت دارد تا به رفتارهای واقعی سیاسی افراد و گروهها نیز توجه شود. رفتار‌گرایان با تأکید بر تحلیلهای تجربی، در بررسیهای خود از الگوهای آماری و اقتصادی بهره گرفته‌اند. آنها ضمن رد تحلیلهای تاریخی، بحث‌بایدها و نبایدها و پرسشهای هنجاری مورد نظر سنت‌گرایان، بررسی رفتارهای قابل مشاهده را بهترین راه رسیدن به دانش تلقی کرده‌اند. در این شرایط با الهام از سبیرنتیک و جنبه‌های سازمان یافته تحلیل سیستمی و کارکردگرایی ساختاری، سیاست به صورت یک نظام خودتنظیمی که در درون یک محیط اجتماعی وسیع‌تر مبادرت به انجام یک سلسله کارهای ضروری می‌کند، مورد توجه قرار گرفت. بر این اساس وظیفه رشته علوم سیاسی تشخیص کارکردهای سیاسی مهم و نشان دادن آنهاست که چگونه در فضاهاى فرهنگى و اجتماعى به صورت متفاوت عمل مى‌کنند. همچنین توجه به این

موضوع است که چگونه تغییرات در یک بخش از نظام سیاسی بر سایر بخشها و حتی بر خود نظام به طور کلی تأثیر گذارده تا آنکه نظام بتواند تعادل خود را حفظ نماید. بدین ترتیب، درک جامع فرایندهای سیاسی می‌تواند تصویر معناداری از توضیحات و پیش‌بینی رفتارهای فرهنگی متفاوت به دست دهد. هدف از مطالعات سیستماتیک میان‌فرهنگی سیاست، درک علمی تقاضاها از نظامهای سیاسی، ماهیت پاسخها، درجه تطابق نظامها و نیز ارزیابی فرایندهای تبدیل و چالشهای نظام با توجه به کم‌وکیف تواناییهاست. با وجود آنکه کارکردگرایی برای مدتی با استقبال زیادی روبه‌رو شد و در رابطه با رفتارهای مربوط به توزیع اقتدارآمیز ارزشها اتفاق نظر وجود داشت، لیکن نظرات متفاوتی در مورد انواع رفتارها ابراز گردید. کارکردهای سیاسی مهمی که تحت این شرایط وجود داشتند، عبارت‌اند از: تجهیز اقتدارآمیز منابع برای حصول به هدفها، مشخص کردن وضعیت اقتدارآمیز هدفهای نظام، یکپارچگی نظام و همچنین توزیع ارزشها و نیز هزینه‌ها. البته در مراحل بعد فهرست مفصلی از کارکردها در بخشهای نهاده و داده‌ها از جمله گزینش، جامعه‌پذیری و ارتباطات سیاسی، تجمیع و بیان خواسته‌ها، قانون‌گذاری، اجرا و قضاوت در مورد قوانین ارائه شد که به واسطه رویکرد تقلیل‌گرایانه آنها مورد انتقاد قرار گرفتند؛ زیرا منتقدان بر این باور بوده‌اند که نمی‌توان انواع کارکردهای یک نظام را به این تعداد محدود کرد. به هر حال یکی از مشکلات عمده‌ای که برای اطلاق هر یک از نظریه‌ها، رویکردها و مفاهیم علوم سیاسی وجود داشته است، متن و فضایی است که در آن دستگاههای حکومتی وجود دارد. برای مثال هنگامی که به بررسی فرایند توزیع اقتدارآمیز ارزشها برای جامعه، در سه نظام سیاسی سوئیس، چین و ایران می‌پردازیم، در وهله نخست باید دید که این فرایند در هر یک از نظامهای مذکور به چه صورت انجام گرفته است؟ این حکومتها از چه سازوکاری برای کسب اطلاعات بهره گرفته و در نهایت چگونه این اطلاعات به تصمیمات اقتدارآمیز تبدیل می‌شوند؟ آنچه مسلم است پاسخ به هر یک از پرسشهای مذکور در هر سه نظام متفاوت خواهد بود. در این بررسی ممکن است به این نتیجه برسیم که این فرایند در



برخی از موارد ارزش خود را از دست داده، در حالی که در موارد دیگر امکان دارد مجاب شویم که نظام انتخاباتی نقش اساسی در تعیین افرادی دارد که باید موقعیتهای اقتدارآمیزی را احراز کنند که در واقع سازوکاری حمایتی برای توزیع اقتدارآمیز ارزشها به شمار می‌رود.

در اواخر دهه ۱۹۶۰ پسارفتارگرایی به صورت بدیلی برای رفتارگرایی و سنت‌گرایی تلقی گردید. در حقیقت این رویکرد واکنشی در برابر جهت‌گیریهای تجربی رفتارگرایی بود. تحت این شرایط این گونه تصور می‌شد که اگر قرار است تجربه‌گرایی تا آن حد پیش رود که به جنبه‌های ارزشی و اخلاقی توجه نداشته باشد و پرسشهای تحقیقاتی عمدتاً پیرامون پدیده‌های قابل مشاهده و قابل اندازه‌گیری محدود شوند، چنین وضعیتی به سست شدن پایه‌های رشته علوم سیاسی خواهد انجامید. کوشش برای علمی کردن این رشته مطالعاتی در بسیاری از موارد با موفقیت‌هایی همراه بوده است، لیکن نباید فراموش کرد که محور بررسی در چهارچوب مطالعات سیاسی، انسانها در موقعیتهای گوناگون هستند. بر این اساس در اغلب موارد، رفتار افراد منحصر به فرد بوده و به راحتی نمی‌توان انسانها را در یک طبقه‌بندی علمی جای داد. همچنین علم به طور کامل نمی‌تواند از جنبه‌های تفسیری و تعصب‌آمیز بربی‌باشد. هنگامی که علم در مورد انسانها (به عنوان شهروندان معمولی و یا سیاستمداران) به بررسی می‌پردازد، آن افراد را به صورت موجودات قابل آزمون تصور می‌کند، که این امر در بسیاری از موارد می‌تواند ناقض جنبه‌های اخلاقی باشد. به طور کلی از مدتها قبل تلاش سیاست‌شناسان در جهت پیدا کردن شیوه‌هایی برای مطالعه و درک بهتر سیاست بوده است، هر چند در این روند میان سنت‌گرایان، رفتارگرایان و پسارفتارگرایان اتفاق‌نظری وجود نداشته است، لیکن در مجموع تلاش هر یک از آنها به پیشرفت این رشته مطالعاتی کمک بسیار کرده است و امروزه تحت تأثیر یک رویکرد ترکیبی می‌توان از همه داده‌های تجربی و ذهنی آنها برای فهم بهتر سیاست بهره گرفت.

## علوم سیاسی و هم‌پیوندیهایش

در بررسی رشته علوم سیاسی به طور هم‌زمان با حالت‌هایی از تجزیه و ترکیب مواجه می‌شویم. از یک‌سو، این رشته مطالعاتی درصدد بوده است تا هویت مستقل خود را در میان سایر رشته‌های علوم انسانی تثبیت کرده، دپارتمانها و نشریات خاص خود را داشته باشد، از سویی دیگر ماهیت سیاست به گونه‌ای نیست که یک سیاست‌شناس بدون در نظر گرفتن جنبه‌های غیر سیاسی، پدیده‌های سیاسی را مورد تجزیه و تحلیل قرار دهد. در حقیقت روابط میان علوم سیاسی و سایر رشته‌های علوم انسانی و اجتماعی، روابط میان گرایشهای فرعی بخشهای گوناگون است، نه روابط میان کل رشته‌ها. شاید بخش عمده‌ای از این گونه ارتباطات ناشی از تخصصی شدن بیشتر رشته علوم سیاسی باشد. نمی‌توان انکار کرد که ایجاد پیوند میان گرایشهای مختلف در چهارچوب مطالعات میان‌رشته‌ای، می‌تواند به پیشرفت روزافزون زمینه‌های مختلف رشته علوم سیاسی کمک نماید.

برخی، تحقق هدفهای دلخواه را در فرایند مطالعات بین‌رشته‌ای، به علت آنکه این گونه بررسیها درصدد ایجاد برشهایی از واقعیات می‌باشند، سرابی بیش نمی‌دانند. در این روند سیاست‌شناسان ضرورت دارد تا بخشهایی از فلسفه، مردم‌شناسی، تاریخ، جامعه‌شناسی، روان‌شناسی، اقتصاد و نظایر آن را از کل آن رشته‌ها مجزا کرده و برای مقاصد خویش مورد استفاده قرار دهند. این در حالی

است که اجزاء مذکور در کل رشته مطالعاتی مربوط و در ارتباط با سایر اجزاء معنادار می‌باشند، به گونه‌ای که این روند به راحتی اجازه ارتباط میان رشته‌ها را نداده و لزوماً به یک ستر منجر نمی‌شود.

عده‌ای بر این اعتقادند که ضمن آنکه رشته علوم سیاسی مرکزی بودن خود را از دست داده، از لحاظ روش‌شناسی دچار تجزیه شده است تا آنجا که برای دانشجوی علوم سیاسی روشن نیست که سیاست در مورد چیست (Easton and Schelling, 1991: 49). آنان معتقدند که به هر صورت فرایندهای تجزیه‌ای مذکور، بر هویت این رشته مطالعاتی تأثیر گذار است (Anckar, 1987: 73).

گروهی بر این نظرند که تعامل دو فرایند تجزیه در گرایشهای خاص و نیز تخصصی شدن از طریق ایجاد پیوند به پیشرفت قابل ملاحظه علوم طبیعی و اجتماعی منجر شده است. بر این اساس تجدید ساختار مستمر رشته علوم سیاسی مانند سایر رشته‌های علوم اجتماعی و انسانی، نتیجه این دو فرایند متعارض بوده است. انواع پیوندهای ایجادی را در فهرست کمیته‌های پژوهش انجمن بین‌المللی علوم سیاسی مشاهده می‌کنیم که عبارت‌اند از: جامعه‌شناسی سیاسی، فلسفه سیاسی، جغرافیای سیاسی، روان‌شناسی سیاسی، ارتش و سیاست، مذهب و سیاست، از خودیگانگی سیاسی، سیاست و قومیت، آموزش سیاسی، اقتصاد سیاسی بین‌الملل، نظم اقتصادی بین‌الملل، مطالعات قضایی مقایسه‌ای، زیست‌شناسی و سیاست، تجارت و سیاست، علم و سیاست، سیاست و بهداشت، جنسیت و سیاست، سیاست و محیط زیست.

هنگامی که سخن از پیوند زدن رشته‌ها به میان می‌آید، منظور دادوستدهایی است که در حوزه مفاهیم، نظریه‌ها و روشها صورت می‌گیرد. البته نباید فراموش کرد که به عاریت گرفتن مفاهیم، مستلزم تطابق دادن آن با شرایط رشته جدید است، زیرا یک مفهوم تنها یک واژه تلقی نشده بلکه آن نیز دارای بار نظری و انگاره‌ای است. اکثر مفاهیم بیش از آنکه ایجاد شوند، به عاریت گرفته می‌شوند برای مثال، بعد از قرن‌ها «ماکس وبر» مفهوم فرّه اینزیدی (کاریزما) را در مطالعات خویش احیا کرد، «دیوید اپتر» از مفهوم سازمان پیوندی<sup>۱</sup> که اصالتاً مربوط به نهادهای کلیسا در

اسکاتلند بود، استفاده کرد. وی این واژه را برای تجزیه و تحلیل تعارضهای سیاسی در اوگاندا به کار برد. در مراحل بعد «آرنت لیپهارت» از آن برای توضیح دموکراسیهای کوچک اروپایی، افریقای جنوبی و کانادا استفاده کرد، و بر واژه «نقش» را که در تئاتر به کار می‌رود، در معنای جامعه‌شناختی‌اش به کار بست. بعدها واژه مذکور از جامعه‌شناسی به سایر رشته‌ها راه پیدا کرد. کلمه «انقلاب» را «کوپرنیک» مطرح کرد، لوئی شانزدهم آن را در سیاست به کار برد و قبل از آنکه در حوزه سیاست مورد استفاده قرار گیرد، مورخان آن را به کار گرفته و سپس جامعه‌شناسان مبادرت به مفصل‌بندی آن کردند. از این گونه مفاهیم عاریتی و قرضی که حالت پیوندی دارند، در رشته علوم سیاسی زیاد مشاهده می‌شود. بدون شک این رشته، مفاهیم مهمی را از خودش ایجاد کرده که قدیمی‌ترین آنها مفهوم «قدرت» است که ارسطو آن را مطرح کرد و شاید جدیدترین آن، واژه «درون‌پاشی» است که برای تبیین سقوط شوروی به کار رفت. بسیاری از مفاهیمی که وارد رشته علوم سیاسی گردیده‌اند، معنای معناشناختی خود را در فرایند پذیرش و تطابق دستخوش تغییر ساخته‌اند. در اینجا به اختصار می‌توان برخی از مفاهیم مهمی را که رشته علوم سیاسی از سایر رشته‌ها به عاریت گرفته است به شرح زیر ذکر نمود:

۱. جامعه‌شناسی: تجمیع، همگونی، نخبگان، چرخش و جریان، انسجام، رفتار جمعی، سلسله‌مراتب، نمونه آرمانی، دادوستد، فردگرایی، مشروعیت، رسانه جمعی، جامعه توده، نظامی‌گری، ملیت‌گرایی، متغیرهای الگویی، اخلاق پروتستان، غیرمذهبی (عرفی)، جدایی، طبقه اجتماعی، کنترل اجتماعی، همگرایی اجتماعی، ساختار اجتماعی، جامعه‌پذیری، منزلت، طبقه کارگر، اجتماع و جامعه.
۲. روان‌شناسی: درد بی‌خویشتی (از خودبیگانگی)، ایستار، رفتار، آگاهانه و ناخودآگاه، وابستگی، شخصیت، جنبش اجتماعی، کلیشه، گشتالت، ناهمخوانی.
۳. اقتصاد: تخصیص منابع، کارتل، صنف‌گرایی، بازده نزولی، انقلاب صنعتی، هزینه فرصت‌های مناسب، صنعتی شدن، لیبرالیسم، مرکانتالیسم، تولید ناخالص ملی، کمیابی، مناطق توسعه نیافته.

۴. فلسفه و یونان باستان: آنارشسیسم (دولت‌ناپذیری)، آریستوکراسی (حکومت اشراف)، اجماع، دموکراسی، فرقه، آزادی، اراده عمومی، ایدئالیسم، مونارکی (حکومت پادشاهی)، الیگارشی، کثرت‌گرایی، تیرانی (ستم‌سالاری)، ارزش.

۵. مردم‌شناسی: فرهنگ‌پذیری، کاست، پدرسالاری، جامعه متکثر.

۶. الهیات: آنومی (بی‌توجهی به حقوق الهی) یا بی‌هنجاری، کاریزما (فره‌ایزدی).

۷. روزنامه‌نگاران و سیاستمداران: امپریالیسم، انترناسیونالیسم، انزواگرایی، چپ و راست، بی‌طرفی، نهیلیسم (نیست‌باوری)، تبلیغات، سوسیالیسم، سندیکالیسم (Sills, 1968).

لازم به یادآوری است که بسیاری از مفاهیمی که در رشته علوم سیاسی به کار می‌آیند دارای ریشه‌های چندگانه‌ای هستند. برای نمونه، اقتدارگرایی دارای دو ریشه است، که یک جنبه آن روان‌شناختی و جنبه دیگرش ایدئولوژیک می‌باشد. غالباً این مفهوم به جای مفاهیمی چون دسپوتیسم (استبدادی)، اتوکراسی (خودکامگی)، ابسولوتیسم (مطلقه)، دیکتاتوری و نظایر آن به کار برده می‌شود. واژه «اقتدار» از منظرهای گوناگون رشته‌ای توسط محققانی چون «وبر»، «پارسونز»، «مالینوفسکی»، «لاسل»، «کاپلان» و جز اینها به کار برده شده است. مفهوم فرهنگ (مدنی، سیاسی، ملی) اشکال مختلفی دارد: همگرایی فرهنگی، هیئتهای فرهنگی، تحول فرهنگی، فاصله فرهنگی، کثرت‌گرایی فرهنگی، نسبی‌گرایی فرهنگی، نظام فرهنگی، فرهنگ فرامادی‌گرایی. لازم به تذکر است که در دو دهه گذشته بسیاری از سیاست‌شناسان در این گرایش فرعی فعال بوده‌اند. «وبر» و «مارکس» هر دو از محققان پیوندی به شمار رفته و صاحب‌نظرانی چون «آلموند» و «پارسونز» پدیدآورنده بسیاری از مفاهیم بوده‌اند. در اغلب موارد، مفاهیم که محصولات اولیه نظریه‌ها به شمار می‌روند شامل ساختار و ساختارگرایی و سرمایه و سرمایه‌داری‌اند.

یکی از مسائل عمده‌ای که برای مطالعات میان‌رشته‌ای علوم اجتماعی و انسانی وجود دارد، فقدان ارتباط میان صاحب‌نظران حتی در همان رشته مطالعاتی

است. برای مثال، در آثار «ویر» در هیچ جا به «دورکیم» که معاصر وی بود اشاره‌ای نشده و این در حالی است که هر دوی آنها روی موضوع مذهب کار می‌کردند. به نظر می‌رسد که «ویر» از نظریه «گردش نخبگان» «پارتو» بی‌خبر بود و «پارتو» نیز به نوبه خود اشاره‌ای به نظریه «ویر» در مورد رهبری سیاسی نمی‌کند. همچنین میان «ویر» و «فروید» تبادل نظر وجود نداشت. «ویر» به تنها کسی که اشاره می‌کند، «کارل یاسپرس» است، که او هم یک فیلسوف بود (Mommsen and Osterhammel, 1987). بنابراین می‌توان صاحب‌نظران زیادی را دید که، بدون آنکه یکدیگر را تحت تأثیر قرار دهند، با یکدیگر همزیستی داشته باشند، که از آن جمله‌اند: پل زاراس‌فلد، آگوس، کمبل که جملگی عمدتاً روی یک موضوع و رفتار سیاسی خاص کار می‌کردند.

یکی از دلایلی که برخی به فقدان پارادایم (نمونه‌اعلی یا الگو) در رشته‌های علوم انسانی و اجتماعی اشارت دارند، عدم اجماع و توافق کلی در مورد یک نظریه و الگوی حاکم است. البته این واژه (پارادایم) از مفاهیمی است که در رشته علوم سیاسی به مثابه جامعه‌شناسی، زیاد استفاده و یا حتی سوء استفاده شده است. از نظر «توماس کان» طرح پارادایم به منظور نشان دادن تفاوت اساسی میان رشته‌های تجربی و اجتماعی بوده، به گونه‌ای که در رشته‌های علوم انسانی و اجتماعی عملاً با فقدان نوعی اجماع نظری مواجه می‌شویم (Kuhn, 1957: viii). در اینجا این پرسش مطرح می‌شود که آیا در رشته‌های علوم انسانی و اجتماعی در مقایسه با آنچه که کوپرنیک، نیوتن، داروین و انیشتین مطرح کرده‌اند، با جهش‌های پارادایمی برخورد می‌کنیم؟ آیا نظریه‌های «کینز»، «چامسکی» و یا «پارسونز» را می‌توان در چهارچوب پارادایمی عنوان کرد؟ آیا در رشته علوم سیاسی و به طور کلی رشته‌های علوم اجتماعی و انسانی پیشرفت از طریق انقلاب‌های پارادایمی به صورت فرایندهای تجمعی و انباشتی حاصل می‌شود؟

البته ممکن است در یک رشته مطالعاتی رسمی، چندین نظریه عمده در همزیستی با یکدیگر به سر برند، لیکن پارادایم زمانی مطرح می‌شود که یک نظریه

قابل آزمون به تنهایی بتواند سایر نظریه‌ها را تحت سلطه خود قرار داده و توسط کل جامعه علمی در آن رشته مطالعاتی پذیرفته شود. در رشته‌های علوم انسانی و اجتماعی غالباً با مواجهه چندین نظریه غیرقابل آزمون برخورد می‌کنیم که امکان دارد حتی در برخی از موارد حالت مواجهه هم نداشته باشند. شاید علت آنکه گفته می‌شود در رشته‌های علوم انسانی و اجتماعی پارادایمی وجود ندارد، به واسطه تجزیه رشته‌ها باشد. شرط دیگری که برای وجود یک پارادایم لازم است این است که نظریه‌ها می‌باید به جنبه‌های اساسی واقعیت‌های اجتماعی اشاره کنند. هر چه نظریه‌ای بیشتر بلندپروازانه باشد، کمتر می‌تواند مستقیماً بر پایه اطلاعات قابل دسترسی به محک آزمایش گذارده شود. به طور کلی در رشته‌های علوم انسانی و اجتماعی کشفیات بنیادینی که در برخی از موارد در علوم طبیعی حاصل می‌گردند، مشاهده نمی‌شوند و به جای آن بیشتر با نظریه‌های تأییدنشده روبه‌رو می‌شویم. از سویی باید خاطر نشان کرد که خطاهایی که غالباً صاحب‌نظران علوم طبیعی مرتکب می‌شوند، بیشتر جنبه روش‌شناختی دارد. در حالی که این خطاها در رشته‌های علوم انسانی و اجتماعی، اساسی و بنیادی‌اند. در رشته علوم سیاسی به طور اخص با پیشرفتهای انباشتی مواجهیم، زیرا این رشته دارای میراثی از مفاهیم، روشها، نظریه‌ها و کردمان است. بر این اساس به راحتی می‌توان تشخیص داد که چه کسی حرفه‌ای و یا غیر حرفه‌ای است. در زمینه‌های نظری هم با جنبه‌های انباشتی برخورد می‌کنیم، به گونه‌ای که چنانچه اگر یک نظریه منسوخ شده و یا اعتبار خود را از دست دهد، با وجود این، از آن چیزهایی باقی می‌ماند که می‌تواند در درون نظریه‌های جدید گنجانیده شود. ضمناً می‌توان از ارتکاب خطاها چیزهای زیادی آموخت.

از نیمه دوم قرن بیستم ناظر پیشرفتهایی که طی مراحل طولانی از کشفیات موردی حاصل شده‌اند، می‌باشیم. برای مثال «دانیل لرنر» رابطه‌ای را که میان درجه شهرنشینی، سواد و ارتباطات برقرار کرده و به صورت یک واقعیت اثبات شده نشان داده است از درجه اعتبار لازم برخوردار است (Lerner, 1958: 63). در مورد بخشهای تخصصی شده - خواه پیوندی و یا تک‌رشته‌ای - نیاز چندانی به ارائه نظریه‌های

عمومی نیست و می‌توان به نظریه‌های میان‌برد بسنده کرد (Merton, 1973).  
 با در نظر گرفتن تناقضهای نظری میان پیوندسازی تخصصی و پارادایم  
 رشته‌ای، بهتر است به نظریه‌های پیوند بیندیشیم. در این مورد می‌توان به  
 نمونه‌هایی اشاره داشت، از جمله: نظریه گروههای ذی‌نفع (توسط «دیوید ترومن»  
 در اثر فرایند حکومتی) که عمدتاً مبتنی بر نظریه‌های جامعه‌شناختی گروههاست  
 (Truman, 1955). حمله «آلسون» به نظریه سنتی گروههای ذی‌نفع بر اثر «منطق  
 اقدامات جمعی» مبتنی بر رشته اقتصاد بود (Olson, 1965). ضمناً باید خاطر نشان  
 ساخت که جامعه‌شناسان و اقتصاددانها، نظریه‌های گروههای ذی‌نفع را از  
 سیاست‌شناسان به عاریت گرفته‌اند.

در زمینه یکی از رشته‌های فرعی، اداره امور دولتی به ویژه در مطالعات  
 «هربرت سایمون» از رشته‌های اقتصاد و نیز روان‌شناسی استفاده شده است (Simon,  
 1982). نظریه پردازان نظامهای سیاسی، تحلیلهای خود را بر پایه نظامهای زیستی قرار  
 داده‌اند. اولین بار، رشته زیست‌شناسی بود که مفهوم سیستم را به عنوان شیوه‌ای برای  
 سازماندهی زندگی و نظامهای سازمان یافته به صورت پدیده‌هایی که به عناصر  
 شیمیایی شان تقلیل پذیر نیستند، مورد توجه قرار داد. برخی از «کارکردگرایان  
 ساختاری» بر این باور بوده‌اند که نظامهای اجتماعی مانند نظامهای زیستی، خودتنظیم  
 می‌باشند. «کارکردگرایی» که در دهه ۱۹۲۰ در زیست‌شناسی مطرح شد، در تحلیل  
 «فرویدی» نیز از شخصیت و مطالعه جوامع بدوی که به صورت مستقل استفاده  
 شده بود، رفته رفته به عرصه رشته‌های علوم انسانی و اجتماعی کشیده شد  
 (Mackenzie, 1967: 91). به طور کلی نظریه سیستمها خواه در چهارچوب سیاست  
 مقایسه‌ای «دیوید ایستون» و یا در ارتباط با «مورتون کاپلان»، «ریچارد روزکرانس» و  
 یا «کنت والتز» در حوزه روابط بین‌الملل، اساساً از رشته جامعه‌شناسی به عاریت  
 گرفته شده است. نظریه «وابستگی» که توسط بسیاری از متخصصان امریکای لاتین  
 مطرح شده، از کارهای گروهی از اقتصاددانها، جامعه‌شناسان و جمعیت‌شناسان با  
 همکاری متخصصان آمار سازمان ملل سرچشمه می‌گیرد، که می‌توان در میان آنها از



صاحب‌نظرانی چون «فرناندو»، «کاردوسو»، «فالتو»، «فرانک»، «دوسانتوس» و جز اینها نام برد.

به هر حال، عرصه‌های تخصصی شده نیازمند جهت‌گیریهای نظری هستند. باید خاطر نشان کرد که به طور کلی رشته علوم سیاسی نمی‌تواند دارای یک نظریه انحصاری و عام باشد. البته روشها عمر طولانی‌تری دارند. حتی برخی از آنها به حدی فراگیر هستند که به ورای مرزهای رشته‌های رسمی کشانیده می‌شوند. لازم به یادآوری است که به‌ندرت سیاست‌شناسان، خود مستقیماً مبادرت به امر واردات از سایر رشته‌ها می‌پردازند، بلکه معمولاً آنها در بخشهای روان‌شناسی، اقتصاد و جامعه‌شناسی واسطه‌هایی دارند که طی آن از منطق، آمار و یا ریاضیات استفاده می‌کنند. آنچه مسلم است هر یک از بخشهای مذکور نقش مهمی را در غنای روش‌شناختی علوم سیاسی ایفا کرده‌اند. به هر حال سیاست‌شناسان در اغلب موارد از داده‌های تجربی سایر رشته‌ها به ویژه ریاضیات برای الگوسازیها بهره‌جسته‌اند. البته برخی از آنان هنوز در مورد استدلالهای علمی، راهبردهای تحقیقاتی و ابزارهای فناوری دچار سردرگمی هستند. امروزه منبع اصلی اختلاف میان سیاست‌شناسان برخلاف آنچه که اکثراً تصور می‌کنند، ایدئولوژی نیست بلکه متدولوژی است که در بسیاری از مواقع برای رشته علوم سیاسی جنبه خارجی و بیرونی دارد. به طور کلی سیاست‌شناسانی که از روشهای کمی در برنامه‌های تحقیقاتی خود استفاده می‌کنند، به بسط مرزهای دانش سیاسی کمک می‌کنند. برخی از آنان وقت زیادی را صرف پیدا کردن و نشان دادن ضرایب همبستگی میان متغیرهای گوناگون می‌نمایند. در هر صورت روشهای مبادله آزاد میان رشته‌ای نباید فقط در چهارچوب تسهیلات مکانیکی مورد توجه قرار گیرد، بلکه آنها می‌باید از طریق استراتژیهای علمی هدایت شوند. در اینجا ضروری است به رابطه و پیوندهای میان رشته علوم سیاسی و سایر رشته‌های علوم اجتماعی و انسانی اشاره‌های اندکی داشته باشیم:

۱. جامعه‌شناسی سیاسی: با وجود آنکه پیوند میان جامعه‌شناسی و سیاست یک

پیوند قدیمی است، ولی در دهه ۱۹۵۰ شناخته شد. سیاست‌شناسان به صورت

گسترده از روشهای جمع‌آوری اطلاعات مقایسه‌ای و آماری که با رشته جامعه‌شناسی همپوشانی دارند، بهره گرفته‌اند. در این روند، عوامل تعیین‌کننده (متغیرهای مستقل) از منظر یک جامعه‌شناس، به طور بنیادی ساختارهای اجتماعی‌اند، در حالی که برای یک سیاست‌شناس ساختارهای سیاسی از اهمیت زیادی برخوردارند (Sartori, 1969: 67). در حقیقت جامعه‌شناسی سیاسی که یک رشته پیوندی به شمار می‌رود، سعی می‌کند متغیرهای توضیحی اجتماعی و سیاسی یعنی نهاده‌هایی را که از سوی جامعه‌شناس معرفی می‌شوند با نهاده‌های مورد نظر یک سیاست‌شناس ترکیب نماید. بر این اساس بسیاری از سیاست‌شناسان معروف، جامعه‌شناسان معروفی نیز بوده‌اند. برای نمونه، برخی از آنها که در هر دو حوزه کار کرده‌اند عبارت‌اند از: ریمون آرون، مارتین لیپست، بندیکس، لینز، سارتوری و جز اینها. باید خاطر نشان کرد که امروزه رشته اقتصاد سیاسی به میزان قابل توجهی روابط میان جامعه‌شناسی و سیاست‌شناسی را تضعیف کرده است.

۲. روان‌شناسی سیاسی: رشته روان‌شناسی که در علوم طبیعی و اجتماعی ریشه دارد، خود دارای ماهیت پیوندی است. روان‌شناسی سیاسی دارای دو خواهر، مسن (روان‌شناسی اجتماعی) و جوان (علم شناخت) است. البته به‌ندرت روان‌شناسی با علم شناخت برخورد می‌کند، لیکن آن در ارتباط دائمی با روان‌شناسی اجتماعی به سر می‌برد. موضوعاتی که در این عرصه مطالعاتی مورد توجه قرار می‌گیرند عبارت‌اند از: جامعه‌پذیری سیاسی، نظریه نقش، از خود بیگانگی، پدیده بی‌هنجاری، تحلیل شخصیت‌های سیاسی، روان‌شناسی نخبگان، روان‌شناسی توده، ایستارهای سیاسی، اعتقادات سیاسی، گروه‌های کوچک، گونه‌شناسی رهبران سیاسی، منش ملی، مشارکت توده‌ای، شکاف نسلها، نارضایتی سیاسی و یک عرصه روش‌شناختی غنی شامل اندازه‌گیری و سنجش ایستارها، مقیاس‌های سوسیومتریک، تحلیل محتوایی، روش کلینیکی، رویکردهای شبه آزمایشگاهی و پژوهش‌های پیمایشی.

۳. جغرافیای سیاسی: این رشته (جغرافیا) در گذشته از موقعیت ممتازی برخوردار بود، لیکن امروزه چنین نیست و عملاً به چندین رشته فرعی تقسیم شده

است که عبارت‌اند از: جغرافیای زیستی، اجتماعی، شهری، انتخاباتی، زیست‌محیطی، تاریخی، اقتصادی، سیاسی و جز اینها. جمعیت‌شناسی جنبهٔ مداخله‌کننده را در رشته جغرافیای سیاسی داراست. رشته علوم سیاسی و جغرافیا در حوزهٔ جغرافیای انتخاباتی به ویژه در کشورهایی که دارای تنوع سرزمینی می‌باشند برای تحلیل اطلاعات جمع‌آوری شده در کنار هم قرار می‌گیرند.

۴. اقتصاد و علوم سیاسی: پاره‌ای از اقتصاددانها از ورود این رشته به حوزه‌های سنتی جامعه‌شناسی، سیاست‌شناسی، مردم‌شناسی، زیست‌شناسی اجتماعی و حقوق استقبال فراوان کرده‌اند. آنچه که باعث نفوذ این رشته در سایر رشته‌های علوم انسانی و اجتماعی شده است، مفاهیم و موضوعاتی مانند کمیابی، هزینه، فایده، اولویتها، فرصتها و نظایر اینها می‌باشد که دارای کاربرد عمومی هستند. از سویی دیگر هم‌زمان با بهره‌گیری از مدلها، ریاضیات و نظریه‌ها که بیشتر شکل کمی به این رشته مطالعاتی می‌دهند، عملاً آن را از سایر رشته‌های علوم انسانی و اجتماعی مجزا کرده‌اند، به گونه‌ای که بسیاری از محققان آن نتوانسته‌اند با سایر رشته‌های علوم انسانی ارتباط برقرار کرده‌اند و در هم‌پیوندی با آنها به سر برند. لازم به یادآوری است که در پاره‌ای از موارد خیلی از اقتصاددانها به علت ریاضی‌زدگی این رشته نه تنها در هم‌پیوندی با رشتهٔ علوم سیاسی به سر نبرده‌اند، بلکه نوعی حالت تفوق و فخر نسبت به آن داشته‌اند. اقتصاد سیاسی که تنها توسط یکی از والدینش مورد حمایت قرار گرفته، از طریق احیای نام قدیمی آن، نام‌گذاری مجدد شده است. البته امروزه در پاره‌ای از نهادهای آموزش عالی، اقتصاد سیاسی یکی از حوزه‌های مطالعاتی رشتهٔ سیاست به شمار می‌رود. این در حالی است که برخی از صاحب‌نظران معتقدند که هیچ‌کس نمی‌تواند اقتصاددان بزرگی باشد، اگر چنانچه فقط یک اقتصاددان باشند (Hayek, 1956: 463).

به طور کلی بسیاری از صاحب‌نظران کلاسیک - از مارکس گرفته تا وبر، شمیتر، پارسونز، اسملسر، پارتو - قادر نبوده‌اند رابطه میان اقتصاد، جامعه و سیاست را در نظریه‌های خویش مشخص کنند. این در حالی است که بسیاری از اقتصاددانها (به ویژه در امریکا) که خیلی محکم در جایگاه خود مستقرند، همچنان در اغلب

موارد برای پدیده‌های سیاسی اولویت خاصی قائل بوده‌اند. در میان این افراد می‌توان به آنتونی دانز، کنت بولدینگ، چارلز لیندبلوم، هربرت سایمون، کنت آرو و نظیر اینها اشاره کرد. این در حالی است که برخی از اقتصاددانها با تأکید بر توسعه اقتصادی به جای توجه به توسعه، به طور عام و توجه به سرمایه‌گذاری به جای تأکید بر سایر جنبه‌های رشد، به تقلیل‌گرایی متهم می‌شوند. البته نباید تصور کرد آن دسته از رشته‌هایی که به صورت بسته عمل کرده و از هر گونه اختلاط و هم‌پیوندی با سایر رشته‌ها اجتناب ورزیده‌اند، باعث تضعیف توان تبیین، توضیح و توصیف پدیده‌ها در رشته‌های مطالعاتی دیگر شده‌اند. شاید امروزه برای اقتصاددانها خیلی دیر باشد تا قلمروهایی را که توسط رشته‌های علوم سیاسی، جامعه‌شناسی، تاریخ اقتصادی و به ویژه اقتصاد سیاسی فتح شده‌اند، مجدداً به تسخیر خود درآورند، ضمن آنکه هنوز اقتصاددانهایی هستند که با خوش‌بینی این موضوع را تعقیب می‌نمایند.

۵. مردم‌شناسی سیاسی: برای مدت زمانی، مردم‌شناسی سرآمد رشته‌های علوم انسانی و اجتماعی بود، به گونه‌ای که رشته‌هایی چون سیاست و جامعه‌شناسی تحت سلطه آن قرار داشت. با سقوط امپراتوریهای استعماری و استقلال کشورها این رشته اهمیت خود را از دست داد. به نحوی که به تدریج مناطق رهاشده در حوزه مطالعات منطقه‌ای قرار گرفتند و در واقع هر بخش مردم‌شناسی به تسخیر عرصه‌های مطالعاتی گوناگون درآمد. بر این اساس تعدادی از متخصصین از آموزش مردم‌شناسی برخوردار بوده‌اند، برخی دیگر نه نظریه پردازند و نه روش‌شناس. شاید استثناترین و معروف‌ترین آنها «دیوید اپتر»، «لئونارد بایندر»، «جیمز کلمن»، «لوسین پای»، «فردریگز» و نظایر اینها بودند. امروزه رشته مردم‌شناسی از شکوفایی چندانی برخوردار نیست، که آن هم بیشتر مردم‌شناسانه بوده است تا سیاست‌شناسانه. شاید بتوان گفت که این تنها رشته پیوندی در حال نابودی باشد.

۶. سیاست مقایسه‌ای: فرایند پیوند، تنها در چهارچوب تبادل مفاهیم، نظریه‌ها و روشها در میان رشته‌های اصلی و فرعی خلاصه نگردیده، بلکه باید به دادوستدهای اطلاعاتی، جوهری و تحقیقات تجربی و کاربردی آن نیز توجه داشت. این گونه

مبادلات در برخی از موارد فزاینده و گاه نیز کاهش دهنده می‌باشند. نکته حائز اهمیت در اینجا، اشاره به این موضوع است که رشته علوم سیاسی با انبوهی از بدهی خارجی مواجه است؛ زیرا علوم سیاسی به علت وابستگی به رشته‌های دیگر نمی‌تواند منحصرأ توسط خود سیاست توضیح داده شود و این خود یکی از دلایل درهم‌تنیدگی رشته علوم سیاسی با سایر رشته‌های علوم انسانی و اجتماعی می‌باشد، به گونه‌ای که برای تشریح یک موضوع سیاسی حداقل به پنج تا شش متغیر غیرسیاسی نیازمندیم. بر این اساس می‌توان از مخازن اطلاعاتی سایر رشته‌های علوم انسانی و اجتماعی به ویژه در عرصه سیاست مقایسه‌ای که لزوماً چندین رشته مطالعاتی را دربر می‌گیرد، بهره گرفت. لازم به توضیح است که در طول پانزده سال (۱۹۵۸ - ۱۹۷۲) بیش از ۳۰ کتاب و مقاله برجسته در زمینه سیاست مقایسه‌ای انتشار یافت که همه آنها دارای چند ویژگی مشترک بودند: مقایسه براساس کمی‌سازی از طریق پیوند و دانش انباشتی. چنین ترکیبی هرگز در طول تاریخ رشته علوم سیاسی به وقوع نپیوسته بود (Dogan, 1994: 39). ضمناً این دوران حاکی از وجود گسل و جدایی از روشهای مقایسه‌ای کلاسیک اروپا به سبک جامعه‌شناختی توکویل، میل، مارکس، اسپنسر، وبر و پارتو بود. تحت این شرایط جامعه‌شناسی و سایر رشته‌های علوم انسانی و اجتماعی، دیگر تفرقی نداشته، بلکه برای نخستین بار در تاریخ رشته‌های علوم اجتماعی، رشته علوم سیاسی بود که شکل محوری به خود گرفت و توانست سرآمد رشته‌های علوم اجتماعی و انسانی شود. نظریه پردازان و متفکرین برجسته زیادی در ایجاد چنین فضایی مؤثر بودند.

در ۱۹۷۵ اداره امور اقتصادی و اجتماعی ملل متحد گزارشی تحت عنوان «وضع اجتماعی جهان» منتشر کرد که می‌توانست برای سیاست مقایسه‌ای حائز اهمیت باشد. دو سال بعد مارتین لیپست کتاب *انسان سیاسی* را منتشر کرد که تقریباً برای دو دهه مورد استفاده سیاست‌شناسان بود. وی در این کتاب از تمام رشته‌های علوم اجتماعی و اندکی از رشته علوم سیاسی بهره گرفت. یک سال بعد «کارل دوویچ» مانیفست خود را مطرح کرد و در ۱۹۶۱ مقاله دیگری نوشت و در آن به

بررسی شاخصهایی پرداخت که مستقیماً جنبه سیاسی نداشتند. در ۱۹۶۳ «فیلیپ کات رایت» مقاله مهمی منتشر کرد که در آن اولویت را به متغیرهای سیاسی داد. در ۱۹۶۳ «آرتور بنکز و رابرت تکستور» در کتاب خود بیش از ۵۷ متغیری را که مورد بررسی قرار دادند، جنبه سیاسی نداشتند (Banks and Textor, 1963). در کتاب «رایت» در ۱۹۶۵ با عنوان *شاخصهای سیاسی و اجتماعی* از ۵۷ متغیر مورد مطالعه فقط ۱۲ متغیر سیاسی و ۸ متغیر اقتصادی-سیاسی بودند (Russett et al., 1965). یک سال بعد که «آلموند» و «پاول» کتاب *سیاستهای مقایسه‌ای* را منتشر کردند، چندین رشته علوم اجتماعی و انسانی (به ویژه مردم‌شناسی اجتماعی) در آن مشاهده می‌شد (Almond and Powell, 1966). از آن زمان به بعد رشته مقایسه‌ای بین‌المللی به دو شاخه تقسیم شد: در شاخه نخست محققان در چهارچوب تحقیقات کمی، نقش مستمر عوامل غیرسیاسی را در دموکراسی مورد توجه قرار دادند. لازم به توضیح است که بعدها (۱۹۹۰) گزارش توسعه انسانی که از سوی برنامه توسعه ملل متحد انتشار یافت، از این منظر موضوع را مورد بررسی قرار داد (UNDP, 1990). شاخه دوم، اولویت را به مقایسه‌های بخشی داد. برای نمونه در این راستا ۸ جلد کتاب در زمینه توسعه سیاسی توسط دانشگاه پرینستون منتشر شد که در آن سیاست به صورت یک متغیر وابسته به عوامل غیرسیاسی مورد بررسی قرار گرفت.

در سالهای اخیر رشته سیاستهای مقایسه‌ای به تمام جهات و به درون قلمرو سایر رشته‌ها رسوخ پیدا کرده است: ارزشها، اعتقادات، بحران اعتماد، فساد عمومی، گذار به دموکراسی، مشکلات حکومت‌مداری و نظایر آن از جمله موضوعاتی‌اند که در این رشته مورد مطالعه و بررسی قرار می‌گیرند. در این روند سیاستهای مقایسه‌ای صرفاً به تحلیلهای سیاستهای میان‌کشوری نمی‌پردازد، بلکه آن یک تلاش میان‌رشته‌ای است، به گونه‌ای که از واحدها (دولتها) و متغیرهای عددی عبور می‌کند. مسلماً متغیرها بیش از واحدها می‌باشند. در این راستا روابط میان متغیرها برای توضیحات نظری اغلب مهم‌تر از کشف شباهتها و تفاوتهای میان دولتها تلقی می‌شوند. امروزه سیاستهای مقایسه‌ای حداقل یکی از چهار گرایش اصلی رشته علوم

سیاسی به شمار می‌رود که در این مورد به تفصیل صحبت خواهیم کرد.

به هر صورت با پیچیده‌تر شدن تعاملات درونی و بیرونی، به سختی می‌توان علوم سیاسی را فقط در چهارچوب متغیرهای سیاسی تشریح کرد. برخی از صاحب‌نظران مانند «جوانی سارتوری» در مقایسه نظام‌های سیاسی، لزومی نمی‌بیند تا مبادرت به بررسی ساختارهای اجتماعی و یا تنوع فرهنگی کند، در حالی که برعکس، محققانی چون «لیپهارت» در مقایسه‌ای که از نظام‌های انجمنی به عمل می‌آورد و همچنین «رونالد اینگلهارت» در تحلیل خویش از اعتقادات و ارزشها، تأکید زیادی بر متغیرهایی چون عوامل اجتماعی، مذهبی، زبان‌شناختی و تاریخی می‌نماید (Inglehart, 1990). به عبارت دیگر در این روند افرادی چون «لیپهارت» و «اینگلهارت» بیش از «سارتوری» از مرزبندیهای رشته‌ای عبور می‌کنند.

بدین ترتیب، ملاحظه می‌کنیم که یک پدیده خاص می‌تواند در چهارچوب رشته‌های مختلف، از زوایای گوناگون بررسی شود. در حقیقت موضوع پیوند، ترکیب مجدد دانش در رشته‌هایی است که امروزه شکل تخصصی به خود گرفته و آن حاکی از همپوشانی بخشهای مختلف رشته‌هاست. شاید بتوان گفت که انجام هر گونه ابداع در بخشهای گوناگون رشته علوم سیاسی به میزان مبادلات به سایر رشته‌ها بستگی دارد. عملاً ملاحظه می‌کنیم که اکثر محققان در رشته علوم سیاسی به یک رشته فرعی پیوندی تعلق دارند، یعنی به جامعه‌شناسی سیاسی، اقتصاد سیاسی، روان‌شناسی سیاسی، فلسفه سیاسی، جغرافیای سیاسی، اداره امور دولتی، روابط بین‌الملل، مطالعات منطقه‌ای و نظایر اینها. همچنین امکان دارد به صورت بدیل آنها در ارتباط با یک رشته پیوندی و یا یک رشته فرعی مانند رفتار جمعی (در ارتباط با روان‌شناسی اجتماعی)، گزینش نخبگان (مربوط به جامعه‌شناسی و تاریخ، سیاست شهری (در ارتباط با جغرافیای اجتماعی)، دولت رفاه (مربوط به اقتصاد اجتماعی و تاریخ اجتماعی)، ارزشها (در چهارچوب فلسفه، اخلاق و روان‌شناسی اجتماعی)، تواناییهای حکومت (مربوط به حقوق و اقتصاد)، توسعه (در ارتباط با کل رشته‌های علوم انسانی و اجتماعی و چندین رشته علوم طبیعی) به سر برند.

بنابراین بر حسب ماهیت زمینه‌های مطالعاتی و تحقیقاتی علوم سیاسی، نوع تعاملات و پیوندها متفاوت می‌باشند: برای مثال یک روان‌شناس سیاسی که به بررسی اعتراضها، جنبشها و به وجوهی از درد بی‌خویشتی (از خودیگانگی) می‌پردازد، در تعامل اندکی با محققانی به سر می‌برد که در مورد همان موضوع برای مطالعات خود از نظریه بازیها استفاده می‌کنند. هر چند روان‌شناسی سیاسی امکان دارد هم‌زمان با یک مورخ اجتماعی که مبادرت به بررسی پدیده‌ها در دوران قبل می‌کند و یا جامعه‌شناسی که اثرات بیکاری و یا مهاجرتها را بر خشونت‌های سیاسی و اجتماعی مورد تجزیه و تحلیل قرار می‌دهد، از زمینه‌های مشترک ذهنی و فکری بیشتری برخوردار باشد. در این روند ممکن است ارتباط چندانی را میان دو نوع سیاست‌شناسی که مبادرت به تجزیه و تحلیل بحران نظام امنیت اجتماعی می‌کنند، نبینیم؛ زیرا امکان دارد یکی از آنها که از مدل‌سازیهایی انتزاعی بهره می‌گیرد، با رشته اقتصاد در تعامل باشد، در حالی که آن دیگری که به بررسی زبان بومی و مسائل فرهنگی می‌پردازد، با محققان سایر رشته‌ها ارتباط برقرار کند.

به طور کلی، برای برخورد با مسائل عمده نمی‌توان در حصار یک رشته خاص محصور شد. مسائلی چون آشوب‌زدگی (آنارکی)، فروپاشی دموکراسی، جنگ و صلح، تغییرات رفتاری در میان نسلها، آزادی، بنیادگرایی در جوامع سنتی، اصالت فرد در جوامع توسعه‌یافته، طبقه حاکم، افکار عمومی و نظایر اینها از موضوعاتی می‌باشند که عرصه‌های گوناگون مطالعاتی و تحقیقاتی را تحت تأثیر خود قرار می‌دهند و بنابراین متخصصان آن رشته مطالعاتی خاص، لزوماً در مرکز آن قرار ندارند، بلکه در سایه برقراری ارتباط با حلقه‌های بیرونی است که می‌توان با مسائل چندوجهی برخورد واقع‌بینانه‌ای داشت. به هر حال محققانی که خود را در مرزهای سنتی رشته علوم سیاسی محبوس می‌کنند، دارای نگرشی محدود به مسائل بوده و فرصتهای خویش را برای ابداع و نوآوری و تولید علم کاهش می‌دهند. بنابراین پویایی و سرزندگی و خلاقیت در این رشته مطالعاتی مستلزم برون‌نگری و همزیستی با سایر رشته‌های علوم انسانی و اجتماعی است.



## آنچه که سیاست در مورد آن هست

سیاست عبارت است از فعالیتهای انسانی در زمینه اتخاذ تصمیمات اقتدارآمیز و عمومی. تصمیمات از این نظر که مربوط به کل جامعه‌اند عمومی هستند. تصمیمات سیاسی در مورد هر فرد در درون یک دولت قابل اجراست، تصمیمات مذکور اقتدارآمیزند، زیرا حکومتی که چنین تصمیماتی را اتخاذ می‌کند، از اقتدار و مشروعیتی برخوردار است که آنها را براساس وجود ضمانت اجرا ضروری و اجباری می‌سازد. تحت این شرایط، مقامات و دستگاههای حکومتی برای مجبور کردن افراد به اطاعت، از طریق ابزارهای اجبارآمیز، باید اقتدار لازم را داشته باشند. بنابراین سیاست عبارت است از فعالیتی برای کسب (و حفظ) قدرت اتخاذ چنین تصمیماتی و نیز اعمال قدرت. بر این اساس برای کسب قدرت و استفاده از آن، تعارضات یا رقابتهایی صورت می‌گیرد. در اینجا پرسشهایی مطرح می‌شود، از جمله اینکه: چه کسانی تصمیمات سیاسی را اتخاذ می‌کنند؟ چگونه آنها قدرت اتخاذ چنین تصمیماتی را به دست می‌آورند؟ آن اقتداری که تصمیماتی را برای همه جامعه اتخاذ می‌کند، از کجا ناشی می‌شود؟ چه نوع تصمیماتی اتخاذ می‌گردد؟ چرا و چگونه تصمیمات مذکور زندگی جوامع را تحت تأثیر قرار می‌دهد؟ هر تصمیمی که اتخاذ می‌شود، مربوط به زندگی روزمره انسانهاست. مثلاً تصمیم در مورد افزایش مالیاتها یک تصمیم سیاسی است، که این امر می‌تواند در ابعاد گوناگون به اتخاذ تصمیماتی مانند: خدمت سربازی، مداخله نظامی در کشورهای دیگر،

سرمایه‌گذاری در زمینه نیروی هسته‌ای به عنوان منبع انرژی جدید و جز اینها منجر شود. البته چگونگی اتخاذ این تصمیمات، نیز حائز اهمیت است. براساس شیوه‌ای که تصمیمات عمومی و اقتدارآمیز اتخاذ می‌شوند، می‌توان نظامهای حکومتی را طبقه‌بندی کرد.

بنابراین از جهتی، سیاست را می‌توان فرایندی تلقی کرد که به موجب آن، اجتماعات هدفهای جمعی را تعقیب نموده و در شرایط بروز تعارض با ابزارهای حکومتی به صورت اقتدارآمیزی برخورد خواهد کرد. هنگامی که سیاست را به صورت یک فرایند توصیف می‌کنیم، منظور وجود توالی رویدادها و تعاملات میان کنش‌گران مختلف اعم از افراد، سازمانها و حکومتهاست. مفهوم فرایند نیز اشاره دارد به اینکه چنین تعاملات سیاسی به طور کلی در درون ساختار مقررات، رویه‌ها و نهادها صورت می‌گیرند، نه آنکه در یک حالت هرج و مرج گونه و بی‌قاعده به وقوع پیوندند.

برخی از محققانی که سیاست را براساس فرایند مورد مطالعه قرار می‌دهند، بر این اعتقادند که سیاست متشکل از کلیه فعالیت‌های صلح‌جویانه و تعارض‌آمیز، و مذاکره و همکاری در مورد استفاده و توزیع منابع است و می‌توان آن را در درون یا بیرون نهادهای رسمی، در سطح جهان، بین‌المللی، ملی، فروملی، محلی و یا در درون خانواده میان دو و یا چند نفر مشاهده کرد. «برنارد کریک» در حالی که سیاست را به صورت یک فرایند در نظر می‌گیرد، رویکرد فرایندی وی نسبت به سیاست که فاقد هر گونه تکیه‌گاه نهادی معین است، به نوع خاصی از مناظره میان تکرر منافع در مورد سیاست عمومی که نتیجه احتمالی آن مصالحه و سازش می‌باشد، محدود می‌گردد. براساس این تحلیل، جنگ، خشونت مدنی و رفتارهای انقلابی، «سیاست» تلقی نشده، بلکه در حقیقت موارد مذکور جملگی حاکی از شکست و پایان سیاست می‌باشد.

بنابراین برخی از کسانی که سیاست را به صورت یک فرایند مورد بررسی قرار می‌دهند، به عرصه‌های نهادی خاص بسنده نکرده و علاوه بر مطالعه نهادهای

حکومتی، احزاب، گروه‌های ذی‌نفع، ذی‌نفوذ و نفوذگذار، فشار، انجمن‌های داوطلبانه، نهادهای صنفی، خانواده و به طور کلی در هر جایی که موضوع قدرت، کنترل، تصمیم‌گیری و توزیع منابع میان دو یا چند نفر و در هر جامعه انسانی مطرح باشد را نیز مورد توجه قرار می‌دهند.

پاره‌ای دیگر از صاحب‌نظران این موضوع را قبول ندارند که سیاست می‌تواند به صورت فرایند تعمیم‌یافته‌تری در جوامع انسانی که ورای عرصه‌های سیاست‌گذاری الزام‌آور قرار دارند، یافت شود؛ زیرا آنها بر این اعتقادند که سیاست در مورد فعالیت‌هایی است که به اتخاذ تصمیمات الزام‌آور در چهارچوب نهادها منجر می‌شود. در این راستا نهادها در حقیقت مجموعه‌ای از مقررات و قواعد بازی را تشکیل می‌دهند (North, 1995: 23). بر این اساس کلیه عرصه‌های رفتاری - فرهنگی، اجتماعی، اقتصادی و سیاسی - از طریق مجموعه‌ای از مقررات، تشکیل یافته و نیز دچار تحدید می‌شوند، به گونه‌ای که حتی پس از ایجاد انقلاب در یک کشور، رژیمها، گروهها و جنبشها برای شکل دادن به رفتارها به شیوه نوین، به سرعت به سوی ایجاد و تأسیس نهادهای جدید حرکت می‌کنند. نهادها می‌توانند به صورت رسمی یا غیررسمی باشند. نهادهای رسمی از طریق مقررات و قواعدی که عملیات سازمانهای گوناگون را مشخص می‌کنند و نیز باعث شکل و تحدید رفتارهای انسانی و تعاملات درونی آنها می‌شوند، نمود پیدا می‌کنند. در حالی که نهادهای غیررسمی در قالب آداب و رسوم و هنجارهای رفتاری که به صورت گسترده در درون یک جامعه و فرهنگ درک می‌شوند، تجلی می‌یابند.

از جهتی سیاست در مورد این موضوع است که چگونه انسانها اجتماعات خویش را به منظور حل و برخورد با مسائل به صورت جمعی سازمان می‌دهند. یک اجتماع می‌تواند هر نوع تعامل جمعی مرکب از افراد در چهارچوب واحدهایی با مقیاسهای متفاوت باشد. البته در اینجا تأکید عمدتاً روی اجتماعات ملی یعنی کل کشورها و حکومتهاست. برخی از اجتماعاتی که ظاهراً دور از تعارضات به سر می‌برند، حتی در شرایطی که در مورد هدفها اتفاق نظر داشته باشند، امکان دارد از

لحاظ شیوه رسیدن به هدفها دچار اختلافهایی شوند. بسیاری از سیاست‌شناسان تعارضات را از مختصات سیاست می‌پندارند. بر این اساس امکان دارد ستیزشها ملایم و از طریق مسالمت‌آمیز به شیوه‌های مذاکره، چانه‌زنی و مصالحه، حل و فصل گردند، و یا بالعکس ممکن است تعارضات سیاسی در مقیاسهای گوناگون به خشونت بینجامند. در تعریف از سیاست، چگونگی برخورد با تعارضات حائز اهمیت است. امکان دارد در برخی از موارد شکافها و اختلافها به قدری عمیق و گسترده باشند که نتوان به یک راه‌حل پایدار و دیرپا دست یافت، که در این صورت ممکن است نتیجه این وضعیت به بن‌بست سیاسی، جنگ داخلی و یا ظهور دیکتاتوری بینجامد.

به هر حال مهم‌ترین بخش این تعریف از سیاست به شیوه‌های تعقیب هدفها و چگونگی برخورد با تعارضات اشاره دارد. بر این اساس دولتها مجموعه این کارها را از طریق ابزارهای حکومتی و به صورت اقتدارآمیز انجام می‌دهند. حکومتها تا آنجا که مبادرت به وضع و اجرای قانون می‌کنند، اقتدارآمیزند. در حقیقت سیاستی را که در چهارچوب رشته سیاست مورد مطالعه قرار می‌دهیم، مربوط به حکومت است. بنابراین این حکومت است که بدون در نظر گرفتن نوع هدفهای اجتماع، مبادرت به اتخاذ تصمیمات اقتدارآمیز می‌نماید. اینکه حکومتها چگونه سازمان یافته و به چه شیوه کار می‌کنند، و چگونه مردم با آنها در تعامل هستند، جملگی می‌توانند اشکال مختلف این گونه تشکیلات را به منصفه ظهور گذارند. بر این اساس است که نظامهای سیاسی به صورت دموکراتیک و اقتدارگرا طبقه‌بندی می‌شوند. بخش عمده‌ای از تاریخ سیاسی بشر را زندگی کردن تحت این دو شکل حکومت (رژیم) تشکیل می‌دهد. فلسفه وجودی دموکراسی بر خورداری مردم از حق تعیین کسانی است که بر آنها حکومت کرده و پاسخگو به آنها می‌باشند. دموکراسیها، محدودیتهای قانونی بر اقتدار حکومت از طریق تضمین حقوق و آزادیهای شهروندان خویش اعمال می‌نمایند. اقتدارگرایی (دیکتاتوری) نقطه مقابل دموکراسی است. بدین معنا در شرایطی که دموکراسیها، مردم را در رأس حکومت قرار می‌دهند، نظامهای

اقتدارگرا، مقامات حکومتی را در رأس مردم قرار می‌دهند. در چنین وضعیتی مردم در مورد اینکه چه کسی و چگونه بر آنها حکومت می‌راند، نقش چندانی ندارند. بر این اساس، خود رژیم اقتدارگرا عمده‌ترین عامل نقض حقوق و آزادیهای سیاسی و مدنی به شمار می‌رود. در اقتدارگرایی به طور کلی تصور بر این است که مردم به اندازه‌ای بی‌خبر، خودخواه و فاقد صلاحیت‌اند که قادر نیستند به طور عاقلانه بر خود حکومت کنند و بنابراین به دیکتاتورهای قوی نیازمندند تا به آنها بگویند که چه کار کنند. در اکثر موارد نظامهای اقتدارگرا بر این باورند که اصولاً در دموکراسیها میان گروههای مختلف اجتماعی و احزاب سیاسی تعارضات زیادی مشاهده شده و آزادی مورد تأکید این گونه رژیمها (دموکراتیک) به تضعیف وحدت ملی و افزایش هرج و مرج منجر می‌شود. باید خاطر نشان کرد که در رژیمهای اقتدارگرا، خود قدرت هدف تلقی می‌شود.

با وجود آنکه دموکراسی و اقتدارگرایی به صورت بنیادی با یکدیگر متفاوت‌اند، لیکن هر دوی آنها نهادهای اقتدارآمیزی هستند که مبادرت به گرفتن تصمیماتی براساس هدفهای اجتماع در رفتار و برخورد با تعارضات می‌کنند.

### فرایندهای سیاسی

همان‌گونه که قبلاً اشاره شد سیاست فرایندی است که در ساختار مقررات و رویه‌ها به وقوع می‌پیوندد. در شکل گسترده‌تر، فرایندهای سیاسی نوعاً شامل چانه‌زنی یا اجبار و یا ترکیبی از این دو می‌باشند. چانه‌زنی فرایندی است که طی آن افراد و گروهها، هدفهای خویش را تعقیب و از طریق مذاکره مستقیم و یا اشکال غیرمستقیم تبادل نظر، با تعارضاتشان برخورد می‌کنند. اصولاً چانه‌زنی شامل سازش، مصالحه، معامله‌گری و سایر اشکال دادوستد است. این فرایند می‌تواند به صورت تلاش یک حزب برای وارد کردن فشار بر سایر احزاب، نمود داشته باشد. در اکثر موارد، چانه‌زنیها به شکل یک فرایند مسالمت‌آمیزند. اجبار به معنای به کار بردن زور و یا تهدید است. در یک فرایند سیاسی اجبارآمیز، «الف»، «ب» را وادار به کاری می‌کند

که غالباً علیه اراده «ب» می‌باشد. رژیمهای دموکراسی و اقتدارگرا هر دو از چانه‌زنی و نیز زور و اجبار در فرایندهای سیاسی استفاده می‌کنند. برای مثال در دموکراسیها رأی دادن اساساً یکی از فرایندهای چانه‌زنی تلقی می‌شود که طی آن هر یک از نامزدها برای احراز مناصب در ازای آرای رأی‌دهندگان، وعده‌هایی را به آنها می‌دهند. بدین ترتیب رأی‌دهندگان و نامزدهای انتخاباتی در مورد آنچه که رأی‌دهندگان می‌خواهند و آنچه را که سیاستمداران به آن معتقدند پس از پیروزی در انتخابات، برآورده خواهند ساخت، با یکدیگر به چانه‌زنی می‌پردازند. چنین روند چانه‌زنی پس از انتخابات، میان مقامات حکومتی به صورت روزمره و در سطوح گوناگون ادامه خواهد داشت. باید خاطر نشان کرد که چانه‌زنی تنها فرایندی نیست که مورد استفاده دموکراسیها قرار می‌گیرد. آنها نیز از زور و اجبار در موارد گوناگون استفاده می‌کنند؛ زیرا دموکراسیها مبتنی بر قانون و اجرای مؤثر آن می‌باشند. بنابراین، وجود ضمانت اجرای قوانین از اصول اولیه دموکراسی به شمار می‌رود. دادگاهها، و نیروهای انتظامی جملگی از نهادهای اعمال زور و اجبار هستند. جای تعجب نیست که واژه «سیاست»، از همان ریشه لاتین و یونانی «پلیس» گرفته شده است.

رژیمهای اقتدارگرا دارای جهت‌گیریهای اجبارآمیزند و در اغلب موارد از زور برای ایجاد رعب و وحشت و باقی ماندن بر مسند قدرت استفاده می‌کنند. در این گونه رژیمها نوعی از چانه‌زنیها را می‌توانیم ببینیم؛ زیرا حتی قوی‌ترین دیکتاتورها هم برای جلب حمایت مردم و وادار کردن آنها به اطاعت از قوانین، می‌باید منافع و خواسته‌های اقتصادی و اجتماعی مردم را در نظر گیرند. از سویی دیگر اشکال گوناگون چانه‌زنی را در رژیمهای مذکور در چهارچوب شوراها و کمیته‌های حکومتی میان مقامات مختلف و در مورد سهم آنها از قدرت برای اداره کشور و نیز میان سازمانها و وزارتخانه‌های گوناگون جهت تخصیص منابع بیشتر، مشاهده می‌کنیم.

در فرایندهای سیاسی، با سازوکارهای نهادی مختلفی مواجه می‌شویم که در

این روند علاوه بر وجود نهادهای رسمی حکومتی، انواع سازمانهای غیردولتی نقش آفرین می‌باشند. نهادهایی چون احزاب سیاسی و گروههای ذی‌نفع، عامل مهمی در ارتباطات سیاسی به‌شمار رفته و در واقع پلی میان حکومت و مردم به‌شمار می‌روند. بر این اساس هر چه از نظامهای اقتدارگرا به سوی جوامع کثرت‌گرا و دموکراتیک پیش رویم بر تعداد و تنوع نهادهای مذکور افزوده می‌شود. گاه در نظامهای اقتدارگرا اگر احياناً چنین نهادهایی وجود داشته باشند، آنها به صورت ابزارهای سلطه حکومت بر مردم تبدیل می‌شوند.

آشنایی با الگوهای رفتاری نخبگان یعنی کسانی که به دنبال رهبری سیاسی می‌باشند، حائز اهمیت است. تحت این شرایط باید دید که چه نوع افراد و نیز با چه انگیزه‌هایی در صدد اشغال این گونه مشاغل بوده و یا اینکه تحت چه شرایطی آنها به صورت فعالان سیاسی ظاهر می‌شوند؟ باید دید که آنها پس از رسیدن به موقعیتهای مذکور، چگونه عمل خواهند کرد؟ همچنین چه نوع تصمیماتی را اتخاذ کرده و تا چه اندازه در مقابل مردم پاسخگو می‌باشند؟

در ارتباط با رفتار توده مردم در دموکراسیها پرسشهایی چند مطرح می‌شود، از جمله اینکه افراد چگونه رأی می‌دهند؟ چه نوع افرادی به طور منظم در انتخابات شرکت می‌کنند؟ چه عواملی سبب می‌شود تا آنها رأی ندهند؟ تحت چه شرایطی مردم به احزاب یا گرایشهای خاص رأی می‌دهند؟ ضمناً ضروری است برداشتهای نخبگان و توده مردم نسبت به سیاست نیز مورد ارزیابی قرار گیرد. در اینجا باید دید مردم در مورد سیاست چگونه می‌اندیشند؟ چه عواملی آنها را وادار می‌سازد تا به شیوه‌هایی خاص در زندگی سیاسی عمل کنند؟ آیا اکثر مردم اساساً به دنبال منافع شخصی خویش‌اند و یا با دیدگاهی خیرخواهانه در جستجوی جامعه مطلوب مورد نظر خود می‌باشند؟ اکثر سیاست‌شناسان دموکراسی، بیشترین توجه خود را به برداشتها، نگرشها و ایستارهای اساسی مردم در مورد حکومت و زندگی سیاسی از لحاظ میزان اعتماد آنها به حکومت و هم‌پذیری سیاسی معطوف می‌کنند. معمولاً این گونه برداشتها و تلقیها را می‌توان از طریق نظرخواهیهای سیستماتیک به‌دست

آورد. به طور کلی ایستارها، تلقیها و برداشتهای مشترک در سطح وسیع نسبت به سیاست، مبانی فرهنگ سیاسی در جامعه را تشکیل می دهند، که در این مورد بعداً به تفصیل صحبت خواهیم کرد.

هدفها: در حالی که رژیمهای دموکراتیک و نیز اقتدارگرا به دنبال موضوعاتی مانند امنیت ملی، و رونق اقتصادی می باشند و از آنجا که هر دو نظام قادر نیستند فوراً هدفهای خویش را تحقق بخشند، بنابراین هر یک راههای متفاوتی را برای تعقیب هدفهای خود برمی گزینند. دموکراسیها در چهارچوب افکار عمومی هدفهای خویش را تعیین می کنند: اینکه آیا دولت باید نرخ مالیاتها را پایین آورده و از هزینه های عمومی بکاهد و یا آنکه حتی در شرایط افزایش مالیاتها، مبادرت به توسعه برنامه های رفاهی نماید؟ بر این اساس مردم آزاد هستند در دوران انتخابات میان این دو موضوع جدایی قائل شوند. این در حالی است که رژیمهای اقتدارگرا برای اتخاذ تصمیمات راهبردی، چندان به افکار عمومی و دیدگاههای گروههای مخالف توجهی نداشته و اصولاً نسبت به مردم پاسخگو نمی باشند.

### سرچشمه تعارضات سیاسی

به طور کلی پنج منبع اصلی تعارض سیاسی یعنی قدرت، منابع، هویت اجتماعی، ایده ها و ارزشها را می توان مورد توجه قرار داد. منابع مذکور مجزا و مستقل از یکدیگر عمل نکرده بلکه به نحوی از انحاء بر روی یکدیگر تأثیر می گذارند.

### قدرت

اصولاً قدرت در ارتباط با سلطه و نفوذ مطرح می شود. در طول تاریخ همیشه گروهی خاص مردم را تحت سلطه خود گرفته اند: برده داران بر برده ها، فئودالها بر رعایا، اشراف بر عوام، اغنیا بر فقرا حاکم بوده اند. چنانچه اگر حکومت جانب هر یک از این گروهها را بگیرد، در این صورت این پرسش مطرح می شود که چه کسی دارای قدرت و در مرحله بعد چه کسی دارای قدرت سیاسی است؟ اگر



گروه‌های خاصی در جامعه بتوانند بر ابزارهای حکومتی نظیر دادگاهها، نیروهای نظامی و ارتش کنترل داشته باشند، آنها قادر خواهند بود در اکثر موارد از قدرت استفاده کنند. چنانچه اگر حکومت نقش میانجیگری را میان گروه‌های مختلف اجتماعی و سیاسی جامعه برعهده گیرد، در چنین وضعیتی هیچ گروهی به راحتی نمی‌تواند قادر به اعمال سلطه انحصاری بر هر شخص دیگری باشد. تحت این شرایط گروه‌های عمده جامعه (تجاری، کاری، طبقه متوسط، مذهبی، قومیتی و نظایر اینها) ممکن است درصدد نفوذ بر حکومت باشند. در این روند گروه‌های مذکور امکان دارد از طیف وسیعی از روشها برای اعمال نفوذ خویش بهره گیرند مانند: مجاب کردن، تظاهرات، کمک به مبارزات، رأی دادن و روشهای غیر قانونی نظیر رشوه و نظایر آن.

در اکثر دموکراسیها شکل برجسته اعمال قدرت سیاسی، نفوذ است. بر این اساس مشارکت کنندگان گوناگون طبق قانون برای کسب مشاغل سیاسی و یا وادار کردن حکومت جهت اتخاذ تصمیمات مورد نظر آنها، با یکدیگر به رقابت می‌پردازند. در رژیمهای اقتدارگرا، قدرت سیاسی در اکثر موارد شکل سلطه به خود می‌گیرد. تحت این شرایط یک قشر و یا گروه حاکم، اقتدار حکومتی را در انحصار خود قرار داده و اراده خویش را به مردم تحمیل می‌کند. به هر حال بدون در نظر گرفتن ماهیت رژیمها، غالباً سیاست تعارضی است بر سر خود قدرت.

در برخی از موارد قدرت به عنوان یکی از منابع عمده تعارض در چهارچوب رویکردهایی چون «انتخاب منطقی» مورد تجزیه و تحلیل قرار می‌گیرد. فرض اولیه این رویکرد مبتنی بر این اصل است که اصولاً هر یک از کنش‌گران در عرضه سیاست به دنبال کسب حداکثر منفعت برای خویش‌اند. در این روند سعی می‌شود تا از نظریه‌هایی مانند بازیها استفاده شود که طی آن رفتارهایی مانند رأی دادن مورد توجه قرار می‌گیرد، به نحوی که گاه مشاهده می‌شود برخی از رأی‌دهندگان بیش از آن میزانی که تصور می‌شود دارای قدرت می‌شوند. نظریه مذکور می‌تواند در شرایط همکاری و یا عدم همکاری به کار برده شود. هر چند در اغلب موارد، کمی

ساختن قدرت کنش گران به ویژه در شرایط اجتماعی وسیع تر کار بسیار دشواری است.

به طور کلی در مطالعه قدرت به عنوان یکی از منابع تعارض در سیاست سه سنت تحقیقاتی را می توان تشخیص داد که عبارت اند از: رویکردهای اعتباری، ساختاری و کارگزاری (تصمیم گیری). رویکرد اعتباری معطوف به کسانی است که دارای اشتهار به قدرت می باشند (Hunter, 1953: 169). رویکرد ساختاری بر مختصات موقعیتها و مواضع راهبردی در سازمانها و نهادهای عمده جامعه تأکید می کند. چنین موضعی از لحاظ کنترل منابع قدرت حائز اهمیت است و لذا برخورداران از چنین موضعی، کنش گران محوری در اعمال قدرت تلقی می شوند (Domhoff, 1998). رویکرد کارگزاری (تصمیم گیری) ادعا می کند که رویکردهای اعتباری و ساختاری به جنبه های رسمی و ظاهری قدرت می پردازد و به آنچه که واقعاً در فرایند تصمیم گیری به وقوع می پیوندد، توجه ندارد؛ زیرا کلیه کسانی که طبق قانون مواضع اقتدار رسمی را اشغال می کنند، در کلیه مراحل مختلف تصمیم گیری و سیاست گذاری دخالت نداشته و تنها راه درست بررسی قدرت، همان مرحله اعمال آن می باشد (Dahl, 1961).

به هر حال هر رویکردی نسبت به قدرت به فنون خاصی از لحاظ جمع آوری و تحلیل اطلاعات تکیه دارد. بسیاری از این گونه فنون به صورت گسترده در رشته های علوم اجتماعی و انسانی به کار برده می شوند که شامل روشهای نظرخواهی، نظرسنجی، مصاحبه، پرسش نامه و استفاده از اسناد و مدارک هستند. در فرایند مطالعه قدرت به عنوان یکی از منابع اصلی تعارض در سیاست، می توان سطوح گوناگون تحلیل را به صورت فرومی، ملی، بین المللی و جهانی در نظر گرفت.

«وبر» بر این اعتقاد بود که تقریباً در هر رابطه اجتماعی که دو یا چند نفر دخالت داشته باشند، یک نوع رابطه یا پویای قدرت وجود دارد (Weber, 1965: 152). در این روند سن، جنس، قدرت اقتصادی و نظامی، آرا یا اقتدار رسمی، منزلت، ارشدیت، برخورداری از مقام، موقعیت و ایدئولوژی می تواند مورد توجه قرار گیرد.

بحث مربوط به استفاده مطلوب و یا نامطلوب از قدرت می‌تواند جنبه هنجاری داشته و تابعی است از ارزشها و معیارهای گوناگون. بر این اساس در برخی از موارد هنگامی که دیدگاهها و منافع مطرح می‌شود، امکان دارد قدرت ظاهراً نمودی نداشته باشد و یا ممکن است به صورت زور، بی‌رحمانه مورد استفاده قرار گیرد و یا برعکس امکان دارد در اشکال گوناگون مذاکره، به جای بهره‌گیری از زور، به صورت ارباب و اجار تجلی یابد. یکی از تعارضات دوران معاصر، کشمکشهایی است که در چهارچوب نهادها و مقررات برای تنظیم و اجرای سیاست عمومی به وقوع می‌پیوندد. گاه این تعارضات میان شایسته‌سالاری و نسب‌سالاری، خاص‌گرایی و عام‌گرایی، عرفی‌شدن سیاست و گرایشهای مذهبی، میان فرد‌گرایی لیبرالیستی و جنبه‌های مساوات‌گرایانه سوسیال دموکراسی و نظایر اینها نمود پیدا می‌کنند.

در هر صورت مجموعه این مباحث حاکی از آن است که تا زمانی که ما در میان گروهها به سر می‌بریم و درگیر زندگی اجتماعی و جمعی هستیم، ناظر فعالیت‌های تعارض آمیز، مذاکرات و یا رفتارهای همکاری‌جویانه در ارتباط با تولید، توزیع و تخصیص منابع هستیم. در کلیه موارد مذکور قدرت یک موضوع محوری است و لذا سیاست به طور مستمر بخشهای مختلف جامعه را به نحوی از انحاء تحت تأثیر خود قرار می‌دهد.

#### مشروعیت سیاسی

به طور کلی کسانی که مواضع قدرت، به ویژه قدرت سیاسی را اشغال می‌کنند، در تلاش‌اند تا اقتدار خویش را براساس مشروعیت توجیه نموده و نشان دهند که چرا دسترسی به قدرت و نیز اعمال آن برحق است و همچنین به چه دلیل افراد زیردست وظیفه اطاعت کردن از دستورات آنها را دارند. در اکثر موارد چنین ادعاهایی نسبت به مشروعیت برای کسانی که در روابط قدرت دخالت دارند، مسلم فرض می‌شود. به هر حال در شرایطی که رقابت شدیدی برای تصاحب و اعمال قدرت وجود داشته باشد، تعارضات عمدتاً در مورد برحق بودن قدرت است. حداقل از دوران یونان

باستان مطالعه مشروعیت در چهارچوب فلسفه سیاسی براساس جنبه‌های هنجاری، موضوع محوری بوده است. برعکس بررسی این مقوله برای جامعه‌شناسی سیاسی نسبتاً جدید است و در حقیقت چنین مطالعاتی از قرن بیستم آغاز شد. بر این اساس به جای تأکید بر سنت هنجاری-فلسفی، بیشتر به جنبه‌های تجربی پرداخته می‌شود. تحت این شرایط دغدغه اصلی عمدتاً متوجه اعتبار انتزاعی ادعاهای مشروعیت است، تا اذعان به آن توسط کارگزاران اجتماعی در مورد ثبات و چگونگی سازماندهی نظام حکومتی. بر این اساس جامعه‌شناسی سیاسی به دنبال پرسشهایی است نظیر اینکه چه تفاوتی مشروعیت، در اعمال قدرت دارد؟ چه کسی برای ادعاهای مشروعیت، مخاطب به وجود می‌آورد؟ در صورتی که اگر مشروعیت رو به فرسایش گذارد و یا حیثاً از بین رود، چه اتفاقاتی می‌افتد؟ از لحاظ تاریخی و اجتماعی چه تفاوتی در مبانی و اصول مختلف مشروعیت به شیوه‌ای که قدرت سیاسی سازمان می‌یابد وجود دارد؟ زیربنای کلیه این پرسشها طرح یک سؤال اساسی‌تر می‌باشد، بدین معنا که مشروعیت برای جامعه‌شناسی سیاسی چه موضوعیتی دارد؟

«ماکس وبر» در اثر خود یعنی *اقتصاد و جامعه* مشروعیت را موضوع کلیدی در مطالعه سیستماتیک روابط قدرت و گونه‌شناسیهای آن قرار داد که این خود موضوع محوری جامعه‌شناسی تلقی گردید. آنچه را که «وبر» پیرامون اهمیت مشروعیت در مورد روابط قدرت مطرح نمود حاکی از آن بود که فقدان مشروعیت، بی‌ثباتی نظامهای اقتدار را در پی دارد. از نظر وی آداب و رسوم، ویژگیهای شخصیتی و انگیزه‌های فقط عاطفی، نمی‌توانند مبنای قابل اتکا و اعتنایی برای سلطه به شمار روند. به عبارت دیگر در شرایطی که شناخت کلی از مشروعیت اقتدار وجود دارد، دستورات آن بدون کاربرد گسترده زور و اجبار و یا ترس دائم از تمرد و یا سرنگونی، پیروی و دنبال می‌شود (Weber, 1978: 213). براساس این تحلیل «وبر» به نحوی همان دیدگاه «روسو» را خاطر نشان می‌سازد که «قوی‌ترین فرد هرگز به اندازه کافی برای آنکه مسلط شود، قوی نیست، مگر آنکه او نیروی خود را تبدیل به حق و نیز اطاعت را تبدیل به وظیفه کند» (Rousseau, 1963: 6).

در مورد اینکه شناخت کلی از مشروعیت اقتدار برای قابل اطمینان بودن و تداوم آن ضروری است، چالش‌هایی ایجاد شده است. در بخش عمده‌ای از تاریخ انسانی آمده است که نظام‌های قدرت از طریق سازمان مؤثر ابزار اجبار آمیز و قهریه حفظ شده‌اند و آنچه آنها را به اطاعت در آورد، فقدان ابزار مقاومت و از همه مهم‌تر باور آنها به ناتوانی‌شان بوده است (Scott, 1990a: ch. 4). برخی اعتقاد دارند که جنبه‌های نمادین و ایدئولوژیک اقتدار چندان برای برحق بودن اطاعت افراد از دستورات، مجاب‌کننده نیست و در حقیقت بیشتر یک هاله تسخیرناپذیر است، تا یک نوع تفوق اخلاقی که برای ثبات و تداوم قدرت ضروری باشد. «وبر» از سطوح مختلف مخاطبین برای پذیرش ادعاهای مشروعیت آگاهی داشت. از نظر وی هنجار اصلی برای یک نظام قدرت ایجاد باور به مشروعیت خویش است. هر چه ساختار قدرت به کسانی که از آن اطاعت می‌کنند بیشتر وابسته باشد، ضرورت برقراری رابطه به صورت حقوق و وظایف متقابل بیشتر احساس می‌شود. این وضعیت به ویژه در مورد دولتهای مدرن صادق است، زیرا دولتهای مذکور نه تنها برای اطاعت از قوانین به اقتدار نیاز دارند، بلکه برای پرداخت مالیاتها، همکاری با سیاستهای آنها و نیز دفاع از آنها در شرایط جنگی، وجود چنین اقتداری لازم است. امکان دارد هیچ کس تمایلی به پرداخت مالیات نداشته باشد، لیکن اگر مردم، به محق بودن دولت برای اخذ مالیات اذعان داشته و نظام را در سطح وسیع منصف تصور کنند، وضعیت شکل دیگری به خود می‌گیرد. به گونه‌ای که تحت این شرایط اکثریت مردم بدون مخالفت، حاضر به پرداخت مالیات خواهند بود. در این روند مسلماً درجه کارآمدی اداری از لحاظ مجاب کردن مردم در مورد نبود به اصطلاح «سواری مجانی» نقش بسزایی در میزان همکاری آنها خواهد داشت. باید اذعان داشت که اصولاً نمی‌توان مؤثر بودن را از مشروعیت یک نظام قدرت تفکیک و جدا کرد (Lipset, 1981: ch. 3). علت آن این است که ظرفیت مقامات سیاسی، هم به اقتدار اخلاقی آنها بستگی داشته و هم به نحوه قرار گرفتن آنها در میان کسانی است که رسیدن به هدفهای خویش را در گروهی همکاری با آنها تلقی می‌کنند.

مشروعیت از لحاظ کمکی که به موازات سازمانهای اعمال کننده زور و اجبار برای اعتبار، مؤثر بودن و تداوم نظام قدرت به عمل می آورد، حائز اهمیت است. همچنین می باید رابطه میان انگاره های گوناگون و اصول مشروعیت و شیوه ای که نظامهای قدرت با آن سازمان می یابند را در نظر گرفت. لازم به یادآوری است که نوع اطاعت و کادر اداری که برای تضمین آن به وجود آمده و نیز الگوی اعمال اقتدار متفاوت خواهند بود. تحت این شرایط شاید بهتر باشد تا انواع سلطه را طبق ادعاهایی که برای مشروعیت وجود دارد، طبقه بندی کرد (Weber, 1978: 213). از نظر «وبر» کلیه ترتیبات نهادی برای سازمان قدرت حاکی از مشروعیت بخشی به انگاره ها و یا اصولی می باشند که مشخص می کنند که قدرت چگونه و توسط چه کسانی حاصل شده و نیز در چه چهارچوب و محدوده ای اعمال می گردد. بر این اساس، فهم نهادها صرفاً یک توصیف تجربی در مورد چگونگی عملکرد آنها بوده، بلکه کشف انگاره های تنظیمی برای توضیح پیرامون علت سازمان یافتن آنها را نیز باید در نظر گرفت. در این روند می توان نوعی گونه شناسی از اشکال نظامهای تاریخی و معاصر قدرت براساس انواع اصول و انگاره های مشروعیت بخش به دست داد. شاید به این علت بود که «وبر» جامعه شناسی سیاسی خود را در کتاب *اقتصاد و جامعه سازماندهی نمود*.

لازم به یادآوری است که گرچه ایده سه گانه ای را که «وبر» از مشروعیت ارائه می دهد یعنی سنتی، قانونی-منطقی و فره مندی (کارزما) می تواند به ایجاد تمایز میان نظامهای مدرن و ماقبل آن کمک کند، لیکن اشکال مذکور از مشروعیت برای تبیین انواع رژیمهای گوناگون که در قرن بیستم ظهور پیدا نمودند، ناقص و ناکافی است (Weber, 1978: 215-216). بر این اساس بسیاری از سیاست شناسان که در صدد بوده اند تا از گونه شناسی وی بهره گیرند، عملاً با ابهامات زیادی روبه رو شده اند. برای مثال در چهارچوب تحلیل مذکور به راحتی نمی توان گفت که دموکراسیهای لیبرال و یا رژیمهای فاشیستی از انواع گوناگون اقتدار فره مندی (کارزما) به شمار رفته و یا اینکه نظامهای کمونیستی دارای ترکیبی از سه نوع اقتدار مذکور هستند (Heller, 1982).

برای بررسی دقیق‌تر و ارائه نوعی گونه‌شناسی کامل‌تر، به طرح یک سلسله پرسشهای اساسی نیازمندیم، از جمله اینکه: چه عوامل و عناصری واقعاً به مقامات سیاسی مشروعیت می‌بخشند تا سبب اطاعت عده‌ای از مردم از آنها شوند؟ در پاسخ باید اذعان نمود که اصولاً مشروعیت دارای ابعاد گوناگون می‌باشد: که از مقررات، توجیهات نهفته در اعتقادات اجتماعی و از شناخت و یا رضایت تشکیل می‌شود (Beetham, 1991: ch. 1). لازم به تذکر است که اقتدار سیاسی در شرایطی از مشروعیت لازم برخوردار است که: (۱) بر طبق مقررات تثبیت شده اعمال و حاصل شود. (۲) مقررات می‌باید بر اساس اعتقادات پذیرفته شده از لحاظ اجتماعی در مورد منبع برحق بودن اقتدار و نیز هدفها و استانداردهای مناسب حکومت، توجیه شوند. (۳) مواضع اقتدار از طریق رضایت و یا تأیید پیروان و نیز از طریق شناخت سایر مقامات مشروع، تأیید شود.

هر سه سطح مذکور به صورت یکسان به مشروعیت کمک کرده و پیروان و نیز تابعانی را با زمینه‌های اخلاقی متفاوت برای اطاعت از دستورات و یا همکاری با مقامات، به وجود می‌آورند. اگر چنانچه مقررات نقض شوند در این صورت با وضعیت «نامشروع» مواجه شده و در صورتی که از مقررات بر اساس اعتقادات اجتماعی ضعیف پشتیبانی شده و یا به صورت جدی مورد چالش قرار گیرد، در این صورت صحبت از کسری (کمبود) مشروعیت خواهد بود. در شرایطی که از شناسایی به طور کلی خودداری شده و رضایتی در بین نباشد، سخن از «مشروعیت‌زدایی» به میان می‌آید. تجلی این وضعیت را در به وجود آمدن کودتاها می‌توان ملاحظه کرد. در حقیقت در شرایط نقض مقررات، قدرت بیش از اقتدار نمود پیدا می‌کند. کسری (کمبود) مشروعیت زمانی حاصل می‌شود و هنگامی به نقطه بحرانی می‌رسد که به دنبال شکستها و ناکامیهای پی‌درپی حکومت، تردیدهای اساسی در مورد منابع برحق بودن اقتدار ایجاد شود، نه لزوماً فقط در شرایطی که تغییر در اعتقادات اجتماعی به عدم پشتیبانی از ترتیبات نهادی منجر شود. نمونه بارز مشروعیت‌زدایی، برپایی انقلاب می‌باشد. معمولاً انقلابها به دنبال یک دوره طولانی

کسری (کمبود) مشروعیت رژیم به وقوع می‌پیوندد. در این روند منابع اقتدار دچار شک و تردید شده، و ضعف و ناتوانی عملکردی نظام به تشدید چالشها در مورد اقتدار کمک می‌کند، تا آنجا که مشروعیت‌زدایی از حکومت باعث افزایش تجهیز مخالفت توده‌ای شده، و این امر به ایجاد شکاف در دستگاه حکومتی منجر می‌شود. در چنین وضعیتی آنچه که بیشتر خود را عیان می‌سازد، قدرت و زور می‌باشد، که با بهره‌گیری بیشتر آن، اقتدار و مشروعیت نظام سیاسی به حداقل ممکن تنزل پیدا می‌کند، به گونه‌ای که رفته‌رفته مشروعیت جدید عرصهٔ اقتدار را تعیین کرده که آن حاکی از بازسازی اقتدار می‌باشد.

جنبه‌های گوناگونی از مشروعیت که در اینجا به آن اشاره شد، حاکی از تبیین ابعاد کلی و در عین حال انتزاعی می‌باشد که می‌توان برای هر یک از جوامع تاریخی و یا نظامهای سیاسی گوناگون موارد خاصی را مورد بررسی قرار داد. به هر حال ابزارهای اکتشافی و تجربی می‌توانند راهنماییهای لازم را برای تحلیل فراهم آورند. در اینجا باید دید که آیا اقتدار سیاسی می‌تواند بر طبق مقررات معتبر باشد یا نه؟ تحت این شرایط مقررات مربوط باید مشخص شده، شکل متعارف و یا قانونی آنها تثبیت گردیده و بالاخره معیارهای مناسب قضاوت برای شرایط خاص تعیین شوند. پرسشهای دیگر این است که آیا مقررات برحسب اعتقادات و هنجارهای جوامع خاص، قابل توجیه‌اند؟ آیا این گونه هنجارها چالش‌برانگیز نمی‌باشند؟ بدین ترتیب یک سیاست‌شناس نیاز دارد که از یک طرف مبادرت به بررسی اعتقادات خاصی که در جامعه، پیرامون برحق بودن اقتدار وجود دارد، نماید و از سویی دیگر هدفها و استانداردهای مناسب حکومت را مورد مطالعهٔ خویش قرار دهد. در اینجا سایر پرسشها را نیز می‌توان مطرح نمود، از جمله اینکه: آیا اقداماتی در جهت جلب رضایت مخاطبان از طرف کسانی که شرایط احراز اقتدار را دارند صورت می‌گیرد؟ درجه شناسایی اقتدار توسط سایر مقامات چگونه است؟ واجدین شرایط چه افرادی هستند؟

به طور کلی تمام رژیمهایی که مشروعیت آنها محدود به جنبه‌های عملکردی



می‌شوند، فوق‌العاده نسبت به ناکارایی آسیب‌پذیرند، که این امر حاکی از فقدان هرگونه منبع معتبر اقتدار است. نظامهایی که از منابع کافی اقتدار برخوردارند، در مقابل ضربه‌های شدید و ناکاراییها مقاوم بوده و دیگر گونیه‌های روزمره اداری و سیاسی چندان مشروعیت خود نظام را در معرض تهدید و خطر قرار نمی‌دهند.

برخی از سیاست‌شناسان بر این اعتقادند که یکی از عوامل مشروعیت‌بخش سیاست مدرن، ملیت‌گرایی (ناسیونالیسم) است. بر این اساس، عامل مذکور می‌تواند ابعاد فضایی دولت را از لحاظ تعلق داشتن مردم به سرزمینی خاص، تعیین کند. نباید فراموش کرد که در بسیاری از موارد تقویت ناسیونالیسم، به افزایش مشروعیت نظامهای غیردموکراتیک کمک کرده و رهبران از این منبع «دگرسازی» به صورت کانونهای مشروعیت‌ساز بهره می‌گیرند. با وجود این، ناسیونالیسم، بدیلی برای مشروعیت محسوب نمی‌شود. از آنجا که نیروی مشروعیت‌ساز ناسیونالیسم از همان اصل دموکراسی نشئت می‌گیرد - و آن اینکه اقتدار سیاسی از مردم ناشی می‌شود - بنابراین همیشه مفصل‌بندی آن با چالشهایی همراه است؛ زیرا در نظامهای دموکراتیک اراده ملت از طریق فرایندهای انتخاباتی بیان می‌شود، نه توسط مقامات بالای حکومتی.

#### منابع

منابع، عامل دیگری در ارتباط با مناقشه‌های سیاسی به شمار می‌روند. بسیاری از تعارضات در درون و میان دولت‌ها در طول تاریخ بر سر کنترل سرزمینها و منابعی بوده‌اند که آنها در خود جای داده‌اند. پول و بودجه می‌توانند از موارد مناقشه‌برانگیز به شمار روند. در حقیقت بودجه‌بندی رقابتی است میان کنش‌گران گوناگون برای تخصیص سهم بیشتری از درآمد ملی. در مورد اینکه به چه نسبت‌هایی می‌باید برای مسائل نظامی، بهداشتی و درمانی، آموزشی، کشاورزی، صنعتی، رفاهی و جز اینها هزینه نمود، خود می‌تواند منبع مناقشه و تعارض میان بخشهای گوناگون به شمار رود. بسیاری از این گونه تعارضات نوعاً جنبه اقتصادی دارند. اقتصاد سیاسی به طور

گسترده‌ای به رابطه میان سیاست و اقتصاد می‌پردازد. در اینجا باید دید که چه نوع منابعی با فرایندهای سیاسی سروکار دارند. در این راستا باید دید که موضوعاتی نظیر رشد اقتصادی، مالیاتها، نرخهای تورم و بهره، حداقل دستمزد و جز اینها چگونه با مسائل سیاسی برخورد می‌کنند. تحت این شرایط تعارضات به اشکال گوناگون از طریق فرایندهای سیاسی عمل کرده و حکومتها به صورتهای مختلف با این گونه مسائل اقتصادی مواجه می‌شوند. در برخی از کشورها دولت نقش نسبتاً کوچک و غیرمستقیم را در اقتصاد بازی کرده و قسمت اعظم فعالیتهای اقتصادی در دست بخش خصوصی است. علی‌الاصول دموکراسیها بخش عمده‌ای از این گونه فعالیتهای را در اختیار بخش غیردولتی قرار می‌دهند. برخی از سیاست‌شناسان بر این باورند که وجود و توسعه بخش خصوصی برای رشد دموکراسی ضروری است. بر پایه این استدلال به طور کلی آزادیهای اقتصادی، آزادیهای سیاسی را نیز در پی دارد. البته نباید فراموش کرد با وجود آنکه در اکثر دموکراسیها بخش خصوصی سهم مهمی را در اقتصاد داراست، لیکن در دنیای امروز حکومتهای دموکراتیک نقش مهمی در اقتصاد ملی از لحاظ تنظیم و اجرای سیاستهای مالیاتی، تنظیم تجارت و در پاره‌ای از موارد در ارتباط با مالکیت شرکتها ایفا می‌کنند.

به طور کلی در اکثر رژیمهای اقتدارگرا تمایل زیادی به تحدید گسترش بخش خصوصی وجود دارد. در این گونه رژیمها استدلال اولیه این است که کنترل بر مردم مستلزم کنترل دولت بر اقتصاد است. البته در این مورد با تنوعات زیادی مواجه می‌شویم. در افراطی‌ترین شکل آن امکان دارد حکومت در چهارچوب نوعی اقتصاد متمرکز برنامه‌ریزی شده کل اقتصاد را در اختیار خود داشته باشد. لیکن حتی در انواعی از نظامهای مذکور که امکان دارد در برخی از موارد به بخش خصوصی اجازه فعالیت داده شود، ولی حکومت این بخش را به دقت زیر نظر داشته و از طریق وضع یک سلسله مقررات در تلاش است که مطمئن شود که فعالیتهای آن با هدفها و سیاستهای کلی دولت سازگاری و تطابق داشته باشد. بخش خصوصی و فعالیتهای آن- از جمله تولید کالا و خدمات توسط شرکتها و فروش آنها به مصرف‌کننده- در

سطحی وسیع به صورت اقتصاد بازار مورد توجه قرار می‌گیرد. تحت این شرایط به رابطه میان دولتها و بازارها عنایت می‌گردد (Yergin and Stanislaw, 1998). در اینجا بحث این است که تا چه اندازه فعالیتهای اقتصادی باید توسط دولت کنترل و تنظیم شده، یا در اختیار نیروهای آزاد بازار گذاشته شود؟ چنین پرسشی یکی از بحث‌برانگیزترین موضوعات در سیاستهای مدرن، دموکراسیها و غیردموکراسیها به شمار می‌رود.

### هویت اجتماعی

سومین منبع مناقشه سیاسی، هویت اجتماعی است. هویت اجتماعی به موقعیتهایی اشاره دارد که در آن افراد و گروهها در جامعه تعریف می‌شوند. هر فردی دارای هویت‌های چندگانه است. از لحاظ بیولوژیک هر فردی هویت نژادی، جنسیتی، قومیتی و نسلی دارد. بسیاری از افراد هویت خویش را براساس مذهبی خاص تعریف می‌کنند. افراد هنگامی که وارد مدرسه و یا بازار کار می‌شوند دارای هویت شغلی می‌شوند. موقعیتهای آموزشی فرد نیز می‌تواند بیانگر هویت آموزشی او باشد. هویت برخی نیز براساس تعلق داشتن به طبقه اجتماعی و اقتصادی خاصی (بالا، متوسط، پایین) تعریف می‌شود. ممکن است هویت یابی عده‌ای قویاً براساس منطقه و یا ناحیه خاصی صورت گیرد. پاره‌ای از افراد از طریق یک گروه زبانی و یا قومیتی خاص شناخته می‌شوند. بسیاری از مطالعات سیاسی حاکی از آن‌اند که چگونه هویت‌های اجتماعی گوناگون و گروه‌های مربوط به آنها در یک فرایند سیاسی عمل می‌کنند. بررسی رابطه میان هویت اجتماعی و رفتار سیاسی، نشان می‌دهد که چگونه قدرت سیاسی در میان گروه‌های اجتماعی توزیع می‌شود. امروزه تعارضات ناشی از عدم شناسایی هویت‌های گوناگون، به اشکال مختلف از خصومت‌های قومی یا نژادی گرفته، تا برخورد نسلها، ستیزهای مذهبی، مناقشه بر سر فرصتهایی برای زنان، عدم هم‌پذیری و تساهل، مبارزات طبقاتی، تضادهای ناحیه‌ای و جز اینها در اکثر نقاط جهان مشاهده می‌شوند (Thompson, 2006: ch. 1).

این گونه مناقشات به هنگام جانبداری و یا مداخله حکومت در میان گروه‌های هویتی متعارض دچار سیاست‌زدگی می‌شوند. در برخی از موارد مناقشات مربوط به هویت اجتماعی، رابطه نزدیکی با موضوعات قدرت و یا منابع دارد. در سطحی عمیق‌تر امکان دارد مناقشات هویت اجتماعی فراتر از قدرت و یا منابع باشند. بر این اساس تعارضات مذکور می‌توانند در ارتباط با حقوق انسانها از دیدگاه برخورداری از کرامت و احترام بنیادین مطرح شوند. تحت این شرایط هنگامی که ارزشهای اساسی انسانی در معرض خطر باشد، وقتی که اساس زندگی با وابستگیهای عاطفی به گروه‌های قومیتی، مذهبی و ناحیه‌ای و بومی پیوند بخورد، در این صورت افراد به صورت جدی برای دفاع از خود و گروه‌های متعلق به آنها، با تبعیضات مقابله خواهند کرد. به همین دلیل حل و فصل مناقشات هویتی اغلب با دشواریهای زیادی همراه است.

نظامهای دموکراتیک و اقتدارگرا هر دو تمایل دارند تا با مناقشات هویت اجتماعی مانند سایر مسائل، لیکن با شیوه‌های گوناگون برخورد کنند. در این روند دموکراسیها با تعارضات اجتماعی از طریق و براساس فرایندهای دموکراتیک (رقابتهای انتخاباتی، چانه‌زنیهای سیاسی، حق سازمان دادن گروههای ذی‌نفع و جز اینها) عمل می‌کنند. بر این اساس آنها می‌توانند خصومت‌های اجتماعی را از طریق کمک به طرفهای متعارض برای سازش و مصالحه بر سر اختلافهایشان و نیز از طریق همکاری بر مبنای هم‌پذیری و عدم تبعیض، کاهش دهند. در صورتی که همکاری میان گروه‌های متعارض امکان‌پذیر نباشد، ممکن است حکومتها حداقل مانع از آسیب رسانیدن گروه‌های مذکور به یکدیگر شوند. در هر صورت دموکراسیها نیز از تبعیضات اجتماعی مصون نبوده و نباید تصور کرد که حکومت‌های مذکور همیشه جانب انصاف و عدالت را می‌گیرند. لیکن در مقام مقایسه، در مجموع دموکراسیها بهتر و کارآمدتر از دیکتاتوریه‌ها با این موضوع برخورد می‌کنند. در اینجا ضروری است اشاره‌ای مختصر به مسائلی که در رابطه با هویت‌های طبقاتی، قومیتی، مذهبی، جنسیتی و سنی مطرح می‌شوند، نماییم:

## طبقه

مفهوم طبقه معمولاً به موقعیت اقتصادی فرد یا گروه در جامعه اشاره دارد. بنابراین طبقه به هویت اجتماعی و اقتصادی فرد مربوط است. تقسیم جمعیت یک کشور به طبقات اجتماعی و اقتصادی، قشربندی اجتماعی نامیده می‌شود. برحسب سنت، دو روش عمده برای تعیین طبقه اقتصادی و اجتماعی که فرد به آن تعلق دارد، وجود دارد: یک روش مبتنی بر رویکرد عینی است که طی آن می‌توان جمعیت را براساس درآمد سالانه و یا ثروت انباشتی تقسیم‌بندی کرد. شیوه دیگر تعیین منزلت و موقعیت طبقاتی به صورت ذهنی‌تر است. تحت این شرایط در بررسی‌های پیمایشی از افراد سؤال می‌شود که تصور می‌کنند به کدام طبقه تعلق دارند؟ برای مثال در بریتانیای معاصر از هر سه شهروند بالغ، یک نفر خود را به صورت طبقه کارگر هویت‌یابی می‌کند، هر چند امکان دارد بسیاری از آنها با معیارهای عینی‌تر جزء طبقه متوسط باشند؛ یا در ایالات متحده آمریکا اکثراً خود را جزء طبقه متوسط می‌دانند، هر چند ممکن است آنها دارای مشاغل سنتی مربوط به طبقه کارگر باشند. باید خاطرنشان کرد که اصولاً افراد برداشتهای خویش را واقعی می‌پندارند، در نتیجه اگر خویشان را برای مثال جزء طبقه کارگر و یا متوسط تصور می‌کنند، براساس همین برداشت از موقعیت خود، نیز به هنگام رأی دادن رفتار می‌کنند.

در دموکراسیها و نیز غیردموکراسیها، تمایزات طبقاتی روی رفتار سیاسی و سیاستهای حکومتی تأثیر قوی دارد. در دموکراسیها طبقه، یکی از عوامل عمده در شیوه رأی دادن تلقی می‌شود. هر چند تأثیر واقعی هویت طبقاتی روی رفتار رأی دادن، از کشوری به کشور دیگر و در فرایندهای انتخاباتی گوناگون، متفاوت می‌باشد. در اکثر دموکراسیها، بازی سیاست به میزان قابل ملاحظه‌ای در پیرامون تعارضات میان فقیر و غنی و طبقات متوسط در چهارچوب بودجه کشور می‌باشد. مناقشات مذکور به نوبه خود بر سیاستهای حکومتی نظیر نرخ مالیاتها، هزینه‌های آموزش و پرورش، برنامه‌های رفاهی و جز اینها تأثیر می‌گذارد.

بسیاری از سیاست‌شناسان بر این باورند که اصولاً دموکراسیها در جاهایی

شکوفای می‌شوند که در آن یک طبقه نسبتاً وسیع و قوی متوسط وجود داشته باشد، براساس این تحلیل، جوامعی که حالت قطبی (فقیر و غنی) به خود می‌گیرند، گرایش به سوی اقتدارگرایی دارند.

در چهارچوب اندیشه سیاسی غالباً ارسطو به صورت قهرمان جامعه‌ای ترسیم می‌شود که تحت سلطه طبقه متوسط باشد. از نظر مارکسیسم، طبقه برای سیاست جنبه بنیادین دارد؛ زیرا به تحولات تاریخی به صورت کشمکش و مبارزه طبقاتی نگریسته که در این روند مبارزه نهایی طبقاتی میان پرولتاریا و بورژوازی است که طی آن شکل نهایی جامعه به صورت جامعه کمونیستی بی طبقه تجلی پیدا خواهد کرد. مارکسیسم تعریف ساده‌ای از طبقه دارد. بر این اساس طبقات بر مبنای روابطشان با ابزار تولید تعریف می‌شوند. از آنجا که مشکلات زیادی برای کاربرد تحلیل طبقاتی مارکسیسم وجود داشته، لذا برخی از مارکسیستهای مدرن با در نظر گرفتن مسائل نظری و تجربی، سعی کرده‌اند نظریه‌های پیچیده‌تری را در ارتباط با طبقات ارائه دهند.

برخی از سیاست‌شناسان و جامعه‌شناسان غیر مارکسیست در برخورد با طبقه، بیشتر بر جنبه‌های تجربی تکیه کرده‌اند تا جنبه‌های نظری. در این روند عناصر منزلت اجتماعی، ثروت، درآمد و جنبه‌های ساختاری موقعیت اقتصادی افراد مورد توجه قرار می‌گیرد. به هر حال ارائه الگوهای طبقاتی اعم از مارکسیستی و یا غیرمارکسیستی کار ساده‌ای نیست. گرچه همه احزاب سیاسی دارای یک پایگاه طبقاتی نمی‌باشند ولی تمام جوامعی که دارای احزاب سیاسی هستند، منافع نسبتاً مشخص گروه‌های اجتماعی-اقتصادی را نمایندگی می‌کنند. پاره‌ای از احزاب سیاسی (عمدتاً محافظه کار و نیز برخی از احزاب لیبرال) ایدئولوژی خود را بدون ملاحظات طبقاتی معرفی می‌کنند، لیکن این لزوماً بدان معنا نیست که سیاست‌هایشان جهت‌گیری کمتر طبقاتی دارد. با وجود این، خطاست اگر تصور شود که افراد با منافع مشخص و دقیق اقتصادی به لحاظ طبقاتی از حزب خاصی حمایت کنند. به هر حال، طبقه به عنوان یک منبع هویت‌ساز اجتماعی به این بستگی دارد که

چگونه منابع اقتصادی را در یک جامعه میان مردم توزیع کند. به همین دلیل غالباً مناقشات طبقاتی با مناقشات و تعارضات بر سر منابع همپوشانی دارند. زمانی «ماکس وبر» خاطر نشان کرد که موضوع طبقه به تأثیر موقعیتهای اقتصادی بر فرصتهای بلندمدت زندگی بستگی دارد.

### قومیت

قومیت نیز شکلی دیگر از هویت گروهی و یا تمایز بر مبنای نمونه‌های بسیاری از جمله جنبه‌های بیولوژیکی مشترک است. گرچه این واژه گاه به موضوع نژاد اشاره دارد، لیکن هیچ گروه قومی از لحاظ بیولوژیکی همگن نیست. ضمن آنکه در عین حال نمی‌توان منکر واقعیتهای الگوی خویشاوندی در درون گروهها شد. البته گروههای طی قرنهای زندگی کردن با هم در یک محدوده جغرافیایی خاص و همچنین با ازدواجهای درون گروهی، جملگی می‌توانند نوعی پیوندهای بیولوژیک میان اعضای خود به وجود آورند. به همین دلیل بسیاری از گروههای قومیتی، خود را بر مبنای وجود پیوندهای خونی تعریف می‌کنند. در پاره‌ای از موارد اسطوره‌ها می‌توانند نوعی نیروی یکپارچه‌کننده قوی برای هویت‌های قومی تلقی شوند (Horowitz, 1985: 52). بسیاری از قوم‌شناسان بر عوامل غیربیولوژیک نظیر زبان، آداب و رسوم اجتماعی و سایر پدیده‌های فرهنگی که به تمایز میان گروههای قومیتی منجر می‌شود، نیز اشاره دارند. با وجود پیچیدگیهایی که در تعریف قومیت وجود دارد، امروزه بسیاری از مردم جهان خویشان را با یک گروه قومیتی خاص هویت‌یابی می‌کنند.

به هر حال غالباً قومیت به یک ترکیب پیچیده‌ای از مختصات نژادی، فرهنگی و تاریخی اشاره دارد که به موجب آن جوامع احیاناً به گروهها و خانواده‌های مجزا و احتمالاً سیاسی و نیز دشمن تقسیم می‌شوند. در ساده‌ترین شکل آن، گروه‌بندیهای نژادی می‌توانند تنها به واسطه رنگ پوستشان از دیگران متمایز شوند. بعد از رنگ پوست عوامل مذهبی و زبانی می‌تواند باعث شقاق شود. غالباً گروههای زبانی در

سیاست از اهمیت خاصی برخوردارند. در اینجا تنها مسئله تکلم به یک زبان و یا مجبور شدن به صحبت با یک زبان خاص نیست، بلکه در اینجا مسئله اصلی به رسمیت شناختن یک زبان به عنوان وجه عمده‌ای از مشروعیت یافتن یک فرهنگ و تاریخ می‌باشد. در شرایطی که زبان از نظر سیاسی مطرح باشد، یک گروه زبانی، یک اقلیت قومی است که به وسیله بیگانگان سرکوب شده است. تحت این شرایط تکلم به زبان حاکمان، تنها یک مشکل عملی نیست، بلکه آن عمدتاً نماد اعمال زور و اجبار و فقدان آزادی است. هنگامی که مسئله زبان تحمیلی با نمادهای مربوط و نیز مسائل مذهبی ترکیب شود، خود می‌تواند عامل عمده‌ای برای ظهور اعتراضات تلقی شود. پس از موضوع طبقه و مذهب، شکافهای زبانی مهم‌ترین منبع تعارضات در سیاست مدرن به شمار می‌روند.

به هر حال جوامعی که فرایند ملت و دولت‌سازی را طی نکرده و یا به صورت ناقص پشت سر گذارده‌اند، نسبت به بروز مناقشات قومی به عنوان یکی از منابع منازعه، فوق‌العاده آسیب‌پذیرند. در حالی که مناقشات مذکور به طور نسبی در جوامع دموکراتیک به واسطه وجود هم‌پذیری (تساهل) و نیز اجماع در مورد پایه‌ها و اساس حکومت، کمتر به خشونت انجامیده و می‌تواند از طریق سازوکارهای دموکراتیک حل و فصل گردند.

#### مذهب

سومین شکل مناقشات سیاسی، می‌تواند به صورت اختلافهای مذهبی بروز کند. مذهب از دیگر جنبه‌های هویت اجتماعی است که روی رفتار افراد تأثیر می‌گذارد. به طور کلی در بسیاری از موارد نوع اعتقادات مذهبی افراد، بر رفتار رأی‌دادن آنها تأثیر می‌گذارد. مثلاً در ایالات متحده آمریکا برحسب اینکه نامزدهای انتخاباتی از سقط جنین حمایت به عمل آورده و یا با آن مخالف ورزند، بر رفتار رأی‌دادن شهروندان کاتولیک تأثیر می‌گذارد. در پاره‌ای از موارد هویت مذهبی موجب بروز مناقشات سیاسی می‌شود. درحقیقت مناقشات فرقه‌ای در یوگسلاوی سابق ناشی از



تضادهای مذهبی بود که به صورت گرایشهای افراطی ناسیونالیستی بروز نمود. در این روند صربها اکثراً ارتدکس، کروواتها و اسلونها اکثراً کاتولیک رومی و بوسنیاییها و آلبانی تبارهای کوزوو، اکثراً مسلمان می‌باشند. لازم به یادآوری است گرچه مناقشات مذهبی می‌توانند در چهارچوب مسائل هویتی مورد تجزیه و تحلیل قرار گیرند، لیکن در جوامعی که چنین تعارضات فرقه‌ای بروز می‌نماید، عمدتاً ناشی از چالشهای ملت و دولت‌سازی می‌باشند؛ زیرا چنانچه اگر جوامعی مانند یوگسلاوی در گذشته فرایند ملت و دولت‌سازی را به نحو موفقیت‌آمیزی طی می‌نمودند، احتمال اندکی برای بروز جنگهای داخلی بالکان وجود می‌داشت و در نتیجه گروههای مذهبی و قومیتی گوناگون می‌توانستند به صورت مسالمت‌آمیز با یکدیگر همزیستی داشته باشند.

#### جنسیت

جنبه دیگر مناقشات در چهارچوب هویت اجتماعی موضوع تعارضات جنسیتی می‌باشد، که از دهه‌های ۱۹۶۰ و ۱۹۷۰ به صورت جنبشهای فمینیستی باعث ظهور حرکتهایی در سراسر جهان در جهت کسب حقوق برای زنان گردیده است، به گونه‌ای که در برخی از موارد حکومتها مجبور به نشان دادن واکنشهایی از جمله تصویب قوانینی در جهت رفع تبعیض از زنان در زمینه‌های اشتغال بوده‌اند. با وجود آنکه زنان در دهه‌های اخیر از حقوق بسیاری برخوردار شده و مشاغل مهمی را در سطوح اجرایی، قانون‌گذاری و قضایی احراز نموده و از نظر اقتصادی وضعیت بهتری را کسب کرده‌اند، لیکن سیاست‌همچنان در همه‌جا شکل مردانه خود را حفظ کرده است.

هنگامی که سیاست‌شناسان به مطالعه نقش جنسیت در تشکل رفتار سیاسی می‌پردازند، یکی از پرسشهای اساسی آنها این است که تا چه حد فعالیتهای سیاسی زنان عمدتاً تحت تأثیر هویت زن بودن آنهاست؟ به عبارت دیگر آیا زنان به نامزدهایی رأی می‌دهند که مسائل و موضوعات آنها را مطرح کنند؟ آیا افکار و

ایستارهای سیاسی زنان براساس جنسیت آنها شکل می‌گیرد؟ و یا آنکه با زنان نیز مانند مردان به عنوان شهروندان یک کشور رفتار می‌کنند؟

بررسیها حاکی از آن است که برخی از زنان، جنسیت را بیش از سایر عوامل در فعالیتهای سیاسی خود دخالت داده‌اند. ولی نمی‌توان با قاطعیت گفت که کلیه زنان در یک اجتماع چنین عمل می‌کنند. پاره‌ای از مطالعات پیمایشی حاکی از آن است که برخی از زنان در مورد موضوعات سیاسی و رأی دادن، به گونه‌های متفاوتی نسبت به سایرین فکر و عمل می‌کنند.

سن

موضوع دیگر هویتی که می‌تواند مناقشات و تعارضاتی را در پی داشته باشد، شکافهای بین نسلهاست که شدت این گونه مناقشات می‌تواند تابعی از ترکیب و میزان جمعیت، پویشهای درون جامعه و دگرگونی در ایستارها باشد. اصولاً نسلهای مختلف دارای دیدگاههای گوناگون سیاسی هستند. به طور کلی نسلهای جوان‌تر بیشتر از نسلهای قدیمی‌تر طالب تغییر و تحول می‌باشند. تحت این شرایط درجه پویایی و سازواری نظام سیاسی می‌تواند در تشدید و یا تخفیف چنین تعارضاتی مؤثر باشد. لازم به توضیح است که در اغلب موارد اوج‌گیری مناقشات در شرایطی است که چندین شکاف (نسلی، اقتصادی، فرهنگی، قومی، مذهبی و جز اینها) یکدیگر را تقویت نمایند. بنابراین گرچه امکان دارد در برخی از موارد شکافهای نسلی چندان حاد نباشند، لیکن ترکیب و آمیزه شکافهای گوناگون در تشدید تعارضات در جامعه مؤثر می‌باشند.

ایده‌ها

بسیاری از مناقشات تاریخی در پیرامون پرسشهای بزرگ سیاست بوده‌اند. در اینجا باید دید نقطه مطلوب برای حل این مناقشات کجاست؟ مهم‌ترین هدفهای جامعه چه هستند؟ آزادی، عدالت، برابری، رفاه اجتماعی و یا قدرت نظامی؟ بنابراین طرح

چنین پرسشهای بزرگی، پاسخهای بزرگی را نیز می‌طلبید. بلندپروازانه‌ترین و جامع‌ترین این طرحهای بزرگ سیاسی، ایدئولوژی خوانده می‌شود. ایدئولوژی مجموعه‌ای منسجم از ایده‌ها و خط‌مشیهایی است که ماهیت و نقش حکومت را تعریف کرده و هدفهای اصلی را که جامعه می‌باید از طریق اقدامات سیاسی تعقیب نماید، تجویز می‌کند. واژه ایدئولوژی محصول روشنگری فرانسه است که طی آن «تریسی» یک اثر چهارجلدی، با عنوان *عناصر ایدئولوژی* را میان سالهای ۱۸۰۱ و ۱۸۱۵ منتشر کرد. وی و پیروانش بر این اعتقاد بودند که ایدئولوژی، یک علم جدید ایده‌ها برای توضیحات عام و جهان‌گستر می‌باشد. به طور کلی به نظر می‌رسد چهار برداشت از این مفهوم وجود داشته باشد: رایج‌ترین اطلاق آن در مورد نظامهایی مانند فاشیسم و کمونیسم است که از ویژگیهای آنها وجود یک نظام جهان‌گستر اندیشه و تفکر برای تشریح وضع آدمی، ارائه یک نظریه فرایند تاریخی (که نوید آینده بهتر را به انسان می‌دهد)، احیای نظم نوین (که جانشین نظام قدیم و بی‌اعتبار نمودن گروههایی است که قبلاً بر آن مسلط بودند)، تأکید بر اقدام انقلابی برای سرنگونی نظام قدیم و بالاخره عملی ساختن قواعد و احکام ایدئولوژی خویش می‌باشد.

امروزه گاه ایدئولوژی در مورد نظامهای اعتقادی افراد به کار برده می‌شود. تقریباً همه آنها دارای مفهومی از جهان می‌باشند. سومین کاربرد ایدئولوژی در اثر جامعه‌شناس آلمانی یعنی کارل مانهایم با عنوان *ایدئولوژی و اتوپیا* مشاهده می‌شود. وی بر این اعتقاد بود که گروهها، طبقات در اعصار تاریخی که از انگاره‌های نهادی برخوردار بودند، می‌توانستند دارای نمودی از جهان‌گستری باشند. از نظر وی مردم تحت تأثیر محیط اجتماعی، فرهنگی و منافع خویش، دچار تعصباتی می‌شوند که تحت این شرایط گروههای حاکم به حدی غرق در منافع خود می‌شوند که قادر به قضاوت منطقی در مورد اوضاع و شرایط موجود نیستند و این امر به متزلزل ساختن موقعیت آنها کمک می‌کند. وی ایدئولوژی را در مورد توهم گروههای متفوق به کار برده و از سویی دیگر خاطر نشان می‌نماید که گروههای ناراضی نیز جهان‌بینی واهی (اتوپیا) خود را می‌سازند (Mannheim, 1936).

چهارمین کاربرد ایدئولوژی مجموعه‌ای از ایده‌ها یا به عبارتی، خانواده‌ای از مفاهیم می‌باشد که در موارد گوناگون از جمله در مورد ایدئولوژیهای لیبرالیسم و محافظه‌کاری مورد استفاده قرار می‌گیرد. در دوران جنگ سرد در برخی از موارد از دموکراسی به عنوان ایدئولوژی غرب استفاده می‌شد. هر یک از ایدئولوژیها، دارای دیدگاه خاصی در مورد نقش مناسب حکومت و رابطه میان مقامات حاکم و مردم هستند. در حالی که برخی از ایدئولوژیها به نحوی از انحاء علیه دموکراسی و برخی دیگر علیه اقتدارگرایی‌اند. البته تنوعات زیادی را در چهارچوب هر یک از ایدئولوژیها ملاحظه می‌کنیم. برای مثال دموکراسی به عنوان یک ایدئولوژی حداقل دارای دو گرایش دموکراسی لیبرال و سوسیال دموکراسی می‌باشد. در ادامه بحث پاره‌ای از ایدئولوژیهای مذکور را توضیح می‌دهیم.

### لیبرالیسم

از لحاظ تاریخی، لیبرالیسم یک جنبش طبقه متوسط و یا بورژوازی برای رهایی از فئودالیسم و کنترل پادشاهی بود که بر آزادیهای فکری، مذهبی، بیان، کسب و کار و مشارکت در زندگی سیاسی تأکید داشته است. زیربنای فلسفی لیبرالیسم مبتنی بر استقلال عمل فردی بوده، لیکن از لحاظ تاریخی رهایی بخشی انسانها را نیز مورد توجه قرار داده است. لیبرالیسم به ابعاد گوناگون آزادی ارتباط دارد که این خود باعث سردرگمیهای زیادی می‌شود، زیرا ما با لیبرالیسمهای زیادی مواجه می‌شویم. آزادیها می‌توانند حالت متناقضی داشته باشند، به گونه‌ای که آزادی من ممکن است باعث محدودیتهایی برای شما شود.

ریشه‌های ذهنی لیبرالیسم را باید در انقلاب علمی قرون هفدهم و هجدهم، ایده‌های روشنگری با جریانات متنوع اندیشه و انقلابهای امریکا و فرانسه که موضوع حقوق طبیعی را مطرح می‌نمودند، جستجو کرد. انقلاب صنعتی که چهره جوامع را به صورت گسترده و عمیق دستخوش تغییر نمود، حفظ وضع موجود اقتصادی و اجتماعی را مورد پرسش قرار داد. در حقیقت موتور این تغییرات، نوسازی بود، که حرکت به سوی خردگرایی و عقلانیت را تسهیل نمود.

لیبرالیسم اقتصادی کلاسیک به دنبال رهایی تجارت از چنگ مَرکانتلیسم بود. از نظر لیبرال‌های کلاسیک (آدم اسمیت و ریکاردو) در صورت آزاد کردن تجارت از قیدوبند مقررات غیرمنطقی، می‌توان به پیشرفت همهٔ مردم امیدوار شد، که این خود می‌توانست انگیزه‌های لازم را برای گسترش بیشتر تماس‌های بین‌المللی فراهم نماید. انترناسیونالیسم لیبرال نه تنها الهام‌بخش ایده‌های احساسی و عاطفی در مورد اخوت انسانی بود، بلکه ایدهٔ عقلانیت مبتنی بر منافع خود را نیز ترویج می‌داد. براساس تحلیل نظریه‌پردازان لیبرال، بازارها و تجارت آزاد، نه تنها محرکی برای تولید کنندگان تلقی می‌شوند، بلکه آنها نیز می‌توانند برای مصرف‌کنندگان، منافع را به همراه داشته باشند.

به طور کلی لیبرالیسم تا نیمهٔ دوم قرن نوزدهم به صورت ایدئولوژی انسان (مذکر) بورژوا در آمد که به آزادی‌های مدنی و بازار متعهد بود. بسیاری از نظریه‌پردازان لیبرال هنگامی که در مورد انسان و حقوق سیاسی او سخن می‌گفتند، منظور همهٔ انسانها از هر طبقه و هر جنس نبود، زیرا در ابتدا رابطه‌ای میان برخورداری از حقوق اقتصادی (پرداخت مالیات) و استفاده از حق رأی وجود داشت. بنابراین تهیدستان از این قاعده مستثنی بودند. همچنین در بسیاری از جوامع دموکراتیک کنونی، زنان تا اوایل قرن بیستم از حق رأی محروم بودند. بدین ترتیب، برخورداری از حقوق سیاسی (حق رأی همگانی) در جوامع لیبرال مراحل طولانی را طی نمود. اعمال سیاست‌های امپریالیستی و تسلط بر مستعمرات از طرف دولتهای غربی در دوران تکامل لیبرالیسم صورت گرفت. تحت این شرایط به نظر می‌رسد که ایدهٔ احترام به حقوق انسانها در درون و بیرون جوامع مغرب‌زمین متفاوت بوده است. بر این اساس ظاهراً به نظر می‌رسد که وجود مرزبندی‌های جغرافیایی و فیزیکی مانع عمده‌ای برای عام‌گرایی لیبرالیسم به شمار رفته است.

با توجه به حدوث بحرانهای اقتصادی که از اوایل قرن بیستم تا به امروز شاهد آن می‌باشیم، عملاً ناظر دخالت بیشتر دولت در امور اقتصادی هستیم. البته همیشه موضوع مبارزه با «حکومت بزرگ» و یا ایجاد «دولت حداقل» در مقابل «دولت

حمایت گر» چالشهای جدی را برای احزاب سیاسی و دولتهای مختلف سرمایه‌داری به وجود آورده است.

### سوسیال دموکراسی

زمانی این واژه برای توصیف بیشتر احزاب جناح چپ (چپ‌گرا)، از جمله احزابی که دارای ادعاهای مارکسیستی بودند، به کار می‌رفت. ولی اینک سوسیال دموکراسی برای تبیین یک نظام اقتصادی و سیاسی مطرح می‌شود که طی آن احزاب مربوط از دولت رفاه، ملی کردن خدمات عمومی و اقتصاد مختلط پشتیبانی به عمل می‌آورند. آنها سیاستهای مالیاتی و هزینه کردن را بر پس‌اندازها برتر دانسته و نیز خطر تورم را بر افزایش بیکاری ترجیح داده‌اند. همچنین غالباً از مالکیت عمومی بانکهای ملی حمایت به عمل آورده‌اند.

در مجموع سوسیال دموکراسی بر رفاه جمعی جامعه تأکید کرده و علیه آزادیهای اندیشه، بیان، مذهب و فعالیتهای سیاسی موضع‌گیری کرده است و در صدد تضمین حداقل سطح رفاه اقتصادی برای تمام جامعه می‌باشد. برای تحقق هدفهای مذکور سوسیال دموکراسی خواستار بسط قدرت حکومت و تحدید آزادیهای بخش خصوصی است، تا آن میزان که بتوانند برای مردم آموزش و بهداشت مناسب فراهم کرده و تسهیلاتی را از لحاظ بیمه بیکاری به وجود آورند. در واقع بیشتر دموکراسیهای مدرن مانند کانادا، ایالات متحده آمریکا و کشورهای اروپایی در صدد ایجاد توازن میان آزادیهای دموکراسی لیبرال و منافع حاصله از سوسیال دموکراسی می‌باشند. هر چند هنوز برخی از دولتهای مذکور گرایش دارند تا به یکی از این دو جهت ایدئولوژیکی حرکت کنند، ولی به هر حال تنش میان آزادی و رفاه یکی از ویژگیهای محوری سیاست در اکثر دموکراسیهای امروزی به شمار می‌رود.

### سوسیالیسم

سوسیالیسم به صورت مجموعه‌ای از سیاستها دارای دو عنصر اساسی است: نخستین

عنصر آن مربوط به این مطلب است که مالکیت عمومی عادلانه‌تر و بهتر از مالکیت خصوصی است. در میان سوسیالیستها در مورد اینکه تا چه اندازه صنعت می‌باید در اختیار بخش عمومی قرار گیرد، اختلاف نظرهای زیادی وجود دارد. کمونیستها بر این اعتقاد بوده‌اند که اصولاً بیشتر سوسیالیستها فعالیت‌های عام‌المنفعه را در حد گاز و آب محدود می‌سازند. به طور کلی در حالی که کشورهای سوسیالیست اجازه فعالیت را به نیروهای بازار می‌دهند، لیکن دولت‌های کمونیست دارای اقتصاد فرماندهی و متمرکزی‌اند. دومین عنصر اساسی سیاست سوسیالیستی، دولت رفاه است. تساوی‌گرایی، خود یک ایده سوسیالیستی است، هر چند امکان دارد پابندی به آن در میان سوسیالیستها، فرق کند. ولی در مورد تدابیر مربوط به توزیع مجدد ثروت یعنی اعمال مالیات‌های سنگین بر ثروتمندان و توزیع مازاد آن در بین فقرا، سالمندان، بیماران و کودکان، میان سوسیالیستها توافق نظر وجود دارد. در این روند اعتقاد بر این است که هیچ‌کس نباید پایین‌تر از یک استاندارد معینی زندگی کند.

در حقیقت سوسیالیسم به عنوان یک نظام اندیشه و نیز به صورت یک جنبش، واکنشی بود در مقابل انقلاب صنعتی و آثار و پیامدهای سوء آن. اندیشه‌های سوسیالیستی در اوایل قرن نوزدهم جنبه اتوپایی و تجویزی داشت. «مارکس» به عنوان شارح «سوسیالیسم علمی» در نیمه دوم قرن نوزدهم نظریه‌های خود را بیان نمود. لیکن بررسی‌های وی در مورد اینکه اقتصاد سوسیالیستی چگونه عمل خواهد کرد، بسیار مبهم می‌باشد. در اواخر قرن نوزدهم سوسیالیست‌های تجدیدنظرطلبی مانند «ادوارد برنشتاین»، ایده‌های انقلابی را رها کردند و به روش‌های قانونی، پارلمانی و مسالمت‌آمیز سوسیالیسم تدریجی برای رام کردن سرمایه‌داری متوسل شدند. از آغاز قرن بیستم ناظر ظهور اشکال گوناگون سوسیالیسم در قالب نظام‌های سیاسی و اقتصادی و نیز در چهارچوب نظام‌های حزبی در کشورهای مختلف می‌باشیم.

فاشیسم

این ایدئولوژی در بخش‌های مختلف اروپا به ویژه در آلمان و ایتالیا در دهه ۱۹۲۰ و

۱۹۳۰ ظهور کرد. نظریه پردازان و پیروان آن که عمدتاً در چهارچوب حزب ناسیونال سوسیالیست آلمان فعالیت می نمودند، ضمن مخالفت با دموکراسی و سوسیالیسم، از پوپولیسم یا عوام گرایی (تجهیز توده های فقیر علیه نهادهای موجود دولت با ترکیبی از اندیشه های چپ و راست و مخالفت با نمادهای سنتی پرستیژ با عنوان برابری) و ناسیونالیسم برای از بین بردن مخالفان بهره می جستند. از نظر طرفداران نازیسم همبستگی و نیروی ملت آلمان مافوق ارزشهای سیاسی بود. از آنجا که در زمان نازیها ملت آلمان براساس نژاد تعریف می شد، لذا یهودیان و سایر نژادهای غیر آریایی مادون انسان تلقی می گردیدند. در این روند آنها با طرفداران دموکراسی و کمونیسم به عنوان خائنین برخورد می کردند. با روی کار آمدن نازیها در آلمان، آنها وعده نظم، رونق اقتصادی و شکوه و عظمت ملی را دادند. تحت این شرایط نازیها کلیه حقوق دموکراتیک و آزادیها را حذف نموده و آلمان را برای جنگ آماده کردند. بدین ترتیب فاشیسم در مخالفت جدی با لیبرالیسم و کمونیسم، درصدد ترویج نخبه گرایی و مردم فریبی بود. از نظر فاشیسم سیاست مترادف شکل جدیدی از نبرد علیه دشمنان داخلی و خارجی تلقی می شد. از دیدگاه نازیسم و فاشیسم تاریخ را می باید به صورت تعارض جهان گستر میان آریاییها و یهودیان تفسیر کرد. تحت این شرایط از اقتدار گرایی، نظامی گری و امپریالیسم تجلیل به عمل آمده، تساهل و مدارای سیاسی نشانه ضعف و تزلزل پنداشته می شد. هدف فاشیستها از امحای دشمن، نجات تمدن مسیحی و نژاد آریا به هر وسیله ممکن بود.

گرچه ایدئولوژیها امکان تشکیل ایده های بزرگ را دارند، لیکن آنها تنها نمونه هایی نیستند که بتوانند بر تشدید مناقشات سیاسی دامن زنند. باید اذعان داشت که اصولاً ایده ها به طور دائم در مرکز محاورات و مباحثات سیاسی در رژیمهای اقتدار گرا و نیز دموکراتیک قرار دارند. در دموکراسیها، مردم به طور مستمر در مورد موضوعاتی این چنین به بحث می پردازند، از جمله اینکه نقش مناسب حکومت چه باید باشد؟ حکومت چه سیاستهایی را باید در برخورد با مسائل جامعه دنبال کند؟ بنابراین کلیه نظامهای حکومتی می باید سیاستهای بدیلی را برای هدفهای مورد نظر



خود انتخاب کنند. تحت این شرایط در نظام‌های اقتدارگرا نیز ایده‌های متعارض (که امکان دارد بخش عمده آن از نظرات مقامات بالای حکومتی نشئت گیرد) در ارتباط با اتخاذ تصمیماتی پیرامون مسائل سیاست‌های داخلی و خارجی (حتی با اندک نهاده‌ای از سوی مردم) مشاهده می‌شوند.

اصولاً ایدئولوژی‌های سیاسی می‌توانند در طیف‌های چپ‌وراست قرار گیرند. مفاهیم اخیرالذکر برگرفته از انقلاب کبیر فرانسه است. بر این اساس هنگامی که کنوانسیون انقلابی در ۱۷۹۲ تشکیل شد، انقلابیونی که طرفدار استقرار نظام سیاسی کاملاً متفاوت با نظام قبلی بودند، در سمت چپ رئیس مجلس می‌نشستند و در سمت راست محافظه‌کارانی قرار داشتند که خواهان حفظ حکومت پادشاهی بودند. گروه‌های میانی و معتدل متشکل از کسانی بودند که در صدد نوعی مصالحه و سازش میان این دو بودند و در وسط می‌نشستند. بدین ترتیب، از آن زمان به بعد طرفداران دگرگونی سیاسی به عنوان دست چپی (چپ‌گرا) و محافظه‌کارانی که خواستار وضع موجود می‌باشند به صورت دست راستی (راست‌گرا) و همچنین گروه‌هایی که در وسط شناسایی می‌شوند، به عنوان گروه‌های میانی (معتدل) نام گرفته‌اند. رادیکالها (افراطیون) کسانی هستند که در انتهای طیف راست یا چپ قرار دارند. تحت این شرایط رادیکال‌های چپ بر له تغییرات اساسی و انقلابی هستند، در حالی که رادیکال‌های منتهای راست اغلب ارتجاعی خوانده می‌شوند، زیرا آنها متشکل از گروه‌هایی هستند که خواهان بازگشت به نظام حکومتی سابق می‌باشند.

در طول قرن‌های نوزدهم و بیستم ایدئولوژی‌های سیاسی به نحوی از انحاء به صورت راست و چپ تقسیم گردیدند. سوسیالیسم همیشه به صورت جهت‌گیری چپ شناسایی شده است. در حالی که محافظه‌کاری (خواه اقتدارگرایانه و یا دموکراتیک) به عنوان راست سیاسی تلقی گردیده است. در این روند فاشیسم نوعاً به صورت ایدئولوژی دست راستی افراطی مورد توجه قرار گرفته است. اصولاً در اکثر دموکراسی‌های معاصر، تمایزات میان جهت‌گیری‌های راست و چپ چندان حالت افراطی ندارد. در ایالات متحده امریکا اکثر دموکرات‌ها به صورت چپ‌مایلیم و

همچنین اکثر جمهوری خواهان راست ملایم از ناحیه میانی می باشند. تقریباً تمایزات مشابهی را می توان میان چپ و راست معتدل در میان جریان اصلی احزاب غرب اروپا، ژاپن و سایر دموکراسیهای معاصر ملاحظه کرد. نباید فراموش کرد که در برخی از موارد (ظهور مکارتیسم در امریکا) ناظر ظهور جنبشهای افراطی تر چپ گرا و نیز راست گرا در این گونه جوامع می باشیم، ولی در هر صورت در جوامع مذکور، سیاست عمدتاً تحت سلطه احزابی است که به سوی مرکز طیف چپ - راست گرایش دارند.

#### ارزشها

شاید یکی از موارد مهم مناقشات و تعارضات سیاسی در مورد ارزشها، مسائل هنجاری، اخلاقی، ایدئالها و یا چگونگی زندگی مردم باشد. در میان مهم ترین ارزشها در زندگی سیاسی، می توان به آزادی، عدالت، برابری، امنیت، نظم و اجتماع اشاره داشت. مردم غالباً از این گونه اصول و ایدئالها، جهت پیشبرد کرامت انسانی و داشتن روابط متمدنانه، نه لزوماً به منظور کسب قدرت و ثروت، استقبال می کنند. آنچه در اینجا به ارزشهای مذکور، رنگ سیاسی می بخشد، تأمین و تضمین خواسته و انتظارات مردم از حکومتهاشان می باشد. امکان دارد آزادی بیان، دیدگاههای سیاسی یا مذهبی و یا انجام فعالیتهای خصوصی در چهارچوب قانون اساسی تضمین شده باشد. تحت این شرایط عدالت در اجرای قانون مستلزم برخورداری از یک نظام قضایی بی طرف و منصفانه است.

مناقشات سیاسی ناشی از ارزشها می توانند به دلایل گوناگون ظاهر شوند. در برخی از موارد امکان دارد ارزشهای چندگانه ای را که جامعه تعقیب می نماید، در تعارض با یکدیگر به سر برند، به نحوی که اعمال یک نوع ارزش خاص بدون تحدید ارزشهای دیگر، غیرممکن و یا احیاناً با مشکلاتی همراه باشد. برای مثال دو ارزش آزادی و مساوات در تعارض با یکدیگر قرار دارند. آزادی انجام یک کار بدون هر گونه دخالت حکومت، علی رغم وجود خطرهایی از لحاظ عدم موفقیت،

ممکن است با تقاضاهای حقوق‌بگیران برای دریافت دستمزد عادلانه و منافع رفاه اجتماعی و یا برخورد غیر تبعیض آمیز با زنان و یا اقلیتها در محل کار، در تعارض باشد. بر این اساس حکومتها ناچارند در برخی از موارد برای حفظ و تضمین حقوق نیروی انسانی و اجرای عدالت اجتماعی، محدودیتهایی در جهت آزادی کارفرمایان و کارآفرینان به وجود آورند. همین طور آزادی افراد برای کسب درآمد، ممکن است با خواسته‌های سایرین برای مساوات بیشتر از طریق منافع حاصله از رفاه اجتماعی که مستلزم اعمال مالیاتهای بالاست، در تعارض باشد. چنین تعارض ارزشی را می‌توان برای مثال در مورد سقط جنین ملاحظه کرد.

برخی از ارزشهای سیاسی در جهت ترفیع دموکراسی بوده، در حالی که برخی دیگر از ارزشها غالباً توجیه‌کننده حکومتهای اقتدارگرایانه می‌باشند. در یک مقیاس وسیع، تعارض میان دموکراسی و دیکتاتوری، تعارض بر سر ارزشهاست نه به سادگی فقط مناقشه بر سر قدرت یا منافع موجود.

در سطوح کلان و جهانی یکی از مناقشات امروز دنیا، موضوع تضادهای ارزشی است که می‌باید در سیاست بین‌الملل مورد توجه قرار گیرد. در حالی که طرفداران لیبرال دموکراسی از آزادی و اصالت فرد دفاع به عمل می‌آورند، سایرین چنین ایدئالهایی را به عنوان ارزشهای غربی قبول نداشته و آنها را با هنجارهای فرهنگی و نظامهای اعتقادی و ارزشی جوامع خویش ناسازگار تصور می‌کنند. برای مثال برخی از مردم آسیای خاوری، آزادی فردی نشئت گرفته از فرهنگ سیاسی غرب را خطرناک تلقی کرده و بر این اعتقادند که ارزشهای مذکور موجب بروز خودپرستی، فساد و فروپاشی اجتماعی خواهد شد. بر پایه این تحلیل، بسیاری از این افراد، ارزشهای آسیایی را که مبتنی بر مسئولیتهای فردی در مقابل اجتماع جمعی، محترم شمردن اقتدار حاکم، سخت‌کوشی، وفاداری شدید به خانواده و قناعت است را گرامی می‌دارند. گرچه این گونه ارزشها در کنفیوئیسم ریشه دارند، لکن به هیچ وجه صرفاً به آسیای خاوری بسنده و محدود نمی‌شوند، بلکه ارزشهای مذکور را می‌توان در اسلام در سطحی عمیق‌تر و گسترده‌تر و نیز در سایر سنتهای مذهبی و

فلسفی هم مشاهده کرد. تحت این شرایط، مردمان غیر غربی می‌توانند شدیداً نسبت به غرب به صورت انتقادی برخورد نموده و بر این امر تأکید ورزند که مفاهیم غرب از مسئولیت‌پذیری و حقوق بشر، با ارزشهای این‌گونه جوامع سازگاری و انطباق ندارند (Teik, 1995).

بدون شک جوامع از لحاظ اولویتهایشان که نشئت گرفته از ارزشهای محوری آنها می‌باشد، با یکدیگر متفاوت‌اند و نظام ارزشی غرب لزوماً قابل نسخه‌برداری و الگوبرداری در سطح جهانی نیست و نمی‌تواند به راحتی مورد استقبال همگان قرار گیرد. این در حالی است که بسیاری از مدافعان دموکراسی بر این امر اصرار می‌ورزند که می‌توان هنجارها و رویه‌های دموکراتیک را به طور عام در همه جا قابل اطلاق دانسته و آنها را با فرهنگهای محلی و نظامهای ارزشی متفاوت تطابق داد. بعداً این مطلب در چهارچوب چالشهای توسعه در جهان سوم به تفصیل مورد بررسی و تجزیه و تحلیل قرار خواهد گرفت.

## چگونگی تجزیه و تحلیل سیاست

معمولاً در تحلیلهای سیاسی ما به دنبال دو نوع پرسش «هست و نیست» و «باید و نباید» هستیم. بدین معنا که واقعیت سیاسی چیست؟ و در مورد این واقعیت سیاسی چه باید کرد؟ هر دو پرسش ارتباط تنگاتنگی با یکدیگر دارند. ما نمی‌توانیم بدون درک کامل از واقعیات، تعیین کنیم که چه باید کرد؟ توصیه و تجویز خط مشی مطلوب مستلزم ارائه یک تحلیل مناسب می‌باشد. لازم به تذکر است که نوع و گونه پرسشهای «هست» و «باید» اساساً از یکدیگر متفاوت‌اند. در این راستا پرسشهای «هست» بر واقعیات و توضیحاتی در مورد آن تمرکز می‌کند، در حالی که غالباً سؤالات مربوط به «باید» از اولویتها و ارزشهای فردی سرچشمه می‌گیرند. بر این اساس تجزیه و تحلیل سیستماتیک واقعیات، تجزیه و تحلیل تجربی نامیده می‌شوند.

در ارتباط «بایدهای» سیاسی، ضروری است خاطر نشان سازیم که اصولاً میان افراد در مورد اولویتها و ارزشهای شخصی اتفاق نظر وجود ندارد. گرچه با دسترسی به ابزارهای علمی می‌توان واقعیات را بررسی و این موضوع را توضیح داد که چگونه آنها می‌توانند در کنار یکدیگر مناسب باشند، اما علم نمی‌تواند حقانیت و یا باطل بودن قضاوتهای ارزشی را تعیین کند. در حقیقت قضاوتهای ارزشی عبارت‌اند از ارزیابی‌هایی که ما بر اساس استانداردها و یا ایدئالها انجام می‌دهیم. تحت این شرایط آنها می‌توانند بر مبنای اصول اخلاقی، استانداردهای زیباشناختی و یا آزمونهای

شخصی استوار باشند. بدین ترتیب قضاوت‌های اخلاقی و هنجاری، منعکس‌کننده اولویتهای شخصی در مورد آن چیزهایی است که خوب یا بد، زشت یا زیبا و اخلاقی یا غیراخلاقی تلقی می‌شوند. قضاوت‌های ارزشی توضیحاتی در مورد اینکه چگونه واقعیت‌های گوناگون در کنار هم قرار گرفته و با یکدیگر در تعامل هستند را نمی‌دهد. برای مثال هنگامی که می‌گوییم دموکراسی از لحاظ اخلاقی بر اقتدارگرایی تفوق دارد، این خود نوعی قضاوت ارزشی است. ولی موقعی که می‌گوییم امروزه در عصر جهانی شدن گرایش به سوی دموکراسیهای بیشتر است، این اظهارنظر اخیرالذکر پیرامون یک واقعیت است، نه یک قضاوت ارزشی. در اصل واقعیات و توضیحات می‌توانند به اثبات برسند یا نرسند. در اینجا ما می‌توانیم نگاهی به واقعیت بیندازیم و ببینیم که آیا در عصر جهانی شدن حرکت به سوی دموکراسی بیشتر است یا خیر. واقعیات مستقل از مشاهده‌کننده فردی و عینی هستند. اما درست و نادرست بودن قضاوت‌های ارزشی نمی‌توانند به سادگی به اثبات برسند. زیرا آنها نشان‌دهنده اولویتها و یا ایدئالهای شخصی می‌باشند و لذا جنبه ذهنی دارند. می‌توان از طریق بررسی واقعیات به صورت عینی، مبانی و توسعه دموکراسی را مورد مطالعه قرار داد. لکن اینکه دموکراسی را به دیکتاتوری ترجیح دهیم، خود تابعی از اولویتهای ذهنی ما به شمار می‌رود.

همان‌گونه که اشاره شد، با وجود آنکه پرسشهای «هست» و «باید» از یکدیگر متفاوت‌اند، ولی در عین حال در ارتباط با هم نیز به سر می‌برند. قضاوت‌های ارزشی نمی‌توانند کاملاً نسبت به آگاهی از واقعیات بی‌اعتنا باشند. بر این اساس اگر بخواهیم برتر دانستن دموکراسیها را بر دیکتاتوریها از لحاظ اخلاقی به واسطه افزایش مشارکت سیاسی، بسط آزادیها، حفظ کرامت انسانی و جز اینها مورد قضاوت قرار دهیم، می‌باید قبلاً از این امر اطمینان داشته باشیم که واقعاً دموکراسیها این کار را انجام می‌دهند؛ زیرا واقعیات ممکن است ما را در شرایطی قرار دهند که مجبور شویم این موضوع را بپذیریم که دموکراسیها موارد ذکر شده را به حداکثر نمی‌رسانند. بر پایه این تحلیل، امکان دارد به این نتیجه برسیم که تحقق شرایط

مذکور فقط هنگامی میسر است که تدابیر خاصی برای جلوگیری از تحت انقیاد قرار دادن اقلیت توسط اکثریت اتخاذ شود. همچنین ممکن است آن دسته از مدافعان اقتدارگرایی که معتقدند یک دیکتاتور روشنگر به مراتب بهتر از توده مردم، خیر و صلاح آنها را تشخیص می‌دهد، می‌باید اذعان کنند که لزوماً همیشه دیکتاتورها حکام روشن‌اندیشی نیستند که هدفهای خیرخواهانه‌ای را تعقیب کنند.

باید خاطرنشان کرد که اصولاً پرسشهای «باید» و «نباید» در سنتهای دانشگاهی رشته سیاست، در حوزه مطالعات دو تا از گرایشهای این رشته یعنی فلسفه سیاسی و نیز تجزیه و تحلیل سیاست عمومی بوده‌اند.

### ۱. فلسفه سیاسی

فلسفه سیاسی که گاه به آن اندیشه سیاسی و یا نظریه سیاسی گفته می‌شود، شاید قدیمی‌ترین شکل تفکرات سیستماتیک در مورد سیاست به شمار می‌رود. ریشه‌های آن در سنت غرب به یونان باستان و متفکرین اثرگذاری چون افلاطون و ارسطو بازمی‌گردد. فلاسفه غیر غربی در چهارچوب اسلام و همچنین مذاهب دیگر مانند کنفیوئیسم دارای عقاید و نظریات مبسوطی در مورد زندگی و جامعه بوده که بر تحولات سیاسی سراسر جهان تأثیر بسزایی گذاشته‌اند. برحسب سنت، پرسش محوری برای اکثر فلاسفه سیاسی این بوده است که بهترین شکل سیاست چیست؟ در چهارچوب چنین پرسش گسترده‌ای، سؤالات دیگری نیز مطرح شده‌اند، از جمله اینکه: بهترین شکل حکومت کدام است؟ کنشهای سیاسی چه هدفهایی را باید دنبال کنند؟ آزادی، عدالت، نظم، برابری؟ مردم تا چه اندازه می‌باید از آزادی برخوردار باشند؟ دولت تا چه حدی می‌تواند محدودیتهایی برای آزادی مردم ایجاد کند؟ در واقع این‌گونه پرسشها و سؤالات مشابه دغدغه‌های متفکرین سیاسی را در مورد ارزشهای سیاسی و استانداردهای مطلوب سازمان و رفتار سیاسی منعکس می‌سازند. چنین ارزشها و استانداردهایی، هنجار نامیده می‌شود. بدین ترتیب می‌توان گفت که رشته فلسفه سیاسی نیز نظریه سیاسی هنجاری به شمار می‌رود. بر این اساس،

نظریه‌های سیاسی ما را بر آن‌ها می‌دارند تا به صورت منسجم به هدفهای غایی سیاست و نیز نتایج ممکن جریان بدیل اقدامات سیاسی فکر کنیم. در چنین شرایطی از ما خواسته می‌شود تا مبادرت به قضاوت‌های ارزشی نماییم (Bone and Ranney, 1976: 4).

## ۲. تجزیه و تحلیل سیاست عمومی

این گرایش فرعی سیاست نیز اساساً با پرسشهایی در مورد «باید» سروکار دارد که در این روند از تحلیلهای تجربی به میزان قابل توجهی برای ارزیابی اثرات تصمیم‌گیریهایی مربوط به خط مشی استفاده می‌شود. سیاست عمومی در حقیقت سیاست و یا خط مشی حکومتی است و آن مربوط به تصمیماتی می‌شود که حکومتها «باید» اتخاذ کنند. اگر تصمیمات را به دو دسته تصمیمات واقعی و ارزشی تقسیم نماییم، معمولاً تصمیمات واقعی مربوط به سیاستهای روزمره می‌شوند که از لحاظ سلسله‌مراتبی سازمان، آنهایی هستند که در قاعدهٔ هرم قدرت اتخاذ می‌گردند. لیکن تصمیمات ارزشی که مربوط به تعیین خط مشی و نیز تصمیمات راهبردی (ارزشی) می‌شوند، علی‌الاصول در رأس سازمان اتخاذ می‌گردند. بنابراین در چهارچوب تعیین خط مشی و تصمیمات راهبردی، عملاً با «بایدها» و «نبایدها» سروکار داریم. در فرایند اتخاذ تصمیمات و اجرای آنها توسط حکومت، تحلیل‌گرایان سیاست عمومی غالباً بر برنامه‌های حکومتی نظارت دارند و امکان دارد در حین عملیاتی کردن آن سیاستها، خواستار تعدیل و یا اصلاح آنها شوند. در طول این فرایند تأکید اصلی معمولاً بر موضوعات سیاسی است که دقیقاً تعریف شده است (Hill, 2005: 12-14).

به هر حال نمی‌توان در مورد مختصات برجستهٔ جهان معاصر از جمله دموکراتیزه کردن و یا فرهنگ سیاسی بینش کافی داشت، مگر آنکه بنیادهای هنجاری آنها را در اندیشهٔ فلاسفهٔ سیاسی مختلف بررسی کرد، هر چند امکان دارد اندیشه‌های مذکور به چندین قرن قبل تعلق داشته باشند. همچنین مسائلی که مربوط به سیاست‌گذاری عمومی می‌شوند، می‌توانند کلیهٔ عرصه‌های زندگی اقتصادی، سیاسی، فرهنگی، اجتماعی و امنیتی ما را تحت تأثیر خود قرار دهند.



## راهنمایی تجزیه و تحلیل تجربی سیاسی

علاوه بر آنچه افراد (توده‌ها و رهبران) «باید» در عرصه سیاست انجام دهند، رشته سیاست به توصیف و توضیح واقعیتهای سیاسی عنایت دارد. در این روند، تحقیق پیرامون الگوها و روابطی که به توضیح واقعیتهای زندگی سیاسی کمک می‌کنند، ضروری است. بر این اساس به پرسشهای گوناگونی برخورد می‌کنیم، از جمله اینکه: دموکراسی چیست و چگونه کار می‌کند؟ ارتباط میان سیاست و اقتصاد چیست؟ مردم در عرصه سیاست چگونه رفتار می‌کنند؟ دیکتاتوری نظامی چیست و آیا با سایر اشکال اقتدارگرایی فرق دارد؟ به چه علت این‌گونه نظامهای حکومتی در برخی از کشورها مشاهده شده، در حالی که در سایر جوامع امکان ظهور پیدا نمی‌کنند؟ بدین ترتیب پرسشهایی از این دست در جستجوی چه، چرا و چگونه از واقعیتهای سیاسی است.

تحلیل تجربی مبتنی بر واقعیات است. و درصدد کشف، توصیف و توضیح واقعیات و روابط واقعی که قابل دانستن هستند، می‌باشد. تحلیل تجربی بر مبنای آن چیزهایی است که ما می‌توانیم تجربه کنیم و یا از طریق حواس خود واقعیات را درک کنیم. تحلیل تجربی به ارزشهای ایدئال و یا اولویتها، کاری نداشته و مبادرت به قضاوتهای ارزشی نمی‌کند. به همین دلیل در برخی از موارد به رشته سیاست تجربی، رشته سیاست عاری از ارزشها گفته می‌شود.

رشته سیاست باید درصدد ارائه تعاریفی در رابطه با پدیده‌های مورد مطالعه و مفاهیمی که به کار می‌گیرد، باشد. این مفاهیم که گاه از دیدگاه افراد مختلف متفاوت‌اند، می‌تواند در شرایط گوناگون دستخوش تحول شود. بنابراین ضروری است سیاست‌شناسان مفاهیم مورد استفاده خویش را تعریف و نیز تعاریف خود را پالایش دهند، تا آن حد که آنها بتوانند به طور دقیق برای واقعیت به کار رفته، و به وضوح اولویتها و ایده‌های آنان را در مورد واقعیتهای سیاسی منعکس سازند. یک مفهوم، کلمه، اصطلاح و یا عنوانی است که برای یک رشته از پدیده‌ها یا انگاره‌ها به کار می‌رود.

توصیف، مشاهده، جمع‌آوری اطلاعات و مقایسه مطالعه پدیده‌های سیاسی به صورت سیستماتیک مستلزم به کارگیری روش خاصی می‌باشد. یکی از قدیمی‌ترین روشها که از یونان باستان و توسط فلاسفه، نظریه پردازان و متفکران سیاسی تاکنون معمول بوده است، روش مقایسه‌ای است. بر این اساس سیاست‌شناسان ضمن تشریح نظامهای حکومتی، مشابهتها و تفاوتهای آنها را در زمینه‌های گوناگون توصیف نموده و آنها را در چهارچوبهای خاصی طبقه‌بندی می‌کنند. پیشگامان رشته سیاستهای مقایسه‌ای بر این اعتقاد بودند که ضروری است نامشابهتهای اشکال مشابه حکومت (نظیر دموکراسی) و نیز مشابهتهای اشکال نامشابه حکومت (مانند دموکراسیها و نیز غیردموکراسیها) را مورد بررسی قرار دهیم. با بهره‌گیری از این گونه روشهای توصیفی مقایسه‌ای، می‌توان درک بهتری از چگونگی و روش کار حکومتها به دست داد. در این روند نیز می‌توان با استفاده از همین روشها، سایر پدیده‌های سیاسی مانند قدرت، رفتار سیاسی، اقتصاد سیاسی و جز اینها را فهمید. البته نباید فراموش کرد روشهای دقیقی که برای مشاهدات و مقایسه‌ها به کار می‌روند با توجه به موضوع خاص، از موردی به مورد دیگر متفاوت است. برای مثال اگر شیوه رأی دادن مردم مطلق نظر است، در این صورت به یک سلسله اطلاعاتی از جمله طبقات اجتماعی، مذهب، قومیت و جز اینها جهت ارزیابی رفتار رأی دادن مردم نیازمندیم. چنانچه به شیوه‌های نگرش نخبگان سیاسی به سیاست علاقه‌مند هستیم، می‌باید مبادرت به استفاده از روشهای پیمایشی به صورت انجام مصاحبه با مقاماتی نظیر اعضای مجالس مقننه و دستگاههای اجرایی نماییم. از این طریق می‌توان دریافت که نخبگان مزبور چه درکی از سیاست و نقش خویش در امور سیاسی دارند. برای آنکه عرصه مطالعات خویش را گسترش دهیم، می‌توان چنین بررسیهایی را در میان جوامع و دولتهای مختلف انجام داد. باید خاطر نشان کرد که هر چه به اطلاعات بیشتری دسترسی پیدا کنیم، این احتمال وجود دارد که به الگوهای دست یابیم که ورای توصیف فقط واقعیت باشند. تحت این شرایط با توضیح پدیده‌ها و رویدادها، قادر خواهیم بود تا به یک سلسله تعمیماتی در مورد واقعیت دست یابیم.

## توضیح و تعمیم

هر چه مشاهدات ما وسعت و تنوع بیشتری پیدا کند، به دیدگاه وسیع‌تری از واقعیت سیاست دسترسی پیدا کرده، در نتیجه می‌توان آنها را تعمیم داد. در حقیقت یکی از هدفهای محوری مطالعه سیاست، بررسی سیستماتیک رویدادها و پدیده‌های سیاسی (خارج از رویدادهای پراکنده روزنامه‌ای)، کشف یک سلسله قوانین و الگوهای قابل تعمیم است. اصولاً واقعیات در خودشان فاقد معنا می‌باشند. تنها زمانی واقعیتهای زندگی سیاسی (خواه تاریخی یا معاصر) در ماهیت معنادار هستند که بتوان آنها را به صورت یک سلسله الگوها، گرایشها و روابط کلی دید. اگر بخواهیم واقعیتهای پراکنده و گسسته و یا رویدادها را در زندگی سیاسی درک کنیم، می‌باید آنها را در چهارچوبها و یا فرایندهای وسیع‌تر ادغام کنیم. بنابراین هدف اصلی و محوری علم، تعمیم است. به منظور ایجاد تعمیمهای معنادار از انبوهی از اطلاعات و رویدادهای سیاسی، و برای تعیین اینکه تا چه میزان این تعمیمات دقیق می‌باشند، می‌باید از روشهای علمی تجزیه و تحلیل واقعیتهای و آزمون گزاره‌های کلی بهره‌گیریم که اصولاً اساس علم در روشهای تحلیل آن است. در حقیقت تجزیه و تحلیل برای فهم از طریق مشاهدات نزدیک و تعمیمات وسیع می‌باشد. برای تعقیب این هدف، تحلیل علمی از تعدادی از مفاهیم بهره می‌گیرد، که عبارت‌اند از: متغیرها، همبستگیها، قوانین، نظریه‌ها، فرضیات، مدلها و پارادایمها (الگوها یا نمونه‌های اعلی).

برای آنکه از توصیف صرف رویدادها و پدیده‌های سیاسی فراتر رفته و به تعمیمات دیگری دسترسی پیدا کنیم، باید به توضیح آنها پردازیم. در این راستا توضیحات باید براساس مشخص ساختن روابط علی و همبستگی صورت گرفته و توانایی نسبی مجموعه‌های محدود متغیرها را در مورد رویدادها، الگوها و فرایندها در نظر گرفت. وجه تمایز عمده توصیف و توضیح پدیده‌های سیاسی، آن است که اصولاً توضیحات، مستلزم وجود گزاره‌های نظری می‌باشند. اینک هر یک از مفاهیم فوق‌الذکر را که در تحلیلهای علمی به کار می‌روند به اختصار مورد بحث قرار می‌دهیم:

۱. متغیرها: متغیرها عبارت از عناصری می‌باشند که می‌توانند تفاوت داشته باشند و یا دستخوش تغییر شوند. متغیرها می‌توانند اشکال گوناگونی به خود گرفته، در عین حال ویژگی قابل تغییر یک پدیده را مطرح نمایند. هر یک از عناوین کلی که در رشته سیاست به کار می‌روند، دارای مختصاتی هستند که می‌توانند به صورتهای متفاوت ظاهر شوند، مانند: انواع حکومتها، نهادهای حکومتی (نظام قانون گذاری یک مجلسی یا دو مجلسی) یا رفتار سیاسی (رفتار رأی دادن شهروندان و یا شیوه تصمیم گیری نخبگان). هنگامی که وارد مطالعه علمی سیاست می‌شویم، آنچه که مستقیماً ما را به سوی تحلیل رویدادها و پدیده‌های سیاسی سوق می‌دهد، همین متغیرها هستند. مطالعات ما زمانی جالب می‌شوند که بخواهیم پس از مشاهده پدیده‌های سیاسی، جمع‌آوری اطلاعات و همچنین طبقه‌بندی آنها، روابطی را میان دو یا چند متغیر برقرار نماییم. برای مثال آیا رابطه‌ای میان سرمایه‌داری و توسعه سیاسی وجود دارد؟

در بررسی متغیرها، به متغیرهای وابسته و مستقل برخورد می‌کنیم. متغیرهای وابسته معمولاً تحت تأثیر سایر متغیرها قرار می‌گیرند. ارزش این نوع متغیرها در پاسخ به تغییرات در ارزش سایر متغیرها، دستخوش تغییر می‌شود. متغیرهای مستقل عوامل و یا مختصاتی هستند که متغیرهای وابسته را تحت تأثیر قرار داده و در واقع باعث بروز آنها می‌شوند. بر این اساس، آنها در روابط علت و معلولی، متغیر علی و توضیحی تلقی می‌گردند. بدین ترتیب تغییرات حاصله در ارزش متغیر مستقل ممکن است به تغییراتی در ارزش متغیر وابسته منجر شود.

۲. همبستگیها: همبستگیها، درجه و میزان رابطه میان دو یا چند متغیر را مشخص می‌کنند که می‌توانند تأثیر مستقیم بر نتایج تحقیق داشته باشند. متغیرها زمانی دارای همبستگی مثبت هستند، که در همان جهت تفاوت داشته باشند. هنگامی که دو متغیر با هم بالا و پایین بروند، در این صورت در حالت همبستگی مثبت به سر می‌برند. همبستگی منفی زمانی است که متغیرها در جهتهای مخالف و عکس هم حرکت کنند. میان متغیرهای وابسته و مستقل، متغیرهای مداخله‌گر قرار دارند. لازم

به یادآوری است که همبستگیها به طور قاطع نشان‌دهنده علیت تلقی نمی‌شوند. آنها لزوماً ثابت نمی‌کنند که یک متغیر (سطح درآمد)، متغیر دیگری (تعداد آرا) را سبب می‌شود.

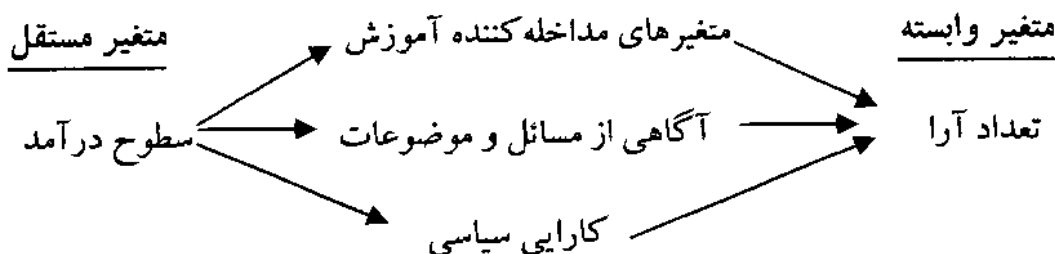

۳. قوانین: در علم، قانون رابطه‌ای است که میان دو یا چند متغیر به صورت منظم مطرح می‌شود. یک قانون زمانی جبری است که اگر  $x$  اتفاق بیفتد،  $y$  همواره به وقوع می‌پیوندد. اصولاً رفتار انسانی، فوق‌العاده متغیر بوده و غیرقابل پیش‌بینی است. از این جهت علوم اجتماعی که بر رفتار انسانی (به ویژه گروه‌های اجتماعی بزرگ) تأکید دارد، نمی‌تواند آینده را بدون خطا پیش‌بینی کند. در رشته سیاست هیچ‌گونه قانون جبری وجود ندارد. بنابراین پیش‌بینی آینده در عرصه سیاست ماهیتاً احتمالی بوده و جنبه پیشنهادی دارد. قوانین - مانند همبستگیها - جنبه توضیحی نداشته و فقط نشان می‌دهند که دو یا چند متغیر به طور کلی با یکدیگر پیش می‌روند، ولی دلیل آن حرکت را توضیح نمی‌دهند. برای پاسخ به این چراها می‌باید مبادرت به بررسیهای توضیحی دیگری کرد. راههای عمده توضیح واقعیات سیاسی به صورت علمی از طریق نظریه‌ها و فرضیات صورت می‌پذیرند.

۴. نظریه‌ها: واژه نظریه در رشته سیاست دارای چند معناست: (۱) در وسیع‌ترین شکل آن، نظریه به سادگی به اندیشه و تفکر در مورد مسائل و پدیده‌های سیاسی اطلاق می‌شود که در نقطه مقابل عمل قرار می‌گیرد. بر این اساس نظریه نوعی تمرین ذهنی انتزاعی است. نظریه‌پردازی (تئوریزه کردن) به معنای چیزی بیشتر از انجام تعمیماتی در مورد موضوعات و پدیده‌های سیاسی نیست، خواه آن براساس چهارچوبها و مقررات علمی دانشگاهی و یا بر مبنای بحثهای سیاسی غیررسمی باشد.

براساس این تعریف مقدماتی، نظریه نیز به اصول کلی و یا ایده‌های انتزاعی اشاره دارد که امکان دارد لزوماً در واقعیت، وجود نداشته باشد. برای مثال هنگامی که می‌گوییم دموکراسی در ثنوری (در چهارچوبهای نظری) یعنی حکومت توسط مردم، ما به نحوی به برخی از اصول و یا ایده‌های کلی از دموکراسی اشاره داریم. لیکن مبادرت به تشریح این موضوع نمی‌کنیم که واقعاً دموکراسی در عمل چگونه کار می‌کند. ۲) نظریه (ثنوری) به معنای محدودتر می‌تواند به صورت نظریهٔ هنجاری یعنی فلسفه یا اندیشهٔ سیاسی ارزش‌محور مطرح شود. ۳) در علوم طبیعی و اجتماعی، نظریه در اکثر موارد به معنای نوعی تعمیم یا مجموعه‌ای از تعمیماتی است که در صدد توضیح و شاید پیش‌بینی روابط میان متغیرها باشد که به معنای نظریه توضیحی است. در واقع هدف اصلی نظریه در رشتهٔ سیاست تجربی، توضیح است. در اینجا لازم است در مورد نظریه‌های صرفه‌جویانه و میان‌برد در رشتهٔ سیاست اشاره‌ای داشته باشیم. اصولاً دانشمندان از نظریه‌های میان‌برد به این علت استفاده می‌کنند تا به یک نظریه‌ای که طیف وسیعی از پدیده‌ها را در شکل خیلی موجز توضیح می‌دهد، دسترسی پیدا کنند. برای مثال نظریهٔ تکاملی داروین نمونه‌ای از این نظریهٔ صرفه‌جویانه تلقی می‌شود. این نوع نظریه‌ها علی‌الاصول از قدرت توضیحی بالایی برخوردارند. در عرصهٔ رشتهٔ سیاست به نظریه‌های میان‌برد اندکی برخورد می‌کنیم. حتی برخی از سیاست‌شناسان بر این اعتقادند که اصولاً این رشته فاقد نظریه‌های میان‌برد و صرفه‌جویانه است؛ زیرا به‌ندرت می‌توان با یک یا دو جمله مبادرت به تعمیمات گستاخانه‌ای که قادر به توضیح کلیه و یا اکثر پدیده‌های سیاسی باشد، نمود. به هر حال با اندکی تسامح می‌توان گفت که در حوزهٔ سیاست، اینها نظریه‌هایی می‌باشند که طبقه‌بندیها و یا بخشهایی خاص از واقعتهای سیاسی را توضیح می‌دهند. نوعاً نظریه‌های میان‌برد در رشتهٔ سیاست مجموعه‌هایی از تبیینات و فرضیاتی هستند که برای توضیح یک رشتهٔ فرعی از واقعیت سیاسی، درهم تنیده شده‌اند. در اینجا می‌توان به اختصار به پاره‌ای از آنها اشاره داشت:

الف) نظریهٔ دموکراتیک: این نظریه متشکل از توصیفاتی در مورد طرز کار و کارکرد دموکراسی در عمل می‌باشد که توضیحات گوناگون را پیرامون چگونگی

ظهور و ادامهٔ حیات آن ارائه می‌دهد. ضمناً این نظریه مشخص می‌کند که چه شرایطی برای ایجاد چنین حکومتی ضروری است.

ب) نظریهٔ نخبگان: نظریهٔ مزبور به توصیف ایفای نقش‌های گوناگون توسط نخبگان سیاسی پرداخته و مبادرت به تعمیمات توضیحی در مورد زمینه‌های اجتماعی، برداشتهای سیاسی و روابط آنها با توده‌ها و جز اینها می‌کند.

ج) نظریهٔ انتخاب منطقی: این نظریه رفتار سیاسی را براساس اینکه کلیهٔ افراد اعم از شهروندان معمولی و یا نخبگان سیاسی، کنش‌گران عقلایی هستند که در صدد به حداکثر رسانیدن منافع شخصی و به حداقل رسانیدن هزینه‌ها و خسران خویش می‌باشند، توضیح می‌دهد. برخی از طرفداران آن معتقدند که نظریهٔ مذکور به این علت صرفه‌جویانه است، که می‌تواند طیف وسیعی از پدیده‌های سیاسی را توضیح دهد (Parsons, 2005: ch. 6).

به طور کلی عواملی که سبب می‌شوند تا یک نظریه، طی یک دورهٔ طولانی، در سطح وسیعی مورد پذیرش واقع شود، به واسطهٔ توانایی آن در توضیح واقعیتهایی است که در بررسی‌های علمی تکرار شده و مورد تأیید قرار می‌گیرد. بر این اساس، نظریه‌ها بیش از فرضیه‌ها، در واقعیتهای تجربی تحکیم می‌یابند. با وجود این، حتی نظریه‌هایی که در سطحی گسترده پذیرفته شده‌اند را نباید به صورت حقایق چالش‌پذیر تصور کرد. آنها دائماً در مقابل واقعیتهای سخت سیاسی به چالش کشیده می‌شوند. در رشتهٔ سیاست نیز مانند علوم طبیعی نظریه‌های توضیحی، انتزاعی نیستند که از واقعیت جدا شده باشند. برعکس آنها در تلاش برای توضیح واقعیتهای سیاسی‌اند. بدین ترتیب نظریه‌ها تا زمانی از درجهٔ اعتبار لازم برخوردارند که در هماهنگی با واقعیتهای سیاسی که آنها در صدد توضیحشان هستند، به سر می‌برند. چنانچه شواهد جدید حاکی از وجود تناقض باشد، آنگاه احتمالاً نظریه، به طور کامل و یا جزئی اعتبار خود را از دست می‌دهد. تحت این شرایط نظریه می‌باید دستخوش تعدیل شود و یا نظریه‌ای که بتواند واقعیتهای سیاسی را بهتر تبیین کرده و آنها را به نحو مطلوب‌تر و مستدل‌تری توضیح دهد، جایگزین آن گردد. بر این

اساس کلیه نظریه‌های توضیحی باید به صورت توضیحات معتبر و محتاطانه، واقعیت تجربی را در نظر گیرند. برای نیل به این هدف ضروری است نظریه‌ها را در چهارچوب فرضیات، و آزمون آنها را در مقابل شواهد قابل دسترسی بررسی کرد.

۵. فرضیات: فرضیه به صورت تصویری تلقی می‌شود که مستلزم آزمون آن در مقابل شواهد مربوط است. در برخی از موارد امکان دارد فرضیات ماهیتاً توصیفی باشند. برای مثال می‌توان این فرض را تصور کرد که «دموکراسی در روسیه از حمایت وسیعی برخوردار است». در این روند ممکن است فرضیه مذکور را از طریق نوعی مطالعه پیمایشی مورد بررسی قرار داده و از تعداد کثیری از شهروندان روسیه سؤال کرد که آیا آنها از دموکراسی حمایت به عمل می‌آورند؟ اگر چنین است تا چه اندازه حمایت مذکور قوی و جدی است؟ پس از جمع‌آوری اطلاعات و تجزیه و تحلیل آنها، می‌توان با یک توصیف، تصویری از ایستارهای مردم روسیه نسبت به دموکراسی به دست داد. اطلاعات کسب شده این اجازه را به ما می‌دهد تا اکثریت مردم روسیه را به عنوان حامی و یا مخالف دموکراسی توصیف کنیم.

فرضیه توصیفی مذکور به سادگی واقعیت‌های مشخصی را در مورد رأی‌دهنده روسی مطرح کرده و آزمون این فرضیه درصدد آن است تا نشان دهد که تا چه اندازه آن واقعیتها به وقوع می‌پیوندند. فرضیه توصیفی مذکور در مورد چراییها چیزی به ما نمی‌گوید، البته در شکل توصیفی آن چنین انتظاری وجود دارد. در رشته علوم سیاسی مانند علوم فیزیکی و تجربی، توضیحات، هدف نهایی تلقی می‌شوند؛ زیرا فرضیه‌های توضیحی یک رابطه علت و معلولی را میان متغیرهای مستقل و وابسته نشان داده که طی آن می‌توانند از لحاظ تجربی در مقابل مدارک واقعی مورد آزمون قرار گیرند.

بدین ترتیب با تنظیم فرضیه‌های توضیحی در عرصه سیاست، مجبور می‌شویم تا مبادرت به مشخص کردن متغیرهای وابسته و مستقل نموده و در مورد تعیین و شناسایی علتها و معلولها به طور شفاف عمل کنیم. همچنین با آزمون فرضیه‌ها به صورتهای تجربی، نگاهی دقیق‌تر به کلیه واقعیت‌های قابل دسترس انداخته تا دریابیم



که آن روابطی را که در فرضیه‌های خود در نظر گرفته‌ایم رد یا اثبات می‌شوند. در این بررسی چه بسا ممکن است متوجه شویم که برخلاف فرضیه‌مان، حمایت مردم از دموکراسی در روسیه خیلی ضعیف‌تر از آن میزانی است که تصور می‌کردیم. تحت این شرایط می‌باید فرضیه‌های توضیحی را که علل و دلایل وجود چنین پدیده‌ای را توضیح می‌دهند، تنظیم کنیم. در اینجا می‌توان فرض کرد که نارضایتی مردم از اوضاع اقتصادی و یا نفرت آنها از گسترش فساد سیاسی می‌تواند به صورت متغیرهای عمده توضیحی برای ایستارهای مردم و گرایشهای ضد دموکراسی آنها تلقی شوند. جهت نیل به این هدف، آنگاه می‌توان فرضیه‌های گوناگون توضیحی را با بررسی مجدد رفتار رأی‌دهندگان و انجام پرسشهای دقیق‌تر از آنها در مورد نظراتشان نسبت به اقتصاد، فساد و جز اینها، مورد آزمون قرار داد. پس از تجزیه و تحلیل داده‌ها، می‌توان به یک سلسله نتایجی رسید و طی آن مشخص نمود که کدام یک از متغیرهای توضیحی نشان می‌دهند که به چه علت اکثر روسها نسبت به دموکراسی بدگمان هستند.

تعمیم علمی و سیاستهای عملی: آنچه مسلم است نظریه‌های توضیحی و فرضیه‌ها در رشته سیاست باعث افزایش فهم ما از دنیای واقعی سیاست می‌شوند. آنها می‌توانند به ما کمک کنند تا موقعیتهای خود را در ارتباط با مسائل سیاسی عصر خود درک کنیم. بسیاری از انتخابهای سیاست عملی که تصمیم‌گیرندگان حکومتی و شهروندان با آن مواجه می‌شوند، می‌توانند در پاره‌ای از نظریه‌های عمومی ریشه‌دار باشند.

با وجود آنکه عده‌ای، نظریه‌های سیاسی را به علت آنکه جدا از دنیای واقعی به سر می‌برند، یک مقوله مجزا تصور می‌نمایند، لیکن در حقیقت اکثر افراد در زندگی سیاسی بر مبنای فرضها، تصورات و درک مشخصی از سیاستها، که در بسیاری از موارد معادل همان تعمیمهای نظری است، بدون آنکه اطلاعی در مورد آنها داشته باشند، عمل می‌کنند. به هر حال رویکرد علمی نسبت به سیاست، محققان را بر آن وامی‌دارد تا از تعمیمات سیاسی خود با توجه به شواهد موجود پشتیبانی به عمل آورند.

۶. مدلها: در رشته سیاست مدل نمایش ساده شده واقعیت به صورت توصیفی یا انتزاعی است. اصولاً هدف از ارائه یک مدل، نشان دادن شکل کامل واقعیت نیست، بلکه مدل، ما را قادر می‌سازد تا واقعیت را براساس برخی از الگوها و استانداردها درک کنیم. سیاست‌شناسان برای درک واقعیت‌های سیاسی از مدل‌های گوناگون بهره می‌گیرند. برخی از مدلها کاملاً توصیفی‌اند: برای مثال می‌توان مدلی از دموکراسی ارائه کرد و ویژگی‌های آن را به صورت وجود یک نظام انتخاباتی رقابتی، تضمین‌های قانونی در مورد حقوق و آزادی‌های خاص نشان داد. گاه مدل توصیفی به صورت یک «نمونه آرمانی» مورد توجه قرار می‌گیرد. یک نمونه آرمانی، مدلی است از یک پدیده سیاسی و یا اجتماعی که مختصات اصلی آن را توصیف می‌کند. برای مثال می‌توان به نمونه آرمانی «ماکس وبر» در مورد دیوان‌سالاری اشاره داشت که طی آن، وی ویژگی‌های یک دیوان‌سالاری آرمانی مانند جدایی مدیریت از مالکیت، تخصص و شایسته‌سالاری، جدایی سیاست از اداره و جز اینها را به تصویر می‌کشد. در رشته سیاست علاوه بر نمونه آرمانی، از چندین مدل دیگر استفاده می‌شود: مدل‌های ایستا، پویا، قیاسی (تشبیهی) و مفهومی (نظری). مدل ایستا به سادگی ویژگی‌های اساسی یک پدیده (مثل نمونه‌های آرمانی) را تعریف کرده، لیکن چگونگی تغییر و توسعه مختصات آن را توصیف نمی‌نماید. برعکس، مدل‌های پویا، مبادرت به توصیف فرایندهای تغییر می‌کنند. برای مثال مدل نوسازی مبادرت به توصیف این مطلب می‌کند که چگونه جوامع سنتی از طریق فرایند صنعتی شدن، به صورت جوامع مدرن توسعه می‌یابند. بر این اساس نظریه‌پردازان نوسازی چنین مدلی را بر مبنای تحولات تاریخی اروپا و امریکا مطرح کرده، و بر این تصورند که دیر یا زود اکثر کشورهای جهان همان مسیر را طی خواهند کرد. البته ارائه این مدل در مورد توسعه سیاسی، مشاجرات زیادی را در پی داشته است. منتقدان این مدل، آن را خیلی محدود و سطحی تصور کرده و بر این اعتقاد بوده‌اند که مدل مذکور به اندازه کافی به فرهنگ‌های جوامع جنوب توجهی نداشته است. برخی از منتقدین مذکور، مدل‌های بدیل توسعه سیاسی که ترکیبی از

عناصر سنتی و مدرن را در خود جای داده، ارائه کرده‌اند. پاره‌ای دیگر از مدلها حالت قیاسی (تشبیهی) دارند. در چهارچوب این گونه مدلها، سیاست‌شناسان مبادرت به قیاس و تشبیه پدیده‌های مختلف سیاسی می‌نمایند. برای مثال ممکن است یک سیاست‌شناس، دموکراسی را به یک اقتصاد بازار تشبیه کند که طی آن رأی‌دهندگان و نامزدهای انتخاباتی مانند اقتصاد بازار، به صورت خریداران و فروشندگان قیاس می‌شوند. پاره‌ای دیگر از سیاست‌شناسان امکان دارد طرز کار حکومتها را با فرایند سایبرنتیک (خودبُردار) به صورت سازوکارهای بازخورد، دواير ارتباطی و سایر ویژگیهای فناوریهای رایانه‌ای قیاس کنند. عده‌ای از تحلیل‌گران سیاسی، بسیاری از گونه‌های رفتار سیاسی (اعم از داخلی و یا بین‌المللی) را در قیاس با بازیها بررسی می‌نمایند. نظریهٔ بازیها، یکی از روشهای خیلی متداول برای مدل‌سازی تعاملات سیاسی به شمار می‌رود که به همکاری و نیز تعارض توجه دارد. واقع‌گرایان از مدل توپهای بیلارد برای تبیین نظریهٔ خود بهره می‌گیرند. برای نشان دادن انواع روابط، گاه مدلها به شرح زیر به صورت دیاگرام ظاهر می‌شوند:

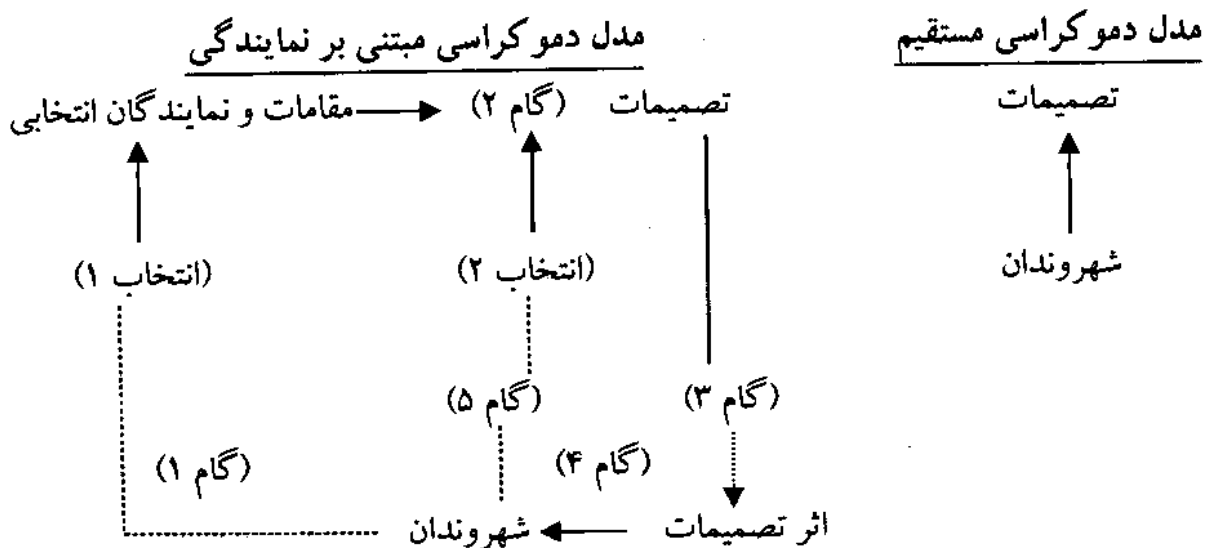

همچنین سیاست‌شناسان نیز مانند اقتصاددانها و دانشمندان علوم طبیعی در برخی از موارد از مدل‌های پیچیده ریاضی برای تجزیه و تحلیل پدیده‌های گوناگون سیاسی بهره می‌گیرند. آنچه مسلم است مدل، یک نظریه توضیحی به شمار نمی‌رود.

به عبارت دیگر در شرایطی که نظریه توضیحی مبادرت به توضیح واقعیتها می‌کند، مدلها بیشتر واقعیت را توصیف می‌نمایند. بدین ترتیب مدلها می‌توانند خیلی ساده یا پیچیده باشند.

سیاست‌شناسان در پاره‌ای از موارد از مدل نظری (مفهومی) استفاده می‌کنند. این واژه دارای دو معناست: معنای نخست این است که یک مدل در شرایطی حالت نظری دارد که جنبه ذهنی و انتزاعی داشته باشد، و نقطه مقابل موضوعات فیزیکی به شمار می‌رود. مدل‌های رایانه‌ای، ریاضی، دیاگرامها و حتی نمونه‌های آرمانی، از این لحاظ مدل‌های نظری (تئوریک) هستند. آنها نشانگان ذهنی یا انتزاعی واقعیت‌اند، نه موضوعات فیزیکی. در معنای دوم، مدل نظری نشان‌دهنده نظریه‌های توضیحی است. برای مثال می‌توان یک نظریه دولت که طی آن ثروت ملی از طریق ارتقای آموزش و توسعه ارتباطات باعث رشد دموکراسی می‌شود را می‌توان به صورت یک مدل علی به شرح زیر توضیح داد. این گونه مدلها (علی) به واسطه مشخص کردن روابط علت و معلولی، کمک زیادی به درک چگونگی تعامل متغیرهای گوناگون می‌نمایند.

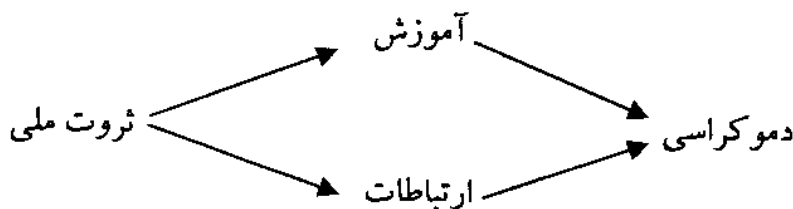

همچنین مدلها می‌توانند باعث توسعه نظریه‌های توضیحی شده که این خود به فهم چگونگی و چراییهای وقوع پدیده‌ها و رویدادهای گوناگون سیاسی کمک می‌کند. به هر حال در مجموع، مدلها روش مناسبی برای تعمیم سیستماتیک سیاست به شمار می‌روند.

۷. پارادایمها (الگوها یا نمونه‌های اعلی): به طور کلی پارادایم در عرصه سیاست دارای دو معناست: از یک جهت پارادایم نمونه اولیه پدیده و یا الگوی خاص است. برای مثال نظام سیاسی بریتانیا از لحاظ حکومتی، پارادایمی از

دموکراسی پارلمانی به شمار می‌رود. البته این بدان معنا نیست که کلیه حکومت‌های پارلمانی جهان دقیقاً از هر لحاظ شبیه نظام حکومتی بریتانیا هستند. برای نمونه نظام سیاسی پارلمانی ایتالیا از جهات گوناگون با نظام پارلمانی بریتانیا متفاوت است، لیکن از جنبه‌های بنیادی، نزدیک به نمونه بریتانیاست. بر این اساس از این طریق می‌توان فهمید که چگونه این گونه حکومتها متفاوت (با مقایسه آنها با پارادایم بریتانیا) کار می‌کنند. از پاره‌ای جهات، پارادایمها مانند مدلها عمل می‌نمایند. با این تفاوت، در حالی که مدلها به انتزاع گرایش داشته، از لحاظ ذهنی نشانگران ایدئالیزه شده واقعیت‌اند، لیکن پارادایمها معمولاً پدیده‌های جهان واقعی‌اند (مانند نظام حکومتی بریتانیا).

از جهت دوم پارادایم یک شیوه خاص نگاه کردن به پدیده‌ها، صورت‌بندیها، پرسشها، تعمیمات و انجام فعالیتهای تحقیقاتی است. معنای دوم پارادایم، آن را به صورت شکل خاصی از تحقیقات ذهنی یا یک رویکرد خاص نسبت به بررسیهای علمی، تفسیر و تبیین می‌کند. این برداشت از پارادایم همان معنای مورد نظر «توماس کان» (فلسوفی که به ماهیت اندیشه‌های علمی علاقه‌مند است) می‌باشد (Kuhn, 1970). وی خاطر نشان می‌سازد که طی قرون متمادی علم غربی پارادایمهای گوناگونی از تفکرات علمی بر مبنای مفروضات خیلی متفاوت را در مورد جهان طبیعی و در مورد اینکه چگونه باید آن را مطالعه کرد، توسعه داد. بر این اساس آنچه که در فیزیک رخ داده است، می‌تواند در رشته سیاست نیز به وقوع پیوندد. چنین رویکرد علمی به مطالعه سیاست نسبتاً جدید است، که تدریجاً در دهه‌های ۱۹۳۰ و ۱۹۴۰ در ایالات متحده امریکا ظهور یافت و سیاست‌شناسان در دهه ۱۹۵۰ به آن توجه کردند. پارادایم مسلط تحقیقاتی در رشته سیاست در ابتدا خیلی حالت توصیفی داشت، به گونه‌ای که عمدتاً روی نهادهای حکومتی و قوانین اساسی تکیه کرده و به میزان قابل توجهی جنبه کیفی (غیر کمی) داشت. بر این اساس در مورد موضوعاتی نظیر اینکه مردم چگونه در زندگی سیاسی خود عمل می‌کنند، کمتر توجه شده و از مفاهیمی نظیر متغیرها، فرضیات، همبستگیها و سایر ابزار تفکرات علمی جدید بهره نمی‌گرفت.

## مطالعات کمی و کیفی در سیاست

در فرایند مطالعه و تجزیه و تحلیل پدیده‌های سیاسی، برخی از آنها مانند آرای انتخاباتی کمیّت پذیر بوده و می‌توان آنها را در قالبهای کمی و در چهارچوب آمار و ریاضیات توضیح داد. در حالی که بسیاری از الگوهای رفتاری، رویدادها و واقعیتهای سیاسی مانند نهادینه شدن قدرت، مشروعیت سیاسی و جز اینها کمیّت ناپذیرند. به همین دلیل بخش عمده‌ای از مناظره جدی که میان سنت‌گرایان و رفتارگرایان در نیمه دوم قرن بیستم در گرفت، مربوط به وجود عناصر کمی و کیفی در عرصه سیاست بود، که پس از تعدیلاتی که در چهارچوب رفتارگرایی به عمل آمد، روشهای مطالعاتی شکل کمی-کیفی به خود گرفته که طی آن محققان به قاعده‌مندیا و نیز به بی‌قاعدگیها در الگوهای سیاسی توجه کردند.

در بُعد کمی، آمارگران روشهای پیچیده و برنامه‌های نرم‌افزاری متعددی را برای بررسی انواع گوناگون مقیاسهایی که در متغیرهای وابسته و مستقل کمیّت پذیر دخالت دارند، ابداع کرده که پاره‌ای از ابزارهای مذکور می‌توانند برای تحقیقات سیاسی تطابق داده شوند. به هر حال سخت‌گیرهای آماری همیشه در عرصه سیاست کاربرد نداشته‌اند. در بسیاری از موارد یک سیاست‌پژوه احتیاج مبرم به اطلاعاتی دارد که می‌تواند حتی، جهت مطالعات او را تغییر دهد، لیکن اطلاعات مذکور به راحتی در دسترس نمی‌باشند. در برخی موارد، اطلاعات به دست آمده چندان قابل اعتماد نیستند. همچنین تحلیلهای آماری تا اندازه‌ای به درک ما از واقعیتهای سیاسی کمک می‌کنند و لذا می‌باید آنها را با مجموعه‌ای از اطلاعات واقعی که به سادگی کمیّت پذیر نیستند (ایده‌ها، فرایندها، وقایع تاریخی، تعاملات نهادی و جز اینها) ترکیب کرد.

سیاست‌شناسانی که مبادرت به تحقیقات کیفی می‌کنند، به میزان قابل توجهی بر جنبه‌های توصیفی واقعیتهای سیاسی تکیه دارند. بر این اساس تحلیل‌گر در تلاش جهت تشریح فرایندها و تعاملات سیاسی، غالباً از تحقیقات کیفی برای فراهم کردن توصیفات جزئی در مورد موضوعاتی نظیر اینکه چگونه نهادهای حکومتی کار

می‌کنند؟ چگونه احزاب سیاسی و گروه‌های ذی‌نفع، سازمان می‌یابند؟ و یا چگونه ایده‌ها و ایدئولوژیهای سیاسی، رویدادها، رفتارها و پدیده‌های سیاسی را تعریف می‌کنند؟ بهره می‌گیرند. آنچه مسلم است اگر بخواهیم صرفاً بر تحلیلهای آماری بسنده کنیم، این‌گونه پدیده‌های سیاسی به راحتی قابل درک نیستند.

بسیاری از تحلیل‌گران سیاسی نسبت به زمینه‌های وسیع‌تر تاریخی، اجتماعی، فرهنگی و اقتصادی در یک نظام سیاسی حساس‌اند؛ زیرا برای مثال روند دموکراسی در هند را نمی‌توان بدون در نظر گرفتن تعاملات ساختاری مذکور درک کرد. در این راستا می‌باید از رویکردهای کمی و نیز کیفی استفاده کرد. به هر حال میان طرفداران رویکردهای کمی و کیفی رشته سیاست مناظره‌های جدی وجود دارد. تحلیل‌گران با جهت‌گیری کمی با دقت و انجام بررسیهای آماری خیلی متعهدند و در برخی از موارد طرفداران رویکردهای کیفی را احساساتی تصور کرده و تحلیلهای آنها را مبهم می‌پندارند. همچنین در مقابل سیاست‌پژوهانی که از رویکرد کیفی پیروی می‌کنند، همکاران خود را به خشک و کمیّت‌گرا بودن متهم کرده و بر این اعتقادند که نمی‌توان همه چیز را در حوزه سیاست در حد آمار صرف تقلیل داد. آنان یادآور می‌شوند که طرفداران رویکرد کمی فاقد دید کامل از واقعیت‌های سیاسی با تمام پیچیدگیهای آن هستند.

در مجموع امروزه بسیاری از سیاست‌شناسان رویکردهای کمی و کیفی را مکمل یکدیگر تصور کرده و بر این باورند که رویکردی را که یک تحلیل‌گر برمی‌گزیند، به میزان قابل توجهی به ماهیت موضوع تحت بررسی، بستگی دارد. بدین ترتیب در مواردی چون رفتار رأی‌دادن و سنجش افکار عمومی، از تحلیلهای کمی و روشهای آماری استفاده می‌شود. ولی در سایر موارد مانند تحلیل فرایندهای سیاسی، نهادینه شدن قدرت و جز اینها کمتر از روشهای مذکور بهره گرفته می‌شود (Evera, 1997).

### مشکلات تحلیل سیاسی

در فرایند تجزیه و تحلیل رویدادها، رفتارها و پدیده‌های سیاسی با مشکلاتی چند

مواجه هستیم که آگاهی از آنها در بسیاری از موارد، به درک بهتر موضوعات و مسائل گوناگون کمک می‌کند. مهم‌ترین مغالطه‌های منطقی که در عرصه سیاست رایج می‌باشند به شرح زیرند:

۱. تعمیم مختصات: گاه امکان دارد پاره‌ای از ویژگیها از لحاظ ایستارها، رفتارها و جز اینها به بخشی از یک کل ارتباط داشته باشد. برای مثال نمی‌توان به راحتی گفت که «آلمانیها خیلی منضبط‌اند» یا «امریکاییها مرفه‌اند»، زیرا خصوصیات مذکور نمی‌تواند در مورد کلیه آلمانیها و یا امریکاییها مصداق داشته باشد. این نوع کلیشه‌ها سبب می‌شوند تا بدون در نظر گرفتن وجود تفاوتها در یک گروه خاص، کلیه افراد آن گروه را مشابه یکدیگر تصور کنیم.

۲. مغالطه بیان علت‌های اصلی یک رویداد و نادیده گرفتن عوامل عمده بروز آن براساس این همان‌گویی: برای مثال هنگامی که می‌گوییم: «تعارضات مسلحانه میان گروههای متعارض یوگسلاوی باعث بروز یک جنگ تلخ داخلی گردید» این خود نوعی این همان‌گویی است؛ زیرا بدیهی است جنگ داخلی بر اثر برخوردهای مسلحانه، میان گروههای متعارض کشور روی می‌دهد. ضمناً در اینجا به مسائل هویتی (قومی و مذهبی) که متغیر واقعی توضیحی می‌باشند و موجب نفرت گردیده‌اند، توجهی نشده است.

۳. مفروضات یا نتیجه‌گیریهای غلط: این مغالطه از آنجا ناشی می‌شود که تصور شود «الف» باعث «ب» گردیده است به واسطه آنکه «الف» مقدم بر «ب» بوده است. برای مثال اگر بگوییم که پیروزی در جنگ خلیج فارس بر عراق به رهبری امریکا در ۱۹۹۱، فروپاشی شوروی را بعداً در همان سال به جلو انداخت، این نوع اظهار نظرها، توضیح نمی‌دهند که چرا جنگ مذکور باعث فروپاشی شوروی شد.

۴. مغالطه در رابطه با سطوح و میزان: در برخی از موارد این گونه تصور می‌شود که آنچه در مورد یک پدیده در یک سطح و یا درجه‌ای حقیقت دارد، می‌توان آن را در سطوح و درجات بالاتر تعمیم داد. برای مثال، اینکه بگوییم هر



اندازه اقتصاد بخش خصوصی بیشتر گسترش پیدا کند، دموکراسی به شکل قوی‌تر ظاهر می‌شود. در اینجا فرض بر این است که بدون شواهد تجربی فقط به واسطه درجه‌ای از توسعه بخش خصوصی، امکان دارد برای رشد دموکراسی مطلوب باشد. تحت این شرایط این گونه برداشت می‌شود که یک اقتصاد کاملاً خصوصی و بدون دخالت حکومت در امور اقتصادی به هر شکل، برای رشد دموکراسی مساعدتر است. در حالی که امکان دارد وجود یک اقتصاد کاملاً خصوصی، بدون برخورداری از سیاستهای حمایتی در جهت کمک به طبقات فقیر و متوسط، نوعی عدم توازن در توزیع ثروت به وجود آورده که این خود شاید به تشدید تعارضات اجتماعی منجر شده و حتی نابودی دموکراسی را به همراه آورد.

۵. شبیه‌سازی غیرواقعی: این نوع مغالطه در مورد مقایسه‌های غیر دقیق، نامربوط و نامناسب رخ می‌دهد. برای نمونه، بیان این مطلب (قیاس ارگانیکی) که «نظامهای سیاسی به مثابه موجودات زنده‌اند که تولد پیدا کرده، رشد می‌نمایند و سپس به صورت اجتناب‌ناپذیری رو به زوال می‌گذارند» با واقعیت همخوانی ندارد؛ یا اظهارنظر دیگر مبنی بر اینکه «جنگ خلیج فارس دقیقاً مانند جنگ جهانی دوم بود». با وجود آنکه در این گونه نمونه‌ها می‌توان شباهتهایی را ملاحظه کرد، لیکن خطاست که این موارد را مانند هم تلقی نماییم؛ زیرا ارتش آلمان نازی به مراتب از لحاظ نظامی بیش از ارتش عراق آمادگی یک جنگ طولانی را داشت. بدین ترتیب محقق می‌باید به تفاوتها، نیز به همان اندازه شباهتها توجه داشته باشد (Neustadt and May, 1986).

۶. فقدان شواهد تجربی برای اثبات فرضیه: برخی از فرضیه‌ها را نه به راحتی می‌توان پذیرفت و نه آنکه آنها را اثبات کرد. برای مثال اینکه گفته شود که «قوانین تاریخ، فروپاشی و سرنگونی سرمایه‌داری را در بلندمدت اجتناب‌ناپذیر می‌سازد، هر چند امکان دارد در کوتاه‌مدت به موفقیت‌هایی نائل آید»، در این مورد نمی‌توان شواهد تجربی برای آینده در اختیار داشت. بر این اساس هیچ مدرکی حاکی از درست یا غلط بودن این فرضیه وجود ندارد و لذا نمی‌توان به راحتی آن را به

صورت تجربی مورد آزمون قرار داد؛ زیرا طرح چنین موضوعاتی بیشتر به اعتقادات فرد بستگی دارد.

۷. استنباطهای نادرست: این موضوع بیشتر براساس برداشتهای نادرست از داده‌های آماری در مورد علت‌یابی پدیده‌ها و رویدادهای سیاسی است.

۸. تقلیل‌گرایی: گاه برای پیدا کردن علت ظهور پدیده‌های گوناگون سیاسی بر یک عامل به‌خصوص تأکید می‌شود، در حالی که بررسی سایر علتها که می‌توانند خیلی مهم‌تر باشند، از عرصه تحلیل حذف می‌شود.

### آزمون فرضیه‌ها

با آموختن برخی از مقررات و قوانین آزمون فرضیه می‌توان در مورد بررسی پدیده‌ها و رویدادهای سیاسی به صورت منسجم و منطقی اندیشید. یکی از این موارد تشخیص درست علتها در مطالعات سیاسی است. بدین معنا که چگونه و تا چه اندازه واقعاً می‌توان ثابت کرد که یک عامل باعث بروز یک رویداد خاص می‌شود؟ تا چه میزان تعمیمات ما از اعتبار لازم برخوردار است؟ اصولاً طرح چنین پرسشهایی در حوزه معرفت‌شناسی است و در حقیقت زمینه‌ای از تحقیق را در حوزه و حدود توانایی ما برای دانستن تعیین می‌کند. مسائل معرفت‌شناسی در کلیه رشته‌ها از جمله سیاست از اهمیت بنیادین برخوردار است.

همان‌گونه که قبلاً اشاره کردیم فرضیه یک فرض یا حدس و تصور است که در مقابل شواهد مطرح، به آزمون نیاز دارد. فرضیه‌های توضیحی، یک رابطه علت و معلولی را میان متغیرهای وابسته و مستقل در برابر شواهد واقعی که می‌توانند از لحاظ تجربی مورد آزمون قرار گیرند، نشان می‌دهند. متغیر وابسته متغیری است که باید توضیح داده شود. یک متغیر مستقل یک متغیر توضیحی و یا یک متغیر توضیحی ممکن، می‌باشد که باید رابطه آن با متغیر وابسته مورد آزمون قرار گیرد. یک همبستگی، رابطه میان متغیرهای وابسته و مستقل را نشان می‌دهد. چنین رابطه‌ای امکان دارد ماهیتاً ولی نه لزوماً علی باشد، یعنی به عبارت دیگر متغیر مستقل به نحوی

از انحاء باعث می‌شود تا در متغیر وابسته، اتفاقی بیفتد. ضمناً رابطه مشاهده شده می‌تواند بدون ارتباط علی واقعی نباشد.

برای آزمون فرضیه می‌توان از روشهای گوناگونی بهره گرفت و آن بستگی دارد به اینکه اساساً روی تحلیل کیفی یا کمی و یا ترکیبی از آن دو تکیه نموده و از لحاظ موارد، تعداد اندک و یا زیاد آن را در نظر بگیریم. در اکثر موارد برای آزمون فرضیه می‌توان مراحل را طی نمود، که عبارت‌اند از: تعریف کلیدواژه‌ها، تشخیص متغیرها، تعیین میزان انتظارات از فرضیه، جمع‌آوری و بررسی شواهد و بالاخره استنتاج از شواهد. اگر بخواهیم برای مثال این گزاره را به محک آزمون بگذاریم که «ثروت ملی باعث ارتقای دموکراسی می‌شود»، در این صورت ابتدا می‌باید کلیدواژه خود را به واسطه آنکه فرضیه ما در مورد دموکراسی است تعریف نماییم. در این روند، دموکراسی عبارت است از: یک نظام حکومتی که مقامات رسمی آن از طریق انتخابات رقابت‌آمیزی که حداقل دو یا چند حزب در آن شرکت دارند با آرای کلیه شهروندان بالای ۲۱ سال که دارای حق رأی هستند، انتخاب می‌شوند. تعریف مذکور به محقق اجازه می‌دهد تا تعداد زیادی از کشورها را در حوزه مطالعاتی خود قرار دهد. با این تعریف کشورهایی چون آمریکا، فرانسه، ایتالیا و سایر کشورها تا بعد از جنگ جهانی اول، جزء کشورهای دارای دموکراسیها محسوب نمی‌شدند؛ زیرا زنان در آمریکا تا ۱۹۲۰ که اصلاحیه نوزدهم تصویب گردید، از حق قانونی برای رأی دادن برخوردار نبودند، زنان بریتانیا تا ۱۹۱۸ حق رأی نداشتند، زنان فرانسه تا ۱۹۴۴، زنان ایتالیا تا ۱۹۴۸ و زنان سوئیس تا ۱۹۷۱ فاقد حق رأی بودند. بنابراین اگر بخواهیم عرصه مطالعات خود را بسط داده و کشورهای مذکور و سایرین را قبل از این تاریخها در نظر بگیریم، در این صورت ضروری است کلیدواژه خود (دموکراسی) را بازتعریف کرده، به گونه‌ای که شامل آن دسته از نظامهای سیاسی شود که در آن اکثریت مردان از حق رأی برخوردار باشند. هنگامی که قانون اساسی آمریکا در ۱۷۸۹ به مورد اجرا گذارده شد، تنها تعداد اندکی از افراد بالغ حق رأی داشتند که بسیاری از آنها را سفیدپوستانی تشکیل می‌دادند که از

داراییهای لازم برخوردار بودند. مردان امریکایی افریقایی تبار، تا ۱۸۷۰ از حق رأی محروم بودند. البته وجود انتخابات صرف معیاری برای دموکراتیک بودن یک نظام سیاسی تلقی نمی‌شود، بلکه عوامل دیگری نظیر حق ایجاد احزاب مخالف را باید در نظر گرفت. به هر حال اساس دموکراسی، حکومت قانون است.

در ارتباط با مورد دوم یعنی تشخیص متغیرها، در اینجا وجود دموکراسی، متغیر وابسته و سطح ثروت ملی متغیر مستقل می‌باشد. در مورد سوم، یعنی میزان انتظارات از فرضیه، باید خاطر نشان کرد که اصولاً فرضیه‌ها به صورت گزاره‌های اعلامی‌اند: «ثروت ملی، دموکراسی را ترفیع می‌بخشد». برای آزمون یک فرضیه باید با ارائه مدارک و شواهد، اعتبار آن را تأیید و یا تکذیب نمود. در صورتی که فرضیه از اعتبار لازم برخوردار باشد، چه انتظاراتی از آن داریم؟ بدین صورت برای هدایت تحقیق باید فرضیه را به صورت «اگر» و «آنگاه» مطرح کرد؛ یعنی اگر ثروت ملی باعث ترفیع دموکراسی می‌شود، آنگاه انتظار این است که این موضوع را پیگیری کنیم که اولاً دولتهای نسبتاً ثروتمند، دموکراتیک‌اند و ثانیاً دولتهای نسبتاً فقیر چنین نیستند. در ارتباط با مورد چهارم یعنی جمع‌آوری و بررسی شواهد، باید یادآور شویم که اصولاً تحلیلهای تجربی بر مبنای واقعیتها هستند. در آزمون فرضیه علمی هرگز کافی نیست که فقط دنبال شواهد و مدارکی باشیم که این فرضیه را تأیید کند، و آنگاه تحقیق را خاتمه یافته تلقی کنیم. در اینجا امکان دارد به دنبال شواهد و مدارکی باشیم که این فرضیه را نفی کند. بالاخره در رابطه با استنتاج از شواهد باید به این نکته اشاره کنیم، اولین پرسشی که با توجه به شواهد قابل دسترس، از استخراج نتایج حاصل می‌شود، این است که آیا ما صحت فرضیه خویش را به ثبوت رسانده‌ایم؟ کلمه اثبات حاکی از اطمینان مطلق است. خیلی از دانشمندان از اینکه هر چیزی را با قاطعیت کامل مطرح کنند، ابا دارند. به ویژه در عرصه سیاست حتی در شرایطی که کلیه شواهد و مدارک موجود حاکی از تأیید فرضیه باشد، هنوز امکان دارد شواهد مخالفی وجود داشته باشند که محقق از آنها بی‌خبر باشد. در حقیقت بیشتر باید به دنبال این مطلب باشیم که بینیم تا چه اندازه شواهد موجود با فرضیه

تطابق دارند. رابطه و همبستگی که نشان داده می‌شود، ممکن است در برخی از موارد معتبر و در سایر موارد فاقد اعتبار باشد. حتی چه بسا بتوان نشان داد که فرضیه به هیچ وجه اعتبار لازم را ندارد. بالاخره آنکه پس از استخراج نتایجی از شواهد موجود، می‌باید میان شواهدی که با فرضیه انطباق داشته یا نداشته‌اند، تمایز قائل شد.

به هر حال رویکرد علمی به سیاست، ما را بر آن وامی‌دارد تا همواره به منابع چندگانه توضیح و علّیت در زندگی سیاسی و شیوه‌ای که آنها در تعامل با هم می‌باشند، توجه داشته باشیم. در غیر این صورت به دام مباحثات غیرمنطقی و ساده‌انگاری می‌افتیم.

یکی از تمایزات اساسی در منطق علّیت، تمیز دادن شرایط لازم و کافی است. وجود شرایط لازم برای وقوع برخی از پدیده‌ها یا رویدادها ضروری است. به گونه‌ای که اصولاً بدون وجود آن، رویدادی رخ نمی‌دهد. هنگامی که شرایط کافی موجود باشد، علی‌الاصول پدیده‌ها و رویدادها می‌باید به وقوع پیوندند. برخی از کارگزاران علی‌هم‌زمان به صورت شروط لازم و کافی می‌باشند. در ارتباط با مثال مذکور، شواهد حاکی از آن‌اند که ثروت ملی باعث ترفیع و حفظ دموکراسی شده و فرصتهای ظهور آن را افزایش می‌دهد. لیکن باید در نظر داشت که همین علّت، تعیین نمی‌کند که دموکراسی واقعاً تحقق یافته و یا حتی لزوماً در بلندمدت به وقوع خواهد پیوست.

همان گونه که در مورد آزمون فرضیه ملاحظه کردیم، نشان دادن سبب و علّیت، کار ساده‌ای نیست. بدین ترتیب ما با نوعی تناقض مواجه می‌شویم. از آنجا که در رشته سیاست با متغیرهای فراوان روبه‌رو هستیم، چنین تناقضاتی مشهودترند. به‌ندرت در زندگی سیاسی به مواردی برخورد می‌کنیم که مثلاً «الف» علّت «ب» به صورت لازم و کافی باشد؛ زیرا «ب» می‌تواند در نتیجه عوامل بسیار زیاد، نه یک عامل منحصر به فرد حاصل شود. همچنین همبستگی میان «الف» و «ب» حاکی از آن نیست که «الف» علّت «ب» می‌باشد. به صورت بدیل «الف» و «ب» امکان دارد در

یک فرایندی که علیّت متقابل نامیده می‌شود، به صورت مشترک با هم ارتباط داشته باشند.

علوم سیاسی در صدد تعمیم نتایج سیاسی است. در حالی که اکثر تعمیمات ما مشکوک و تا اندازه‌ای معتبرند. منطق استدلال علی و پیچیدگی واقعیت‌های سیاسی، محدودیت‌هایی را نسبت به توانایی ما در مورد اظهاراتی که برای زندگی سیاسی به طور عام معتبر باشند، تحمیل می‌کند، به گونه‌ای که برخی از تعمیمات ما فقط تحت شرایطی خاص قابل اطلاق هستند. در مورد اکثر قوانین، استثنائاتی وجود دارد. با وجود این، این موضوع حائز اهمیت است که دریابیم به چه دلیل استثنائات مذکور ظهور پیدا کرده و نیز شرایط خاصی را که مطرح نمودیم، کدام‌اند؟ بدین ترتیب محدودیت‌های تعمیمات ما، خود یکی از هدف‌های عمده تعمیم علمی به شمار می‌رود. بر این اساس رویکرد علمی نسبت به سیاست احتیاطاً ما را بر آن وامی‌دارد تا در مورد ادعاهای خویش نسبت به قطعیت سیاسی، جانب اعتدال را بگیریم. علوم سیاسی به ما می‌آموزد هنگامی که وارد یک سلسله تعمیمات توضیحی پیرامون سیاست می‌شویم، احتمال نامعلومی بیش از معلوم بودن است.

با وجود مشکلاتی که برای منطق علی (سبب‌ساز) وجود دارند، آزمون فرضیه هنوز یک سازوکار تحلیلی قوی برای فهم سیاست به شمار می‌رود. چنین وضعیتی ما را بر آن وامی‌دارد تا در کاربرد مفاهیم سیاسی، شفاف عمل کرده و همین‌طور در مقابل شواهد قابل دسترس، بر تعمیماتمان کنترل و نظارت بیشتری داشته باشیم و نیز شواهد را در مقابل مفروضات و تعصباتمان مورد توجه قرار دهیم. ضمناً ما را وادار می‌کند تا در تحلیل شواهد و استنتاج از آن، به صورت سیستماتیک و منطقی برخورد نماییم. در واقع مقدار زیادی از موضوعاتی را که مردم در مورد سیاست می‌دانند (یا حداقل تصور می‌کنند که می‌دانند) واقعاً مربوط به فرضیات است. در اکثر موارد، مفروضات خیلی مبهم مفصل‌بندی شده و به صورت ناقص بررسی می‌گردند. ما با تعمیم‌های فراوانی برخورد می‌کنیم، از جمله اینکه «هر چه سیاستمداران طولانی‌تر بر مصدر امور باشند، به همان نسبت تماس آنها با افکار

عمومی کمتر می‌شود»، یا «کمک‌های خارجی مؤثر نیستند». در حقیقت سیاست‌شناسان و نیز سیاستمداران و همچنین شهروندان دائماً مبادرت به تعمیم موضوعات سیاسی می‌کنند. در خیلی از موارد، تعمیم‌های مذکور دلیل منطقی برای تصمیم‌گیریها و سیاست‌گذاریه‌ای رهبران و نیز شیوه رفتار مردم در درون نظام‌های سیاسی گوناگون به شمار می‌روند؛ ولی آیا این گونه تعمیمات، واقعی‌اند؟ شاید تنها یک تحلیل سیستماتیک از شواهد بتواند چیزی در این باره به ما بگوید. بر این اساس تحلیل تجربی، ما را به این سو می‌کشاند تا نتیجه‌گیری کنیم که مثلاً اعطای استقلال عمل و خودمختاری به اقوام در جوامع متکثر فرهنگی، برای تقویت دموکراسی مفید است. لیکن در عمل تضمین نمی‌کند که دموکراسی واقعاً موفق می‌شود.

اصولاً کاربرد منطق علمی برای مطالعات سیاسی به محقق کمک می‌کند تا از ساده‌انگاری بیش از اندازه احتراز نموده، با پیچیدگی‌های دنیای واقعی سیاست بیشتر مانوس شود. آزمون فرضیه‌های علمی به علت آنکه به محقق کمک می‌کند تا مفروضات سیاسی خود را به شیوه منطقی و منسجم بررسی کند، حائز اهمیت است. در حقیقت یکی از هدفهای آموزش علوم سیاسی رفتاری تأکید بر این موضوع است که چگونه ایده‌های سیاسی خود را به صورت گزاره‌هایی که می‌توانند در یک آزمون سیستماتیک در مقابل واقعیتها قرار گیرند، بیان کنند. تحت این شرایط، ایده‌ها و ارزشهای سیاسی ما می‌باید با ارجاع به واقعیتهای زندگی سیاسی مورد توجه قرار گیرند.

برخی از سیاست‌شناسان بر این باورند که رشته سیاست فقط اندیشه و افکار نیست. بر این اساس گرچه مطالعه سیاست معمولاً فرصتهایی را برای تنظیم و تبیین دیدگاههای سیاسی شخص فراهم می‌کند، لیکن علوم سیاسی میان قضاوت‌های ارزشی ذهنی و واقعیت‌های عینی تمایز قائل می‌شود. تا آنجا که یک اندیشه، فکر و نظر، بنای مفروضات و یا تبیینات در مورد واقعیتها می‌گردد. طرفداران سیاست به عنوان یک علم تجربی، بر مشاهده مقررات جدی جمع‌آوری، تحلیل و تفسیر واقعیتها اصرار می‌ورزند، که این امر مستلزم پشتیبانی اندیشه‌ها و نظرها با شواهد

مربوط و تعدیل در سایه داده‌های مخالف است. بر پایه این تحلیل، علوم سیاسی کلیه اندیشه‌ها و نظریه‌های سیاسی را که به یک نسبت معتبر باشند، مورد توجه قرار نمی‌دهد؛ ولی به هر صورت، اندیشه‌ها و نظریه‌هایی که با آزمون جدی تجربی بر مبنای منطق علمی استوار باشند، از درجه اعتبار بیشتری نسبت به آنهایی که فاقد آن‌اند برخوردارند. مسلماً در این روند، قضاوت‌های ذهنی و اولویتها، نقش مهمی را در تفکرات و اندیشه‌های سیاسی ایفا می‌کنند.

برخی از سیاست‌شناسان بر این باورند که اصولاً علوم سیاسی تجربی فی‌المنه نمی‌تواند فرد را مجبور کند که لیبرال، افراطی، محافظه‌کار، میانه‌رو و جز اینها باشد. بر این اساس علوم سیاسی بدون در نظر گرفتن اعتقادات و باورها، مقررات منطقی علمی را به هنگام دفاع از دیدگاه‌های سیاسی خاص در نظر می‌گیرد. از سویی دیگر این‌گونه مطرح می‌شود که رشته سیاست تنها منحصر به رویدادهای جاری و واقعیتها نیست، بلکه یک تلاش و کوششی است از طریق تعمیم تجربه سیاسی انسانی برای فهم رویدادهای جاری، گذشته و تا اندازه‌ای آینده. بدین طریق علوم سیاسی از واقعیتها برای صورت‌بندی و آزمون این‌گونه تعمیمها بهره می‌گیرد. در این راستا سیاست‌شناس مانند هر دانشمند علوم اجتماعی دیگری، به دنبال ارتباط دادن هر حادثه خاص به روندها و فرایندهای گسترده‌تری می‌باشد. بدین ترتیب سیاست‌پژوه قبل از آنکه به هر نوع نتیجه‌گیری قابل اعتمادی برسد، به طیف وسیعی از شواهد قابل دسترسی نیازمند است.

به طور کلی عملاً نقصهایی را در اشکال استاندارد فهم علمی ملاحظه می‌کنیم. بسیاری از فلاسفه علم، این نقیصه را در توضیحات قانون‌بنیاد جستجو می‌کنند. از نظر بسیاری از محققان از آنجا که توضیح رویدادها مستلزم وجود روابط علی است ولی قوانین پوشش‌دهنده که از ادعاهای علی اجتناب می‌ورزند، به خوبی توضیحات لازم را ارائه نمی‌دهند. در این روند اکثر دانشمندان، بسیاری از اظهارات را به صورت توضیحات علمی می‌پذیرند، هر چند امکان دارد در اغلب موارد، آنها با استلزامات بیان شده تناسبی نداشته باشند. در تعمیمات تصادفی و قوانین، تحلیلهای



ارضا‌کننده چندان‌ی از یک قانون علمی مشاهده نمی‌شوند.

بسیاری بر این اعتقادند که پیش‌بینی اوضاع در آینده ضابطه مناسبی برای کافی بودن فهم علمی تلقی نمی‌شود؛ زیرا شرایط مورد نظر می‌تواند در موارد گوناگون متفاوت باشد و از آنجا که در هر برهه‌ای امکان دارد تغییرات بنیادی روی دهد، در نتیجه توانایی کنترل برای حضور عوامل علی بدیل محدود می‌باشد. تحت این شرایط نمی‌توان مجموعه الگوها را به اجزای منفرد تقلیل داد؛ زیرا توضیحات، مستلزم در نظر گرفتن الگوهای کلی‌گرا در تعاملات مربوط است. در اغلب موارد فرایندها از جنبه‌های علی متمایز بوده و مستلزم قوانین پوشش‌دهنده نیستند. به هر حال، فهم علمی مستلزم دانشی است که حامل اعتباراتی باشد. کلیه توضیحات براساس وجود تعادل میان ادله برای مسلم بودن و نیز ایجاد شک و تردید مربوط به دورنمای نظری و صحت تجربی است. به هر حال اگر چنانچه قوانین پوشش‌دهنده و جنبه‌های علی، مدل‌های کافی و مناسبی را برای فهم علمی فراهم نکنند، در این صورت دلیلی برای بسط ضوابط جهت توضیح پدیده‌های سیاسی وجود ندارد.

توضیحات علی و قانون‌بنیاد تنها در مورد الگوهای ساده و مشخصی کاربرد دارند. تحت این شرایط فرض بر این است که واقعیت مبتنی بر پدیده‌های اساسی کوچک‌تر و محدودتر است. در این راستا دنیایی تجسم می‌شود که از روابط خطی میان متغیرها تشکیل شده و در آن وسعت و اندازه علتها و معلولها یکسان بوده و ضمناً به صورت الگوهایی در طول زمان تکرار می‌شوند. به هر حال تحلیل نظام‌های پویای پیچیده، توجهات را معطوف به محدودیت‌های این نوع هستی‌شناسی می‌کند. آنچه مسلم است چنین توضیحاتی نمی‌توانند به سادگی به صورت استانداردهایی برای تحلیل جهانی متشکل از روابط غیرخطی به کار آیند.

اصولاً سیاست‌شناسان، عملاً جهانی از تعاملات پیچیده میان متغیرهایی را مورد تجزیه و تحلیل قرار می‌دهند که در آن الگوهای تاریخی محدودیت‌هایی را برای تصمیمات و رویدادهای بعدی فراهم آورده و سیزانی از روابط جبرگرایانه، همیشه به آنها تحمیل می‌شود. در اغلب موارد پدیده‌های مهم سیاسی قابل پیش‌بینی

نیستند. در این روند با سطوح گوناگون مستقل تحلیل مواجهیم، تا آنجا که برای مثال نظریه‌های کارگزاری و ساختار هر کدام پرسشهای متفاوتی را مطرح کرده و پاسخهای گوناگون ارائه می‌دهند. بر این اساس جهان سیاست از یک هستی‌شناسی ساده علی و توضیحات قانون‌بنیاد تشکیل نمی‌شود که بتوان به راحتی تصویر کاملاً درستی را از پدیده‌ها و رویدادهای سیاسی به دست داد.

## چگونگی تئوریزه کردن سیاست

موضوع تئوریزه کردن سیاست از دوران باستان، ذهن فلاسفه، متفکران و نظریه پردازان را به خود مشغول کرده و هر یک سعی کرده‌اند تا تصویر واقع‌بینانه‌تر و دقیق‌تری از سیاست و کنشهای سیاسی به دست دهند. ارسطو جزو اولین کسانی بود که برای سیاست در میان سایر رشته‌ها اولویت قائل بود. ماکیاولی، منتسکیو و هابز از متفکران رنسانس و روشنگری، و نیز نظریه پردازان کلاسیک علوم اجتماعی - مارکس، وبر، دورکیم، پارتو و موسکا - شیوه‌های گوناگون تحلیل و دیدگاههای متعارضی را مطرح نمودند. در مراحل بعد محققان و صاحب نظران برجسته معاصر مانند «اپتر»، «دال»، «آلموند»، «دویچ» و جز اینها حیات تازه‌ای به این رشته مطالعاتی بخشیدند. در این روند و در چهارچوب رویکردها و نظریه‌های گوناگون، سعی گردید تا به پرسشهای بزرگی نظیر چه کسی حکومت می‌کند؟ چگونه گروهی منافع جامعه را نمایندگی می‌کنند؟ برنده و بازنده سیاست کیست؟ اقتدار تحت چه شرایطی مورد چالش قرار می‌گیرد؟ چرا برخی از جوامع و دولتها، توسعه یافته و برخی توسعه نیافته‌اند؟ و جز اینها تا حد امکان پاسخهایی داده شود.

امروزه برای تبیین، توصیف و توضیح سیاست از سه رویکرد عقل‌باوری، ساختارگرایی و فرهنگ‌گرایی بهره گرفته می‌شود. در حقیقت هر یک از رویکردهای مذکور بر پایه تفکرات و نظرات اندیشمندانی چون «هابز»، «اسمیت»،

«پارتو»، «متسکیو»، «وبر»، «موسکا»، «مارکس» و جز اینها بنا گردیده‌اند. بدین ترتیب، بسیاری از مضامین و مناظره‌های سیاست، ریشه در پرسشهای دیرپای اندیشه‌های اجتماعی دارند. اینک به طور مختصر به بررسی و تجزیه و تحلیل هر یک از رویکردهای مذکور می‌پردازیم.

### عقل‌باوری

این رویکرد با بهره‌گیری از قدرت استدلال ریاضیات بر این تصور است که اصولاً کنش‌گرایان عالماً و عامداً درصدد به حداکثر رسانیدن منافع خویش‌اند. در اینجا تحلیلها در سطوح فردی آغاز شده و سپس در مراحل بعد به طرح پرسشهایی در مورد رفتارهای جمعی، انتخاباتها و نهادها منجر می‌شود (Olson, 1965). موضوعات متنوع و گسترده‌ای در سیاست نظیر رفتارهای انتخاباتی، جنبشهای انقلابی، اقتصاد سیاسی، تشکل نهادها، دولت و ملت‌سازی و جز اینها می‌توانند در چهارچوب رویکرد مذکور مورد بررسی و تجزیه و تحلیل قرار گیرند. مدل انتخاب منطقی درصدد به حداکثر رسانیدن سطح توانایی برای کشف قوانین عام بوده که می‌تواند در توضیحات قانون‌بنیاد کاربرد داشته باشد. نقطه قوت مدل انتخاب منطقی در تحلیل سیاست، در میزان ظرفیت آن برای بهره‌گیری از نظریه‌های قابل آزمون، در توانایی آن برای نشان دادن ضرایب همبستگی میان متغیرهای گوناگون و نیز قابلیت تعمیم داده‌ها به ورای حوزه‌های مورد مطالعه است. گرچه در عمل با طیف وسیعی از عقل‌باوران روبه‌رو می‌شویم، لیکن جملگی به استدلالهای علی، عام‌گرایی و علوم اجتماعی تجربی که به طرح فرضیات ابطال‌پذیر منجر می‌شوند، اعتقاد دارند. آنها در تلاش‌اند تا توضیحاتی را در مورد پدیده‌های سیاسی ارائه دهند که از نظر منطقی و نیز تجربی قابل دفاع باشند. اصولاً عامل پیشرفت در علوم اجتماعی تجربی با بررسی نظریه و اطلاعات به طور سیستماتیک همراه است.

محققان زیادی به پیشرفت رویکرد انتخاب منطقی کمک کرده‌اند. از جمله می‌باید به نامهایی چون «دانز» و «آلسون» اشاره داشت. «آلسون» در اثر خود تحت

عنوان منطق‌کنش جمعی، بر تعامل راهبردی تأکید دارد. در چهارچوب انتخاب منطقی، هر فرد تصمیمات خود را بر مبنای تصمیمات احتمالی دیگران اتخاذ می‌کند. در این روند شرایطی که افراد می‌توانند بر حکومت تأثیر گذارده و نیز شرایطی که طی آن حکومتها نسبت به تقاضاهای مخاطبان خود پاسخگو می‌باشند، حائز اهمیت‌اند (Olson, 1965). با وجود آنکه رویکرد مذکور از لحاظ روش‌شناختی حالت فردگرایانه دارد، لیکن تأکید آن بر انتخاب فردی نبوده بلکه به مجموعه‌ای از انتخابهای فردی توجه می‌کند. در این راستا بنیادهای خرد رویدادها و نیز فرایندهای کلان تحت بررسی قرار می‌گیرند. اصولاً ارزیابی انتخاب منطقی براساس سودمندی اقتصادی انجام نمی‌شود. تحت این شرایط، ملاحظات غیرخودپرستانه، هنجارهای انگیزشی و موضوعاتی چون عدالت بر پیچیدگی و مشکلات تحلیل می‌افزایند. در این مدل کنش واقعی از ملاحظات درونی کنش‌گر سرچشمه نمی‌گیرد، بلکه نشئت گرفته از محدودیتهایی بر رفتار او می‌باشد. بنابراین در اینجا «آلسون» با پیروی از «پویر» پند روش‌شناختی وی را می‌پذیرد که طی آن ما می‌توانیم به جای در نظر گرفتن متغیرهای درونی به صورت متغیرهای ذهنی که اندازه‌گیری آنها به مراتب دشوارتر می‌باشند، از متغیرهای قابل مشاهده برای رد نظریه‌های خود بهره‌گیریم.

محدودیتها و فشارهایی که برای کنش‌گر وجود دارند می‌توانند ناشی از جنبه کمیابی باشند. بدین معنا که برای مثال، فردی که فاقد حق رأی است، نمی‌تواند مستقیماً کسی را در حکومت تحت تأثیر قرار دهد. در چنین وضعیتی مطرح نیست چه میزان منافع او ایجاب می‌کند که مبادرت به انتخاب حزب خاصی نماید. سایر محدودیتها می‌توانند شکل نهادی و حکومتی به خود گیرند. نهادها مجموعه‌هایی از مقررات همراه با ضمانت اجرا هستند که باعث شکل‌بندی تعاملات اجتماعی شده، موجودیت و کاربری آنها معمولاً در درون اجتماعات به رسمیت شناخته می‌شوند. بر این اساس نهادها انتخابهای فردی کنش‌گران راهبردی را ساختاربندی نموده تا آنکه باعث نتایج متعادلی شوند. نتایجی که هیچ‌کس تمایلی برای تغییر آنها را ندارد. در نظریه بازیها، نهادها مقررات بازی به شمار می‌روند که طی آن تعاملات میان

بازیگران را ساختاریندی می کنند. در نظام قانون گذاری، نهادها شامل مقرراتی می باشند که ترتیبات رأی گیری و تجمع آرا را تعیین می نمایند. زمانی که دولت مقررات را به مورد اجرا درمی آورد، نهادها شکل سیاسی به خود می گیرند. نهادها جنبه اجتماعی نیز دارند، هنگامی که اجرای مقررات براساس سازوکارهای مقبولیت و یا پرهیز باشند. بالاخره زمانی که اجرای مقررات براساس سود و زیان ارزیابی می شوند، جنبه اقتصادی به خود می گیرند. در چهارچوب انتخاب منطقی بر پایه رویکرد عقلایی در اکثر شرایط سیاسی و اجتماعی، ارزیابی از رفتار سایر کنش گران مقدم بر هر انتخاب می باشد. بر این اساس رأی یک قانون گزار، تمایل برای مشارکت در یک اقدام جمعی حتی به صورت طغیان و شورش، جملگی از کنشهایی به شمار می روند که بیشتر به اعتقاد به احتمال کنشهای دیگران، بستگی دارند.

مدل انتخاب منطقی با تأکید بر روان شناسی واقع گرایانه کنش فردی و در نظر گرفتن محدودیتهایی در چهارچوبهای نهادی و وجود امکانات در رفتار انسانی، می تواند یک مدل قوی برای تجمیع انتخابهای فردی به شمار رود. به هر حال مدل انتخاب منطقی دارای مخالفان جدی نیز در عرصه سیاست می باشد. مسلماً در بسیاری از موارد اخلاق پوزیتیویستی (اثبات گرایانه) انتخاب منطقی، چندان برای پست مدرن‌ها پسندیده نیست. بعداً پیرامون کاربرد مدل انتخاب منطقی در حوزه‌های مختلف رشته سیاست، بر حسب مورد اشاره خواهیم کرد.

اگر بخواهیم هستی شناسی عقل باوری را مورد تجزیه و تحلیل قرار دهیم، می باید خاطر نشان سازیم که اصولاً عقل باوران از نوعی فرد گرایی متدولوژیک پیروی می کنند و بر این اعتقادند که تجمعات، هیچ جایگاهی جدا از افرادی که آنها را تشکیل می دهند، ندارند. براساس این تحلیل کنش گران بر حسب اعتقاد و برداشت خود مبادرت به انتخاب و اولویت بندی می کنند. در این روند اگر کنشها بنا به دلایل خاصی صورت می گیرند، آنگاه دلایل مذکور می توانند موجب کنش شوند. اگر کنش «الف» در جهت منافع شخصی «ج» باشد، آنگاه «ج» می باید دلیلی برای انجام

دادن «الف» داشته باشد. بنابراین عقل‌باوران به فرایندها و نتایج جمعی که به صورت آگاهانه صورت گرفته و یا به مواردی که نتایج اجتماعی کنش منطقی فردی را در پی دارد، توجه دارند. بدین ترتیب نتایجی که بدون مقاصد قبلی حاصل شده، ناخواسته، غیرمترقبه و اجتناب‌ناپذیر باشند، غیرمنطقی تلقی می‌شوند. تحت این شرایط باید اذعان داشت که هستی‌شناسی عقل‌باورانه، جهانی را ترسیم می‌کند که در آن افراد منطقی و احیاناً تجمعات غیرمنطقی نیز حضور دارند.

از نظر روش‌شناختی باید متذکر شد از آنجا که عقل‌باوران، اراده‌گرا نیز می‌باشند، بنابراین تنوع در کنش می‌تواند تنها از طریق تنوع در خواسته‌ها و اعتقادات توضیح داده شود. گرایش آنها عمدتاً به سوی نظریه‌های مادی‌گرایانه است. در این راستا محدودیتهای مادی جهان عینی خارج، کنشها را تحت تأثیر خود قرار می‌دهند؛ زیرا آنها بر خواسته‌ها و اعتقادات جهان عینی داخلی کنش‌گر تأثیر می‌گذارند. به عبارت دیگر عقل‌باوران، اثبات‌گرایانی می‌باشند که عمدتاً خود را به جنبه‌های عینی محدود کرده و خواهان اجتناب از مطالعه جنبه‌های ذهنی هستند (King, Keohane and Verba, 1994). بر این اساس آنها دارای جهت‌گیری تجربی‌اند و در نهایت مادی‌گرایانی می‌باشند که تصور می‌کنند در مرحله‌نهایی شرایط مادی آگاهی ذهنی، انتخاب منطقی را سبب می‌شود.

باید خاطر نشان کرد که روش‌شناسی عقل‌باوران، ساختار را به کنش پیوند زده و این روش قانون‌بنیاد ایستا، زمینه‌های تعمیم را فراهم می‌آورد. به همین دلیل رویکرد مذکور به سوی روشهای کمی و نوعی فلسفه اثبات‌گرایانه از علم‌گرایش دارد. شرایط اولیه در مورد اعتقادات و خواسته‌های منطقی و قوانین عمومی در مورد عملیات آنها، به عقل‌باوران این اجازه را می‌دهد تا پی به پدیده‌های غیرعقلایی برند. به طور کلی، عقل‌باوران، برون‌گرا و رفتارگرا هستند. در این رویکرد کنش‌گران منطقی در تلاش‌اند تا به نحو کارآمدی با محیط خود سازش یابند. در رویکرد مذکور تمرکز نظری بر شرایط خارجی است، نه آگاهی انسان. بدین ترتیب عقل‌باوران به سوی نوعی دیدگاه مکانیکی-رفتاری از ذهنیت‌گرایش داشته و یک

جنبه بی‌روح و محدود خاص از اراده، عقلانیت و منافع را پذیرا هستند. بر این اساس کنش‌گران با جهت‌گیری ضعیف برای کنش به حال خود رها می‌شوند. در این راستا منافع مردم به صورت ابزارها و رُبات‌های مکانیکی مورد محاسبه قرار گرفته و با هویت‌های شخصی و جمعی به صورت عناصر برون‌زا، نه عنصر اساسی روابط اجتماعی و تعاملات نظم‌یافته و باثبات، برخورد می‌شود. این رویکرد به شیوه مارکسی، معتقد است که مردم برای آنکه از امکانات بالقوه اقتصادی خود بهره‌گیرند، نهادهایی را به وجود می‌آورند. البته این نوع مادی‌گرایی می‌تواند مبنایی برای همکاری‌های مشترک و نظم اجتماعی به شمار رود. مردم به این علت دغدغه توزیع منابع، قدرت و حقوق مالکیت را دارند، که از آن بهره‌می‌برند (North, 1981). تحت این شرایط مردم به خوبی درمی‌یابند که منافع آنها در کجاست. لذا آنها در ایجاد نهادها به منظور شکل دادن به زندگی سیاسی و اقتصادی خود سرمایه‌گذاری کرده تا بتوانند در سایه آنها از موقعیت خویش حفظ و حراست به عمل آورند. برخی از عقل‌باوران در مرحله غایی مبادرت به ارائه نوعی نظریه مادی‌گرایانه از اولویتها کرده که در آن منافع به صورت مانع و محدودیت تلقی می‌شوند، نه مبنایی برای نظم اجتماعی. آنها بر این نظرند که ارزشها بیشتر باعث فصل کردن مردم می‌شوند تا وصل کردن آنها به یکدیگر.

همان‌گونه که به آن اشاره شد عقل‌باوران بر کنش فردی و نتایج اجتماعی تأکید داشته و با نگاهی تقلیل‌گرایانه به فرهنگ، آن را در قالب اعتقادات و خواسته‌های فردی درک می‌نمایند. برای مثال اقتصاددانهایی که در چهارچوب انتخاب عمومی رفتار می‌کنند، تمرکز خویش را روی جنبه‌های قانون‌بنیاد یعنی ماهیت عام انسانی و قوانین مربوط به آن قرار می‌دهند، مانند کاهش سودمندی نهایی، مسئله هزینه‌های ثابت، موضوع کالاهای جان‌شین، تعادل عرضه و تقاضا در بازار و جز اینها. برخی از عقل‌باورانی که بر سرنوشت انسانی تکیه دارند، بر این اعتقادند که شخص می‌تواند مرزهای این رویکرد را با تعمیق بخشیدن جنبه‌های خرد، بسط داده و با وارد کردن عنصر فرهنگ در عرصه مطالعات خویش، به کشف



جنبه‌های کلان و نیز به بررسی نهادها پردازد. پاره‌ای از عقل‌باوران با توجه به شرایط به صورت علت و نیز معلول، به بررسی ساختار گرایش پیدا می‌کنند. البته آنها راه طولانی ساختارگرایان را در مورد اینکه چگونه ساختار بر سرشت خود کنش‌گران اثر می‌گذارد، طی نمی‌کنند. همچنین عده‌ای از این گروه با نگاه کردن به اولویتها گرایش به سوی فرهنگ داشته‌اند. البته باید خاطر نشان کرد که آنها نیز به این مطلب که چگونه رفتار خود کنش‌گران از ارزشها ناشی می‌شود، کاری ندارند. ضمناً عنایت به فرهنگ (اعتقادات) مبنای آن نیست که آنها در کسوت روان‌شناسان شناختی ظاهر شوند. در این روند آنها اولویتها و اعتقادات را به صورت رابطه علت و معلولی مورد توجه قرار می‌دهند. به هر حال عقل‌باوران باید میان تمرکز نگاههای تحلیلی خود، روی مجموعه محدودی از پدیده‌های سیاسی و یا تغییر اصول مدل انتخاب منطقی به منظور تحلیل پدیده‌های پیچیده‌تر، یکی را برگزینند. برخی از عقل‌باوران درصددند تا به نحوی شکاف میان حقایق منطقی مدلهای خود و نیز رویدادهای خاص را پُر کنند. برای نیل به این هدف پاره‌ای از صاحب‌نظران یک روش «روایتی تحلیلی» را معرفی کرده که طی آن می‌توانند جنبه‌های توضیحی فرایندهای واقعی را مطرح کنند. آنها گزاره‌هایی را که از مدل انتخاب منطقی گرفته شده‌اند جهت توضیح الگوها و جریانات تاریخی مورد استفاده قرار می‌دهند، که البته این امر آنها را با یک سلسله چالشهایی در رابطه با مدلهای رسمی برای تشریح پدیده‌های پیچیده مواجه می‌سازد. در این روند هر چه آنها از آرمانی کردن مدل، بیشتر دور شده و هر اندازه موارد خاصی را با تفصیل بیشتر مورد بررسی قرار می‌دهند، نیاز بیشتری را نسبت به کافی بودن اثبات ادعاهای خود در مورد فرضیات موجه رقیب احساس می‌کنند.

### ساختارگرایی

ساختارگرایان از لحاظ روش‌شناسی، کل‌باور هستند. آنها به بررسی شبکه‌ها، پیوندها و وابستگیهای متقابل و تعاملات میان اجزای برخی از نظامها می‌پردازند. بنابراین

بحثهای ساختاری همیشه به روابط ایستا یا پویا میان افراد، اجتماعات، نهادها و یا سازمانها توجه دارد. از نظر ساختارگرایان، شخص تنها زمانی یک پدیده را درک می کند که بتواند ارتباط میان اجزا را پیدا نماید. بر این اساس، موجودیتها (هستیها) ی گوناگون برحسب روابط با سایر موجودیتها (هستیها) و نه برحسب جنبه های درونی (ذاتی) خودشان تعریف می شوند. «کنت والتز» معتقد است در تعریف ساختارها به اولین پرسشی که باید پاسخ داد، این است که اجزا بر مبنای چه اصلی سروسامان و آرایش می یابند (Waltz, 1979: 74, 81)؟ بدین ترتیب ساختارگرایان بر ارتباطات اقتصادی، اجتماعی و سیاسی میان مردم تأکید می ورزند. برای نمونه «تدا اسکاچپول» در رابطه با دولت و انقلاب، بر پنج ساختار تکیه می کند: نخست فضا و شرایط بین المللی مورد بررسی قرار می گیرد که در این مورد ساختارها و روابط یا جنگ و تجارت، و شرایط تاریخی جهانی که دولتها خود را در آنها می یابند، مورد نظر می باشد. دوم تعارضات طبقاتی بین المللی است، که در این مورد با تأکید بر آرایشهای نهادی خاص، از نظر تاریخی، به طبقات کشاورز و ساختارهای سیاسی محلی که روابط درون و بین طبقاتی را تحت تأثیر قرار می دهند، توجه می شود. سوم ماهیت بحران انقلابی است که در این راستا بر فرایندهای فروپاشی دولت و شورشهای دهقانی به صورت میراثهای رژیم قدیم که بازسازی دولت را تحت تأثیر خود قرار می دهد، تأکید می گردد. چهارم ماهیت دولت می باشد که در این مورد، وی دولتها را به صورت سازمانهای اداری و اجبار آمیز توصیف می کند. بالاخره پنجم روابط دولتها و طبقات، تحت بررسی قرار می گیرد. موضوع مورد توجه وی در اینجا استقلال عمل بالقوه دولت از طبقات حاکم و تحت حاکمیت در جامعه است (Skocpol, 1979: 14, 24, 116, 117).

اصولاً ساختارگرایان با شدت و ضعفهای گوناگون، کارگزاری و تمرکز تقلیل گرایانه بر خود کنش گران را رد کرده و معتقدند که بررسی و تحلیل تحولات و دیگر گونیهای سیاسی را می باید از منظر غیر شخصی و غیرذهنی مورد ارزیابی قرار داد (Skocpol, 1979: 18). بر این اساس می باید به جای تأکید بر منافع، دیدگاهها و

ایدئولوژیهای کنش‌گران، روابط و تعارضات عینی را در میان گروههای مختلف و ملتها در نظر گرفت. برای مثال «اسکاچپول» با در نظر گرفتن تناقضات ساختاری و رویدادهای ترکیبی، نوعی اراده‌گرایی برای حدوث انقلابها را در چهارچوب تجهیز گروهها و مساعی آگاهانه رد می‌کند (Skocpol, 1979: 15).

به طور کلی، هستی‌شناسی ساختارگرایی درصدد کشف این مطلب است که چگونه روابط میان کارگزاران اجتماعی به صورت عینی و ملموس تشکیل می‌یابد. بر این اساس روی شرایط ساختاری عینی، نه شرایط ذهنی قابل کنترل و مهار از نظر سیاسی تأکید می‌شود (Skocpol, 1979: 16). ساختارگرایی به دنبال پیدا کردن روابط، میان کنش‌گران در یک چهارچوب نهادی است. بنابراین مقررات و قوانین و نیز روابط، نقطه آغاز پژوهشهای سیاسی به شمار می‌روند.

از نظر روش‌شناختی، ساختارگرایی به نحوی فلسفه واقع‌گرایی از علم را می‌پذیرد. در این مورد واقع‌گرایی می‌تواند از چند نظر با ساختارگرایی در سازگاری به سر برد: نخست آنکه واقع‌گرایان معتقد به یک موجودیت (هستی) می‌باشند، نه یک نوع هستی‌شناسی رویدادمحور. تحت این شرایط موجودیتها (هستی‌شناسی)، نظریه‌ها (معرفت‌شناسی) را مشخص می‌کنند (Wendt, 1999). واقع‌گرایان بر این باورند که موجودیتها که شاید به واسطه آثارشان شناخته می‌شوند، در جهان وجود دارند. برای مثال دولت یک امر واقعی است، ولی نه به سادگی وجود عینی یک خودرو پلیس. کما اینکه نظام بین‌الملل دولتها فقط به واسطه وجود منشور ملل متحد، شکل واقعی به خود نمی‌گیرد. بر پایه این استدلال، ساختارها موجودیت (هستیهای) واقعی تلقی می‌شوند. از منظر واقع‌گرایان، نظریه‌های علمی بالغ، مستقیماً به دنیای واقعی (شاید غیرقابل مشاهده) اشیاء اشاره دارند و بدین لحاظ، دانش واقعیت را فراهم می‌آورند. بدین ترتیب نظریه‌های علمی، بلوکهای اساسی بنای جهان هستند که امکانات و تعاملات را دربر می‌گیرند. دانشمندان به دنبال این موجودیتهای بنیادی که به صورت «انواع طبیعی» در عرصه‌های خاص تحقیقاتی تلقی می‌شوند، می‌باشند. انواع طبیعی دارای ساختار تنوع‌یافته‌ای است و بنابراین انسجام و وحدت آنها براساس درهم تنیدگی اجزا و یا عناصر متشکله می‌باشد. در علوم اجتماعی،

ساختارهای اجتماعی، واقعی‌اند و بنابراین دانشمندان علوم اجتماعی باید به دنبال «انواع اجتماعی» باشند. نمونه «انواع اجتماعی» را می‌توان شورش، انقلاب، طبقه، مذهب، مشروطه سلطنتی، اقتصاد بازار، جنبش سیاسی ناسیونالیستی، رژیم تجاری بین‌المللی، اتحادیه‌های کارگری و جز اینها نام برد (Little, 1993: 190).

البته شاید موارد مذکور، انواع طبیعی و یا اجتماعی غیرقابل مشاهده باشند که ساختار گفته می‌شوند. «ونت» می‌گوید که رفتار اشیاء تحت تأثیر ساختارهای داخلی خودسامان‌بخش قرار دارند و بر این اساس تحلیل آن ساختار می‌باید در جهت توضیح رفتارها باشد (Wendt, 1999). واقع‌گرایان بر این اعتقادند که اصولاً دانشمندان در تلاش کشف مکانیسم‌های عملی واقعی مخفی هستند. بدین ترتیب ساختار، فرایند و نتایج با یکدیگر پیوند داشته، هیچ ساختاری از ساختمان و بنا جدا نیست. بر این اساس ساختارگرایان با الهام از ارسطو بر این تصورند که ساختارها دارای واقعیتها و امکانات بالقوه‌ای هستند و اینکه فرایندهای قانون‌مند، شامل موضوعاتی نظیر تولید، بازتولید، ثبات، تغییر شکل، رشد و توسعه می‌گردند. در این روند و در ارتباط با علوم اجتماعی وضعیت بدین گونه است که ساختارهای اجتماعی را باید از دیدگاه کلان تاریخی و توسعه مورد تجزیه و تحلیل قرار داد. در اینجا دغدغه‌های اساسی می‌توانند موضوعاتی نظیر دولت‌سازی، جنگ، سرمایه‌داری، صنعتی شدن و شهرگرایی باشند. مکانیسم‌های ساختاری که این گونه پویسهای تاریخی را ایجاد می‌کنند، شامل رقابت، تعارض، اجماع، تقسیم کار، تنوع، تمایز، توزیع، نابرابری، لایه‌بندی، قطبیت، اندازه، شدت و سلسله‌مراتب می‌شوند. همچنین سایر منطقی‌های ساختاری که پویسهایی را سبب می‌شوند، می‌توانند شامل تناقضات، تضادها و رویدادهای شگفت‌انگیز باشند. «آدم اسمیت» بر این اعتقاد بود که در روند تلاش برای تأمین منافع خصوصی، جامعه به نحوی سازمان می‌یابد که طی آن بازاری با حاکم شدن قانون عرضه و تقاضا به وجود می‌آید. همچنین «کارل مارکس» بر این نظر بود که جوامع سرمایه‌داری دارای مجموعه‌ای از قوانین گوناگون توسعه هستند که مرگ و فروپاشی آنها را در پی خواهند داشت، و یا «ماکس وبر»

معتقد بود پدرسالاری، سلطهٔ نجبا، پاتریمونیالیسم سیاسی، فئودالیسم، وضعیت سلسله‌مراتبی، دیوان‌سالاری، خانواده، گروه‌های خویشاوندی و قومی، الگوهای خاصی از توسعه به شمار می‌روند. بر این اساس ساختارگرایانی چون «اسکاچپول» به پویشهای تاریخی عینی خاص از دولت توجه دارند (Skocpol, 1979: 304). در این راستا دولتهای خودکامهٔ امپریالیستی و پادشاهی می‌توانستند برای حدوث انقلابهای اجتماعی، مستعدتر باشند (Skocpol, 1979: 16, 41, 287, 304). دولتهایی که (براساس مطالعات وی) نتیجهٔ انقلابهای مذکور به شمار می‌رفتند، می‌توانستند بوروکراتیک، قوی و مستقل باشند.

در مجموع، ساختارگرایان انواع واقعی اجتماعی را با قدرتهای علی مورد تجزیه و تحلیل قرار داده و مبادرت به بررسی پویشهای تاریخی ساختارها می‌کنند، که چنین برخوردی نقطهٔ مقابل جنبه‌های تقلیل‌گرایان و فردگرایانه عقل‌باوری است. از نظر ساختارگرایان، فرایندها، توالیها و قوانین مشابه در ساختارهای مشابه نمود پیدا می‌کنند. از طرفی به واسطهٔ تفاوت در شرایط اولیه، نهادها، ساختارها، گروهها، بافتها، علتها و ضربه‌های مشابه می‌توانند باعث آثار نامتشابهی در نظامهای گوناگون شوند. از سویی دیگر، شرایط و فضاها متفاوت در درون یک کل مشابه، می‌تواند نتایج مشابهی را در پی داشته باشد. اصولاً در چهارچوب این رویکرد بسیار دشوار است تا موارد علی خاصی که در چندین مورد به صورت مکانیکی مطرح می‌شوند را به صورت یک نظریهٔ عمومی - که قابل اطلاق به کلیهٔ موارد باشد - تعمیم داد. در این زمینه، ساختارگرایان چنین تلاشهایی را به دو دلیل رد می‌کنند: نخست آنکه موارد جدید امکان دارد از علتها و جدیدی ناشی شوند و دوم اینکه ممکن است موارد جدید با علتها و قدیمی در تعامل به سربرند. ساختارگرایان در اکثر موارد برای ارزشها و اعتقادات کارگزاری افراد در سطوح توده‌ها و نخبگان اهمیت چندانی قائل نبوده و نتایج را نتیجهٔ کار ساختارها می‌پندارند، نه کنش‌گران. از آنجا که همهٔ کنش‌گران تحت تأثیر ساختار قرار دارند، همگون تصور شده و از انتخابهای چندانی برخوردار نیستند.

از دیدگاه بسیاری از منتقدان، ساختارگرایان، تاریخ را بدون سوژه مورد مطالعه قرار داده که در آن انسانها به صورت رباتهای مکانیکی هستند که ناچارند آنچه را که نظام به آنها اعمال می کند، اطاعت نمایند. منتقدین بر این باورند که بسیاری از ساختارگرایان افراطی یک نوع علوم اجتماعی دل‌مرده‌ای را به تصویر می کشند، به گونه‌ای که در آن مردم قربانیان و شاهدان ساکت تاریخ به شمار می روند. در شکل افراطی آن، علوم اجتماعی دل‌مرده به معنای نادیده گرفتن سیاست می باشد. عقل‌باوران ضمن حمله به ساختارگرایان، یادآور می شوند که این گروه در مطالعات خود، کنش جمعی و فرایندهای ائتلافی را نادیده می گیرند و چنین علوم اجتماعی دل‌مرده‌ای که نتایج را نشئت گرفته از ساختار می پندارد، دارای یک نگاه جبرگرایانه می باشد. بر این اساس علت‌های ساختاری به اندازه‌ای قوی هستند، که می تواند سبب قابل پیش‌بینی شدن کلیه رویدادها گردند. منتقدان بر این اعتقادند که نتیجه پذیرش چنین رویکردی می تواند به تقدیرگرایی تاریخی، جبرگرایی قفس آهنین و فقدان اراده‌گرایی منجر شود، زیرا که ساختار، خود سرنوشت تلقی می گردد.

رویکرد ساختارگرایی، طیف گسترده‌ای از مارکسیستها و دولت‌مداران را دربر می گیرد. در روند مطالعات آنها، زیربنا هدایت‌کننده روبناست. تحت این شرایط، آزادی عمل و انتخاب کنش‌گران به حداقل ممکن کاهش می یابد. با وجود آنکه فرهنگ و انتخاب افراد نشئت گرفته از ساختار می باشد، ولی ساختارگرایان معتدل‌تر، مشکل چندانی برای بررسی آن ندارند. برخی از ساختارگرایان هنگامی که تجلی کنشها و جهت‌گیریها را در مهار شدن خرد و عقلانیت در ساختار جستجو می کنند، به رویکرد خویش استواری می بخشند. بدین ترتیب بسیاری از ساختارگرایان افراطی پویسهایی که نشان‌دهنده جنبه مادی‌گرایانه ساختارهای کنش جمعی و هنجارهای اجتماعی است را کشف می کنند.

به هر حال تحلیل ساختاری می باید برخی از مفروضات واقع‌گرایانه خود را کنار بگذارد. دولت، قومیت، طبقه اجتماعی، شکافهای سیاسی و جز اینها مفاهیم

طبیعی به شمار نمی‌روند. مجموعه آنها حاکی از یک مجموعه یکپارچه و منسجمی نیست. بنابراین برای آنکه بتوان پدیده‌های سیاسی را به صورت واقعی‌تر مورد بررسی قرار داد، مستلزم ترکیب چندین اصل می‌باشد که عبارت‌اند از: در نظر گرفتن اثرات مستمر تصمیمات و الگوهای شکل‌دهنده، آماده بودن برای وقوع رویدادهای غیرمترقبه‌ای که می‌توانند دارای آثار و پیامدهای سیاسی عمده‌ای باشند، مورد توجه قرار دادن تنوع نظامها در طول زمان، عدم امکان کاهش مختصات جمعی در حد تصمیمات انفرادی، محتمل بودن آثار روابط ساختاری بر افراد. باید خاطر نشان کرد که تغییرات جوهری در اصول تحلیلهای ساختاری تابعی است از دگرگونی در فهم واقعیات سیاسی زیربنایی.

### فرهنگ‌گرایی

فرهنگ، نظامی از معناست که مردم در رفتار روزمره خود از آن بهره گرفته و با آن زندگی می‌کنند. ضمناً فرهنگ، مبانی هویت اجتماعی و سیاسی به شمار می‌رود و چهارچوبی را برای سازماندهی جهان و قرار دادن خود و دیگران در آن، برای منطقی کردن کنشها، جهت تحلیل منافع، پیوند خاص هویت‌های جمعی و کنش سیاسی و برای برانگیختن مردم و گروهها به سوی انجام کنشی خاص، فراهم می‌آورد. برای آنکه فرهنگ مفید باشد، نمی‌توان آن را به گونه‌ای گسترده تعریف کرد که کلیه رفتارها و نهادها را دربر گیرد. شاید در برخی از موارد مناسب باشد تا ابعاد فرهنگی عرصه‌های خاص را مورد توجه قرار داد. باید خاطر نشان کرد که به طور کلی، اثر فرهنگ بر کنش جمعی و زندگی سیاسی غیرمستقیم است و برای توجه بیشتر به نقش فرهنگ در زندگی سیاسی، ضروری است این موضوع را مورد بررسی قرار داد که چگونه تأثیر فرهنگ در تعامل با منافع و نهادها به سر می‌برد. برخلاف مدل انتخاب منطقی، رویکردهای فرهنگی، در مورد اینکه دقیقاً چه عرصه‌هایی از سیاست باید مورد بررسی قرار گیرد، کمتر روشنگری می‌کند. حتی در مورد روشها و ابزارهایی که باید به کار برده شوند، اتفاق نظر وجود ندارد. برخی

میان دیدگاه‌های ذهنی و بین‌الذهانی فرهنگ تمایز قائل می‌شوند. دیدگاه‌های ذهنی بر این موضوع تکیه دارند که چگونه افراد، ایستارها و ارزشهای فردی را درونی می‌کنند تا به صورت موضوع مطالعه تبدیل شوند. در حالی که دیدگاه بین‌الذهانی عمدتاً روی معانی و هویت‌های مشترکی که جنبه نمادین، تبیینی و تفسیری زندگی اجتماعی را به تصویر می‌کشند، تأکید دارند. از نظر بسیاری از نومارکسیستها و نیز غیرمارکسیستها، فرهنگ گفتمانی را برای تجهیز سیاسی و طرح تقاضاها به وجود آورده، در حالی که بر تفاوت‌های جدید گروه‌ها و افرادی که دچار شقاق و انشعاب شده‌اند، سرپوش می‌گذارد. بالاخره آنکه موضوع فرهنگ، سیاست‌شناسان را وارد یک سلسله مشاجرات جدی می‌کند.

تحلیل فرهنگی از سیاست، نقد پست‌مدرن را از تجزیه و تحلیل سیاسی، رفتاری جدی گرفته و در صدد است تا به صورت متنی، موضوعات مهم و عمیق بین‌الذهانی سیاست را مطرح کرده، روی این موضوع تأکید داشته باشد که چگونه کنش‌گران سیاسی، می‌توانند کنش‌های اجتماعی و سیاسی را درک کنند (Merelman, 1991). برای نمونه در تحلیل فرهنگی، منافع به صورت متنی و بین‌الذهانی تعریف می‌شوند و موضوع محوری در این تحلیل مفهوم تفسیر است، زیرا تفاسیر مشترک کنش‌گران - جهان‌بینیها - حائز اهمیت است. آنها ابزار روش‌شناختی مهمی را به موازات بررسی آیینها و نمادها برای مطالعه نظامهای معنایی و نیز ساختار و موضوع هویت سیاسی فراهم می‌کنند.

فرهنگ، چهارچوبی را به متن داده که در آن قالب، سیاست به وقوع می‌پیوندد، هویت‌های فردی و جمعی به یکدیگر متصل می‌شوند، مرزهای میان گروه‌ها تعریف گردیده و کنشها در درون و میان آنها سازمان می‌یابند و نیز چهارچوبی را برای تفسیر کنشها و انگیزه‌های دیگران فراهم کرده، منابعی را در اختیار سازمان سیاسی قرار می‌دهد.

### تحلیل‌های فرهنگی از سیاست

برای هدف‌های تحلیل سیاسی باید بر فهم‌های مشترک میان مردمی که هویت مشترک



دارند، تأکید کرد. استقرار فرهنگ در مرکز تحلیل می‌تواند بر نوع پرسشهایی که در زندگی سیاسی مطرح می‌گردند، تأثیر بگذارد. همان‌گونه که قبلاً به آن اشاره شد مناقشات در تمام جوامع وجود داشته و کلیه فرهنگها در مورد آنچه که برای برخورد با تعارضات و مدیریت آنها منطقی است، دارای هنجارهای مخصوص به خود هستند. بر این اساس، فرهنگها می‌توانند در تشکیل مناقشات نقش اساسی داشته، کنشهای اجتماعی و سیاسی مناسب را تعریف کنند. همچنین آنها مشخص می‌کنند که چگونه مبادرت به درک انگیزه‌های دیگران نموده و چه چیزهایی ارزش مبارزه کردن را دارند (Ross, 1993a). بر این اساس فرهنگ که نظم اجتماعی و سیاسی را تعریف می‌کند، هم‌زمان ابزاری است برای سلطه و تعارض بر سر ماهیت و شکل‌گیری اجتماع سیاسی و اقتدار درون آن که خود از مختصات زندگی سیاسی به شمار می‌رود.

فرهنگ، هویت‌های فردی و جمعی را به یکدیگر پیوند داده، مرزهای گروهها را تعریف و کنشهای درون و میان آنها را سامان می‌بخشد. در این روند، چهارچوبی را هم‌جهت تفسیر کنشها و انگیزه‌های دیگران فراهم آورده، بالاخره آنکه فرهنگ عملاً منابعی را برای سازمان سیاسی و تجهیز تدارک می‌بیند. باید اذعان نمود که اصولاً فرهنگ منابع مهمی را در اختیار رهبران و گروههای سیاسی برای تجهیز فراهم می‌کند (Turner, 1988). بر این اساس پاره‌ای از محققان به بهره‌گیری سیاسی از فرهنگ اشاره داشته و بر اهمیت سازمانهای فرهنگی به عنوان ابزار سیاسی تأکید می‌ورزند. «کوهن» به مواردی که سازمانهای فرهنگی برای تجهیز مؤثر سیاسی از آنها استفاده می‌کنند اشاره دارد (Cohen, 1969: 201-210). این سازمانها می‌توانند یک ایدئولوژی سیاسی را که اغلب در زبان خویشاوندی و آیینها ریشه داشته و به قدرت مشروعیت داده است و در حقیقت قدرت را تبدیل به اقتدار می‌کنند، به وجود آورند. بدین طریق آنها باعث ایجاد اقتدار لازم جهت اجرای تصمیمات بر له گروه می‌شوند.

فرهنگ، شخصیت و سیاست

ظهور دیدگاههای نظری تحلیلهای روان‌شناختی و مردم‌شناختی فرهنگی در دهه‌های

۱۹۴۰ و ۱۹۵۰، چهارچوبی را فراهم ساخت تا با وجود یک سلسله انتقادات، بتوان سطوح خرد و کلان را برای تشریح تفاوت‌های فرهنگی، به یکدیگر پیوند داد. بدین صورت که تسری نظریه فرهنگ و شخصیت از جوامع ماقبل صنعتی به جوامع مدرن از لحاظ زمینه‌های نظری و روش‌شناختی چندان موفق نبود. در این روند عده‌ای از سیاست‌شناسان (مانند پای و بن فیلد) به مطالعات خود در مورد برخی از جوامع توسعه‌یافته و توسعه‌نیافته ادامه دادند. «پای» در مرحله‌ی غایی به این نتیجه رسید که توسعه، موضوعی نیست که به سیاست‌های اقتصادی و نهادسازی بسنده شود، بلکه پیوند نزدیکی با جهان‌بینیها و ظرفیتهای روان‌شناختی نخبگان یک کشور دارد.

#### فرهنگ و فرایند سیاسی

با وجود آنکه از مدتها قبل، مردم‌شناسی سیاسی به صورت یک رشته دانشگاهی وجود داشته است، لیکن تعداد اندکی از سیاست‌شناسان پی به جنبه‌های تئوریک آن برده‌اند. شاید بخش عمده‌ای از این مسئله احتمالاً مربوط به جنبه‌های عملیاتی کردن داده‌ها بوده است. در این راستا برخی از صاحب‌نظران تحقیقاتی را پیرامون جوامع بی‌دولت که در آنها خویشاوندی مبنایی برای تشکیل سازمانهای سیاسی بوده، انجام داده‌اند (Fortes and Evans-Pritchard, 1940). این بررسیها حاکی از آن بوده‌اند که موضوع «سیاست» لزوماً مستلزم وجود دولتی با برخورداری از انحصار ابزار زور مشروع، بدان گونه که «ماکس وبر» مطرح می‌کند، نیست. سایر صاحب‌نظران به صورت پیچیده‌تری جوامع گوناگون را از لحاظ موضوع جانشینی رهبری، تصمیم‌گیریهای سیاسی و مدیریت تعارض مورد بررسی قرار داده‌اند (Goody, 1966). جالب آنکه اکثر مطالعات ساختاری که در چهارچوب مردم‌شناسی فرهنگی به عمل آمده‌اند باوجود در نظر گرفتن تفاوت میان جوامع گوناگون، توجه چندانی به خود موضوع فرهنگ نکرده‌اند. در نقطه‌ی مقابل مطالعات ساختاری، موضوعاتی که در کانون توجه مطالعات فرایند سیاسی قرار می‌گیرند، به جنبه‌های نظری و روش‌شناختی بیشتر توجه دارند. در این راستا بر این مطالب تأکید می‌شود که

برای مثال به چه دلایلی نتایج خاص سیاسی حاصل می‌گردند؟ تحت این شرایط به نقش فرهنگ به عنوان کانون توجه مناقشات سیاسی توجه می‌شود (Gluckman, 1942). مجموعه بررسیهایی که به صورت ناحیه‌ای در مناطق گوناگون صورت گرفتند، به رشد نظریه‌های میان‌برد کمک فراوان کردند.

### آیینهای سیاسی و هویت

قبل از آنکه «ادلن» اثر خود تحت عنوان کاربردهای نمادین سیاست را در ۱۹۶۴ منتشر کند، تعداد انگشت‌شماری از سیاست‌شناسان موضوع آیینها و نمادهای سیاسی را جدی گرفته بودند. برخی از همان دوران، نادیده گرفتن موارد مذکور را به صورت یک خطر تلقی کردند. بر پایه این تحلیل، عرصه سیاست جولانگاه نمادهایی‌اند که ما در دو سطح شناختی (مجموعه اطلاعاتی که از سوی هر نمادی مخابره می‌شود) و احساسی (برانگیختن احساسات قوی نمادهای سیاسی) واکنش نشان می‌دهیم. بدین ترتیب، می‌توان از طریق مطالعه نمادها و آیینهای سیاسی به صورت تحلیلهای محوری نهادها و پویسهای سیاسی بهره گرفت (Brysk, 1995).

برای مثال، در حالی که رویکردهای قبلی نسبت به انتخابات، بر گزینشهای شهروندان تأکید می‌نمایند، تحلیلهای فرهنگی بیشتر تمرکز خود را معطوف به این موضوع می‌کنند که چگونه احزاب سیاسی و نامزدهای انتخاباتی در فرایند کسب قدرت، از اسطوره‌های فرهنگی و نمادها برای جلب شهروندان استفاده می‌نمایند. براساس این تحلیل، مواضع سیاسی و یا انتخابهای نامزدها را نباید صرفاً در چهارچوب اولویتها جستجو کرد، بلکه باید در جستجوی پاسخ به این پرسش باشیم که چگونه چنین جهت‌گیریهایی با درکهای فرهنگی مشترک و هویتها همخوانی و هماهنگی دارند؟ لازم به یادآوری است که توسل به نمادها و کاربرد آیینها تنها به توافق و اجماع کلی اشاره نداشته بلکه در اغلب موارد می‌توان از آنها برای کاهش تناقضات در شرایط وجود شقاق و گسل در جامعه بهره گرفت (Kurtz, 1991: 149).

درک عمیق ریشه‌های فرهنگی سیاست به فهم چگونگی ایجاد معانی توسط

آیینهای سیاسی و در نتیجه شکل دادن به کنشها کمک می کند (Gusfield, 1966). باید خاطر نشان کرد که اصولاً بر ساختگی واقعیت سیاسی برای اکثر مردم حائز اهمیت است. در حقیقت آیینها ابزارهای مهمی برای تحت تأثیر قرار دادن نظرات مردم در مورد رویدادها، خط مشیها، نظامها و رهبران سیاسی به شمار می روند. بدین ترتیب، از طریق آیینها، مردم نظرات خود را پیرامون نهادهای مناسب سیاسی، کیفیت رهبران سیاسی و نیز چگونگی عملکرد دنیای اطراف آنها بر له و یا علیه این استانداردها بیان می کنند (Kertzer, 1988: 79).

باید اذعان داشت که آیینها ابزارهای مهمی برای کنترل (و از نقطه نظر گرامشینها سازوکارهای محوری برای حفظ و کسب قدرت) می باشند. اصولاً آیینهای سیاسی در شرایط نامعلوم و مبهم و آشفتگی، معناسازی کرده و برای پویسهای بر ساختن و حفظ هویتها، به ویژه در شرایط تغییر و تحول حائز اهمیت اند.

#### فرهنگ و مناقشات سیاسی

تحلیلهای فرهنگی علاوه بر اینکه باعث ایجاد یک نظام معنا می شود، شکل منطقی به کنشها و انگیزه های مخالفان می دهد. ضمناً آنها سازوکاری برای ایجاد و حفظ هویت به شمار می روند. در اغلب موارد به موازات افزایش همبستگی درون گروهی و تقویت جهان بینیهای آن، خصومت برون گروهی رو به تزاید می گذارد. البته نباید تصور کرد که کلیه جنبه های تجهیززی فرهنگ در شرایط تعارض آمیز، لزوماً به خشونت منجر می شوند. جهان بینیهای فرهنگی تعیین می کنند که چگونه گروهها به خارجها نگاه می کنند. همچنین فرهنگ، چهارچوبی را فراهم می نماید تا از آن طریق رهبران سیاسی کنشها و مفاهیم دیگران را درک کنند (Cohen, 1990). این وضعیت می تواند در بسیاری از موارد کار مذاکرات دیپلماتیک را پیچیده تر کند (Cohen, 1991). فرهنگ نیز می تواند در اختلافات قومیتی و هویتی نقش محوری داشته باشد. بر این اساس عوامل فرهنگی در تعارضات میان گروههایی که دارای نظامهای معنایی کاملاً متفاوت بوده و همچنین از هویتهای متمایزی برخوردارند،

بسیار مؤثر است. در چنین شرایطی امکان دارد هر گروهی به سادگی خود را به صورت یک اقلیت در معرض تهدید تصور کرده و به واسطه فقدان شناسایی، موجودیت خویش را دچار تزلزل بینند (Horowitz, 1985).

ابعاد هستی‌شناسی، معرفت‌شناسی و روش‌شناسی فرهنگ‌گرایی از لحاظ هستی‌شناسی، فرهنگ‌گرایی دارای یک کل‌باوری روش‌شناختی است که هنجارها را به صورت بین‌الذهانی و میان‌فردی در نظر می‌گیرد. بر این اساس اعضای یک گروه یا اجتماع دارای جهت‌گیریها و ایده‌های مشترکی هستند که می‌توان آنها را در کلیه نهادهای جامعه به صورتهای سیاسی، مذهبی، اجتماعی و اقتصادی و اصولاً در کل جامعه مشاهده کرد. تحت این شرایط آگاهی بین‌الذهانی از دو عنصر شناخت و آگاهی تشکیل می‌شود. اصولاً فرهنگ شامل دانش در مورد ساختن واقعیت است. همچنین فهمهای مشترک در مورد شیوه‌ای که باید به دنیا نگاه کرد را دربر می‌گیرد. بدین ترتیب آداب و رسوم، آیینها و هنجارها نقشهای معنادار و با انتظارات یک اجتماع را تعریف می‌کنند. از بسیاری جهات، فرهنگ و اجتماع - شناخت و آگاهی مشترک - پایه‌های نظم اجتماعی به شمار می‌روند. به طور کلی آنها برای مدیریت عملی زندگی روزانه مورد نیازند. آنچه مسلم است، کنش جمعی و هماهنگی اجتماعی مستلزم برخورداری از اطلاعات و ارزشهای مشترک است. فرهنگ و اجتماع بر نمادگرایی احساسی و عاطفی زندگی روزمره تأکید می‌کند. آنها همان‌گونه که به آن اشاره شد مبنایی برای کنترل اجتماعی به شمار می‌روند. نقشها حاکی از استانداردهای احترام، حیثیت، منزلت، شناخت و اعتبار اجتماعی می‌باشند. همچنین باید یادآور شد که فرهنگ و اجتماع باعث فراهم کردن استانداردهای تکالیف فردی و جمعی می‌شوند. در چهارچوب فرهنگ‌گرایی به توافقها و نیز تعارضات توجه می‌شود. برای مثال موضوع مبارزه طبقاتی از یک سو مستلزم نوعی جهان‌بینی مشترک است و از طرف دیگر طرح آن می‌تواند براساس ارزشهای مشترکی که به آن خیانت شده، مورد توجه قرار گیرد.

به اختصار آنکه، هستی‌شناسی فرهنگ‌گرایی مبتنی بر این فرض است که افراد از لحاظ فرهنگی تا آنجا از مقررات اجتماعی پیروی می‌کنند که از نظر هویت‌های فردی و گروهی‌شان، جنبه‌ی اساسی و بنیادی داشته باشد. برخلاف عقل‌باوران، در اینجا منافع صرفاً حالت تصادفی نداشته، خرد لازم و عام نیست، بلکه جنبه‌ی شرطی و اجتماعی دارد. ضمناً مقوله‌های اندیشه‌ی منطقی و ماهیت عقلانیت بر اساس فرهنگ، متفاوت است.

از نظر روش‌شناختی، بسیاری از فرهنگ‌گرایان بر این باورند که علوم انسانی باید دغدغه احساسات، ایستارها و سایر دیدگاه‌های ذهنی را داشته باشد که طی آن به محققان این اجازه را می‌دهد تا معنا و اهمیت تعاملات انسانی را مورد ارزیابی قرار دهند (Scott, 1985: 45). بر این اساس تنها از طریق رخنه به چهارچوبهایی که مورد استفاده کنش‌گران است، تحلیل‌گران قادر به کشف این مطلب می‌شوند که چگونه فرهنگ به واقعیت، هویت، کنش و نظم اجتماعی شکل می‌دهد. در اینجا است که روش‌شناسی تفسیری و هرمنوتیک مورد توجه قرار می‌گیرد. این روش مبتنی بر چهار فرض بنیادین است: (۱) امکان ندارد فهم‌های شرکت‌کنندگان مانند فهم‌های دانشمندان باشد. تفسیرگر در تلاش است تا موضوعات را از نقطه‌نظر کنش‌گر و یا برحسب خودفهمی خودش ببیند. بنابراین هدف آنها ایجاد یک آگاهی مسلم و آشکار از دیدگاهها، احساسات، انگیزه‌ها و تجارب دیگران است. (۲) چون معنای یک کنش در سایه وضعیت خاص کارگزار درک می‌شود، بنابراین هنجارها و رویه‌های آن جامعه را باید در نظر گرفت. بدین ترتیب تفسیر، جنبه‌ی ارزشی داشته و معنا برای فرهنگ یک امر نسبی است. (۳) تفسیر دارای یک دوره هرمنوتیک می‌باشد. در حقیقت اجزا باید برحسب کل و کل باید برحسب اجزایش درک شوند. به عبارت دیگر معنا باید به صورت کلیت باورانه ایجاد شود و یا از طریق ارتباط دادن فرد در جامعه حاصل گردد. (۴) فهم جهان مادی به همان صورت درک جهان اجتماعی نیست. جهان اجتماعی باید از درون فهمیده شود، نه آنکه از خارج توضیح داده شود. بر این اساس تحلیل‌گر باید خود را به فهم خودشناسی از انسان بودن

محدود سازد. او باید به ورای ایجاد ارتباطات مادی گرایانه علی که توسط عقل‌باوران صورت می‌گیرد، حرکت کند. بدین ترتیب به جای آنکه تحلیل‌گرایان به دنبال علت‌های خارجی رفتار باشند، باید به جستجوی معنای درونی کنشها پردازند. تحت این شرایط هدف فهم است، نه توضیح؛ زیرا اثبات‌گرایان (پوزیتیویست‌ها) به مطالعه توضیحات علت و معلولی که ریشه در ایده‌های قانون‌بنیاد دارد، می‌پردازند. در حالی که تفسیرگرایان درصدد و در جستجوی فهم تفسیری هستند که ریشه در ایده‌ها دارد. به اختصار آنکه فرهنگ‌گرایان، اثبات‌گرایی (پوزیتیویسم) جهت داده شده مادی‌گرایانه را قبول نداشته، موافق یک نوع فلسفه تفسیری از علم می‌باشند. در این روند آنها این موضوع را مورد بررسی قرار می‌دهند که چگونه خرد و جنبه‌های غیرعقلایی، عناصر متشکله افراد در جوامع هستند.

روش‌شناسی فرهنگ‌گرایی براساس به دست آوردن فهم تفسیری از معناست. از آنجا که معنا برای فرهنگ خاص، وضع خاص خود را دارد، بنابراین فرهنگ‌گرایان به دنبال مطالعات موردی می‌باشند. در این راستا آنها بر منحصر به فرد بودن موارد تأکید دارند. بر این اساس تحولات انفرادی از لحاظ رویدادهای تاریخی به چهار صورت بدون نتیجه نهایی اند: (۱) نتایج حالت تناقض‌ناما داشته و از برنامه‌ریزی قبلی تبعیت نمی‌کنند. (۲) نتایج وابسته مسیرند، رویدادهای مهم، تاریخ را شکل می‌دهند، از لحاظ محلی موارد به طور موقت نظم یافته و از نظر تاریخی دارای توالی در رویداد می‌باشند. از جنبه عام بودن، موارد تابع محیط و شرایطاند که در پراکندگی موقتی به سر می‌برند؛ زیرا هر مورد شرایطی را که در آن موارد بعدی عمل می‌کند، دستخوش تغییر و دگرگونی می‌سازد. (۳) نتایج متنوع‌اند. در این روند امکان دارد تعادل حالت چندگانه داشته باشد و همیشه جنبه‌های ضدواقعی مطرح‌اند. (۴) به طور کلی نتایج بی‌ثبات و غیرقابل پیش‌بینی‌اند. نیروهایی که هر نوع نتیجه‌ای را به بار می‌آورند در تعادل به سر برده و بر این اساس کوتاه‌مدت‌اند.

بر پایه این تحلیل، فرهنگ‌گرایان نسبت به تعمیم موارد با شک و تردید نگاه کرده، ایده تحقیقات قانون‌بنیادی را که براساس نمونه‌های تصادفی از مردم در

جوامع مختلف برای رسیدن به تعمیماتی مستقل از فضا، زمان و متن، صورت می‌گیرند، قبول ندارند. در مجموع به کلیهٔ عامها، همگونیها و عدم تفاوتها، با دیدهٔ تردید می‌نگرند. از نظر آنها به راحتی نمی‌توان موارد را در قالبهای نظری به صورت عام مطرح کرد. بدین ترتیب پدیده‌ها در محل خودشان و در شرایط تاریخی عینی و ملموس با تأکید بر ریشه‌ها و نتایجشان مورد مطالعه قرار می‌گیرند.

از نظر فرهنگ‌گرایان، بررسی وجد و تأثیر علی فرهنگ اگر غیرممکن نباشد، دشوار است. هنجارها مستقیماً قابل مشاهده نیستند. شاید ساده‌ترین راه کشف هنجارها زمانی است که آنها در حال زوال به سر برند. فرهنگ‌گرایان درصدد جداسازی جنبه‌های مادی و انگاره‌ای نیستند، بلکه بر این تصورند که همیشه جنبه‌های مادی بر حسب انگاره‌ها تفسیر می‌شوند. بسیاری از فرهنگ‌گرایان اصول‌گرا بر این اعتقادند که کنش‌گران انتخابهایی را براساس آگاهی فرهنگی انجام می‌دهند. آنها در عین حال بر این باورند که اصولاً ساختارهای مادی باید همواره از صافی انگاره‌ها، ارزشها و اعتقادات عبور کند. آنها بررسیهای خویش را بر پایهٔ این موضوع که چگونه فرهنگ، انتخابها و ساختارها را تعریف می‌کند، بسط می‌دهند. فرهنگ‌گرایان تجربی درصدد کشف مقررات تصمیم در پشت‌سر انتخابها بوده و درصددند تا نشان دهند که اصولاً رفتار کنش‌گران چگونه براساس فرهنگ شکل می‌گیرد. رویکردهای بین‌الذهانی که دارای دیدگاههای معتدل از فرهنگ می‌باشند، فرهنگ‌گرایان «گرامشین» و نیز کارکردگرایان «پارسونی» را دربر می‌گیرند.

همان‌گونه که ملاحظه کردیم هر یک از رویکردهای سه‌گانهٔ فوق از منظری خاص به مسائل سیاسی و اجتماعی می‌نگرند. بر این اساس عقل‌باوران درصددند تا دریابند که چگونه کنش‌گران برای ارضا و تأمین منافع خود از خرد بهره می‌گیرند. فرهنگ‌گرایان مقررات و قوانینی را بررسی می‌کنند که باعث تشکیل هویت‌های فردی و گروهی می‌شود و بالاخره ساختارگرایان به دنبال کشف روابطی میان کنش‌گران در چهارچوبهای نهادی‌اند. در حقیقت این سه رویکرد به ترتیب دارای



جهت‌گیری‌هایی در راستای منافع، ایده‌ها و نهادها بوده و بر کنشها، هنجارها و شرایط تأکید دارند. از جهتی می‌توان گفت آنها از لحاظ روش‌شناختی براساس اثبات‌گرایی، تفسیر‌گرایی و واقع‌گرایی با موضوعات، مسائل و پدیده‌های سیاسی برخورد می‌کنند. در این روند عقل‌باوران ساختار را به کنشها پیوند داده و به سوی روش‌شناسی‌های کمی و نوعی فلسفه اثبات‌گرایانه از علم کشیده می‌شوند. بدین ترتیب شرایط اولیه در مورد اعتقادات و خواسته‌های منطقی و قوانین عمومی پیرامون عملیات آنها به عقل‌باوران این امکان را می‌دهد تا پدیده‌های غیرعقلایی را شناسایی کنند. در حقیقت در فرایند مطالعات سیاسی، عقل‌باوران به دنبال تعمیم (عام‌گرایی) و فرهنگ‌گرایان گرایش به خاص‌گرایی داشته و ساختارگرایان ضمن گرایش به گونه‌سازی از طریق تقسیم‌بندی موضوعات مورد مطالعه، به زیرمجموعه‌ها و ایجاد چهارچوب‌های طبقه‌بندی شده میان عام‌گرایی (عقل‌باورانه) و خاص‌گرایی (فرهنگ‌گرا) قرار می‌گیرند. از طرفی دیگر می‌توان گفت که در اشکال افراطی، تفکرات عقل‌باورانه به مادی‌گرایی (ماتریالیسم)، اندیشه‌های فرهنگ‌گرایانه به انگارباوری (ایدئالیسم) و رویکرد ساختاری به جبر‌گرایی (دترمینیسم) منجر می‌شوند. باید اذعان داشت که عقل‌باوران اصول‌گرا، ارزشها و شرایط را از دست می‌دهند، فرهنگ‌گرایان افراطی، انتخاب و محدودیت را نادیده گرفته و بالاخره ساختارگرایان بنیادگرا، جهت‌گیریها و کنشها را مورد توجه قرار نمی‌دهند. جالب آنکه هر یک از متفکرانی که به هر یک از رویکردهای مذکور تعلق دارند، از خلاها و کمبودهای مذکور آگاهی دارند.

لازم به توضیح است که در میان تفکرات رقیب مذکور، به گونه‌های متفاوتی در درون هر یک از آنها برخورد می‌کنیم: گونه‌هایی که به راحتی می‌توانند با اصول سنتی‌شان ارتباط برقرار کنند و گونه‌هایی که در برنامه‌های تحقیقاتی خویش دارای نگاه تجربی نسبت به تجزیه و تحلیل مسائل سیاسی می‌باشند، که این خود می‌تواند برای اعضای هر جامعه تحقیقاتی جذاب باشد. بر این اساس بسیاری از محققان عمل‌گرا در صدد وارد کردن عناصری از سایر رویکردها در برنامه‌های تحقیقاتی

خویش‌اند. تحت این شرایط، یک رویکرد می‌تواند گونه‌های دیگر را به شیوه پیشرفته و نیز پیچیده‌تر در خود جای دهد. تحت این شرایط جامعه تحقیقاتی مذکور در کشمکش میان اصول‌گرایان و تجربه‌گرایان به سر خواهد برد. بنابراین در چنین وضعیتی ما نه تنها می‌توانیم در چهارچوب هر یک از رویکردها از گونه‌های «نازک» و نیز «سخت» آن بهره‌گیریم، بلکه در عین حال قادریم برای بررسی مبسوط‌تر تحقیقات، از داده‌های نظری و تجربی سایر رویکردها استفاده کنیم. البته انجام این مهم مستلزم برقراری ارتباط منطقی میان جنبه‌های گوناگون هستی‌شناسی، معرفت‌شناسی و روش‌شناسی رویکردهای متفاوت است. همچنین می‌توانیم با حفظ هویت‌های جداگانه هر یک از رویکردها، نقاط قوت و ضعف هر یک از آنها را در تبیین، توضیح و تفسیر موضوعات و پدیده‌های سیاسی مختلف مورد ارزیابی قرار دهیم. تحت چنین شرایطی قادر خواهیم بود با یک نگاه التقاطی میان رویکردهای گوناگون ارتباط برقرار کرده و در حقیقت به نوعی سنتز برسیم.

اصولاً کلیه تحقیقات مربوط به موضوعات و پدیده‌های سیاسی در چهارچوب مفاهیم و روشها صورت می‌گیرند. تحلیلهای سیاسی که براساس رویکردهای فرهنگ‌گرا، عقل‌باور و ساختارگرا و یا ترکیبی از آنها صورت می‌گیرند، نباید به صورتی باشند که برای معتقدین و باورمندان پرسشی را ایجاد نکرده و برای غیرمعتقدین پاسخی را به وجود نیاورند. به هر حال دقت در ترکیب رویکردهای مختلف بسیار حائز اهمیت است. اکثر محققانی که توانسته‌اند تحلیلهای مناسب‌تری را در عرصه جامعه و سیاست انجام دهند، عملاً قادر بوده‌اند تا این مهم را در چهارچوب سه رویکرد مذکور صورت دهند. بر این اساس متفکرانی چون «وبر» خود یک فرهنگ‌گرای عقل‌باور و ساختارگرا بود که توانست یکی از خلاق‌ترین سنتزها - ساختار و کنش فردی - را ایجاد کند. بدین ترتیب سیاست‌شناسان می‌توانند دیدگاههای خود را به صورتهای پوزیتیویستی یا اثبات‌گرایانه (در تشریح و انتخاب عقلایی)، تفسیری (با تمرکز بر فهم ارزشها و اعتقادات) و واقع‌گرایانه (با تمرکز روی درک ساختارها و پویسهای آنها) و یا ترکیبی از آنها در مورد بررسی پدیده‌های گوناگون سیاسی مطرح نمایند.

## چگونگی بررسی دولت

با ورود به قرن بیست و یکم هنوز بحث‌های محوری پیرامون دولت به قوت خود باقی است. در سایهٔ ایدئالهای روشنگری و نیاز سرمایه‌داری، دولت مدرن برای ایجاد نوعی همگونی و عام‌گرایی در درون مرزهایش به وجود آمد. برخلاف اکثر ساختارهای سیاسی ماقبل مدرن، دولت مدرن درصدد بوده است تا به نحوی از انحاء برای کنترل و اعمال قدرت و اقتدار خویش مبادرت به ایجاد انسجام و همگنی در زندگی اجتماعی درون خود کند. بر این اساس، رهبران دولتها به دنبال کسب اطاعت از هنجارها و همسان‌گرایی در کلیهٔ عرصه‌های تعامل اجتماعی بوده‌اند. تحت این شرایط دولت با ایجاد یک سازمان متمرکز، انحصار کاربرد زور توسط مجموعهٔ دادگاهها، پلیس و ارتش و تقبل هزینه‌های عظیم، مبادرت به عملیاتی کردن هنجارهای خود کرده است. بدین ترتیب دولت مدرن از مختصات برخوردار بوده است که هیچ‌گاه در مخیلهٔ رهبران سیاسی ماقبل مدرن نمی‌گنجید. با وجود آنکه در برخی از موارد، در عصر جهانی شدن، صحبت از پایان دولت مدرن به میان می‌آید، لیکن هنوز نهادی نتوانسته است با توجه به کلیهٔ کارکردهایی که دولت مدرن دارا بوده است، جایگزین آن شود. مجموعهٔ شواهد حاکی از آن‌اند که تحلیل دربارهٔ دولت در دهه‌های بعد همچنان ادامه داشته، هر چند امکان دارد دستور کارهای متفاوتی برای تحقیقات پیرامون آن در نظر گرفته شود. اتحادیهٔ اروپا تجربهٔ جدیدی

است، لیکن هنوز مباحثات زیادی در مورد توزیع منطقی قدرت میان دولتهای دیرپای اروپا وجود دارد. در سایر مناطق، که جهان سوم گفته می‌شد و نیز بلوک کمونیستی سابق پس از تحولات اواخر دهه‌های ۱۹۸۰ و اوایل ۱۹۹۰، هم‌زمان با تجزیه دولتهای موجود، ناظر تولد و ظهور دولتهای جدیدی بوده‌ایم. در روند این تحولات ملاحظه می‌کنیم که رهبران دولتهای جدیدالتأسیس همان ادعاهای دولتهای کلان پیشین را در مورد حفظ تمامیت ارضی، حاکمیت، اقتدار، استقلال و جز اینها دارند. آنها همچنان انتظار اطاعت و پیروی از سوی مردم را داشته و به مثابه اسلاف خود، در شکل دادن و ایجاد نظم در زندگی جمعی و شخصی افراد، همچنین نسبت به اجرای هنجارها مصرّ می‌باشند.

مجموعه تحولاتی که در اواخر قرن بیستم به وقوع پیوست، سیاست‌شناسان را بر آن داشت تا دولتها را به صورت دقیق‌تر مورد توجه و بررسی قرار دهند. بر این اساس تعاریف قدیمی از دولت مبنی بر برخورداری از انحصار ابزار اجبارآمیز در شکل دادن به عرصه عمومی و یا به صورت کنش‌گری منسجم و یکپارچه، با استقلال عمل وسیع، مورد بررسی مجدد قرار گرفته است. در یک نتیجه‌گیری کلی می‌توان گفت که اکثر دولتها توانسته‌اند به آن وعده‌های اولیه و یا تصویری که سیاست‌پژوهان به آن بخشیده بودند، عمل کنند. در اینجا عملاً با یک وضعیت متناقضی روبه‌رو می‌شویم. بدین معنا که از یک‌سو به موازات افزایش سطح انتظارات مردم از دولت، وظایف، تعهدات و مسئولیتهای بیشتری بر دوش آنها گذارده شده است؛ و از طرف دیگر تقبل بار سنگین، مشکلات عدیده‌ای را برای پاسخگویی به نیازهای شهروندان به وجود آورده، که این خود بر ناکارایی و ناتوانی دولتها دامن زده است. شیوه‌های متفاوت حکومت‌مداری، تصاویر گوناگونی از دولتها را به منصفه ظهور می‌گذارد. تصورات رهبران سیاسی و حتی نظریه‌پردازان علوم سیاسی در مورد اینکه دولتها می‌توانند در تقویت عام‌گرایی قانونی نقش آفرین باشند و از حقوق مردمان خود حفظ و حراست به عمل آورده، باعث توسعه اقتصادی و رفاهی شوند، تحقق نیافته، و این در حالی است که هم‌زمان، موضوع

همسان‌گرایی و اطاعت نیز رنگ نیاخته است. به هر حال هنوز دولت در کانون توجهات است؛ زیرا زندگی انسانها از لحظه تولد تا مرگ در آن سپری می‌شود. از طرفی دولتها هنوز با چالشهای فراوانی در مورد همسان‌گرایی و اطاعت روبه‌رویند. اگر قرار است درک درستی از شکاف میان لفاظیها و عملکرد دولت داشته باشیم، در این صورت نظریه‌های مربوط به «دولت محدود» باید جایگزین تصاویر نمونه آرمانی قدیمی (که بر همسان‌گرایی و ایجاد قفس آهنین تأکید داشت) شود. بعد از ظهور دولتهای جدید در آسیا و آفریقا پس از جنگ جهانی دوم، مطالعه پیرامون دولت عمدتاً در مورد جهان غیرغرب بوده است. بسیاری از تحقیقات در مورد آنچه سیاست‌شناسان «دولت توسعه» نامیده‌اند متمرکز گردیده، به گونه‌ای که در این روند تأکید عمدتاً بر دولت و ملت‌سازی و تواناییهای آن بوده است.

حدود دو دهه است که سیاست‌شناسان، دولت را به عنوان یک موضوع تحقیقاتی جداگانه در نظر گرفته‌اند. بر این اساس آنان با بهره‌گیری از رویکردهای گوناگون، و از منظرهای مختلف، این ساختار ممیزه عصر مدرن را مورد بررسی قرار داده‌اند. با جدا کردن دولت به عنوان یک موضوع مطالعاتی، بیشتر تأکید روی ساختار دولت و تناسب آن با ساختارهای دیگر بوده است. در اینجا باید دید سیاست‌شناسان چگونه از دیدگاههای مختلف به ساختار دولت نگاه کرده، چرا رویکردهای فرهنگ‌گرا و عقل‌باور در مطالعه ساختار دولت، نسبتاً در حاشیه قرار گرفته‌اند؟ شکاف میان لفاظیها و واقعیتها، میان‌تصویری از دولتهای قوی و تنوع دولتهای واقعی، باعث نوعی سرخوردگی نسبت به دیدگاه سیستمی شد. در این روند، رفته رفته سیاست‌شناسان برای احتراز از نوعی جبر‌گرایی، به سوی رویکرد نهادها در زمینه دولت‌گرایی پیدا کردند.

آنچه مسلم است مطالعه دولت به صورت جداگانه و تمرکز روی ساختار، دارای اشکالاتی است. اگر بخواهیم محدودیتهای جوهری دولت را مورد توجه قرار دهیم، در این صورت، باید بر فرایند تأکید نماییم. تحت این شرایط با شبکه‌ای از روابط میان دولتها و جوامعشان سروکار خواهیم داشت. در مرکز موفقیتها و نیز

ناکامیهای دولت مدرن از نظر میزان توانایی آن برای کسب اطاعت و همسان‌سازی، ماهیت رهبری آن قرار دارد. به طور کلی موضوع فشردگی زمان و مکان و قبض دولتها به واسطه وجود نظامهای اطلاعاتی و اقتصادی جهانی، چالشهای ملی و فوق ملی (اتحادیه اروپا) و آثار حرکت‌های گریز از مرکز، ناشی از تقابل میان گروه‌های فروملی و حکومت مرکزی، جملگی در روابط میان دولتها و مردمانشان آثار جدی و عمیقی گذاشته‌اند. تحت این شرایط می‌توان با بهره‌گیری از رویکردهای «فرهنگ‌گرا» و نیز «نهادگرا» روابط میان دولتها و مردمانشان را درک نمود. شاید بتوان گفت که با اضافه کردن رویکردهای «فرهنگ‌گرا»، به دیدگاه‌های مربوط به نهادهای حاکم، حرکتی برای گذار از مطالعه دولت در قرن بیستم، به سوی مطالعه آن در قرن بیست‌ویکم (با در نظر گرفتن نظریه‌های مختلف از لحاظ محدودیت در حاکمیتها و تواناییها) به عمل آورده‌ایم.

### بررسی چگونگی ایجاد دولتها

با وجود اهمیت رویکردهای فرهنگ‌گرا برای بررسی چگونگی ایجاد دولتها، در عمل کمتر از آنها استفاده شده است. برخی از محققان و سیاست‌شناسان در تحقیقات خویش پیرامون دولت و ملت‌سازی و نیز بررسی توانایی دولتها، از این رویکرد بهره‌جسته‌اند. نکته حائز اهمیت این است که بسیاری از کارهای مورد توجه با رویکرد فرهنگی به دولت، خارج از حوزه علوم سیاسی بوده‌اند. به هر حال، با توجه به تحولاتی که در عرصه داخلی و بین‌المللی رخ داده، برای ورود به قرن بیست‌ویکم، می‌توان از رویکرد فرهنگی جهت مطالعه دولت استفاده کرد. در اینجا ضروری است به چند نکته اشاره کنیم: نخست آنکه، اصولاً فرهنگ پادزهر مرکز‌گرایی در مقابل گرایشهای گریز از مرکز تلقی می‌شود. دومین مطلب، توجه به این موضوع است که آیینهای مربوط به دولت غالباً در خودشان هدف تلقی شده و حاکی از قدرت یکپارچه‌کننده و انسجام‌دهنده‌ای هستند که از طریق آن فرهنگ مطرح می‌شود، نه آنکه به سادگی فقط به صورت ابزاری برای افزایش قدرت تلقی گردند.

برخی از مردم‌شناسان بر این باورند که نمی‌توان به ساختمان دولت بدون در نظر گرفتن مواد سازنده آن نگریست. آنچه مسلم است با وجود آنکه سازمانهای مختلف به جهات گوناگون کشیده می‌شوند، تنها با کنترل ایده‌ها می‌توان به صورت یک چسب فرهنگی آنها را در کنار یکدیگر حفظ کرد (Geertz, 1980: 19). عده‌ای دیگر، حفظ طبقه حاکم را بر اساس تکیه بر اصل قانون و اخلاق دانسته‌اند (Mosca, 1939: 70-72). گروهی بر این باورند که روایتهای عمده و مسلط به صورت اصول غیرقابل چالش نظم سیاسی عمل کرده و به گونه‌ای در رابطه با حکام و افراد تحت حکومت، این وضعیت به هر نوع حالت سلسله‌مراتبی، شکل طبیعی می‌بخشد (Wilentz, 1985: 4). برخی درصدد برآمده‌اند تا مفهوم روایتهای اصلی و مسلط را به صورت واحدهای فرعی که جنبه کاربردی نیز دارند، به صورت دغدغه‌های مشترک تجزیه کنند (Laitin, 1986: 175). بر این اساس این گونه استدلال می‌شود که نظامهای اجتماعی، متصلب نیستند و در این راستا خرده‌نظامها، پویسهای درونی خود را دارا بوده و می‌توانند نظام اجتماعی وسیع‌تری را تحت تأثیر قرار دهند. تحت این شرایط تغییرات بیرونی روی خرده‌نظامها و در مرحله نهایی روی نظام اجتماعی فشار وارد می‌کند. بدین ترتیب نظامهای اجتماعی، تطابق‌گرا بوده و با توجه به اینکه خرده‌نظامها مشترکاً ارزشهای خود را دستخوش تعدیل می‌سازند، لذا نوعی تعادل در جامعه حکم‌فرما می‌شود.

اصولاً دولتهای مدرن از ادارات و کارگزاریهای چندگانه‌ای، با وظایف و منافع گسترده متفاوتی بنا گردیده‌اند، ضمناً نیروهایی که آنها را به جهت‌های مختلف می‌کشاند، اعم از مطالبات ناحیه‌ای، گروههای ذی‌نفع و فشارهای بین‌المللی، فوق‌العاده قوی هستند. تمرکز بر فرهنگ، خواه اشاره به پاره‌ای از روایتهای مسلط داشته، یا به سادگی به دغدغه‌های خاص پردازد، عملاً محققان را به سوی بررسی اعتقادات و معانی مشترکی که از هرج و مرج و آشفتگی نهادی جلوگیری می‌کند، هدایت می‌نماید. برداشت مردم‌شناسانی مانند «گیرتز» از فرهنگ و دولت، از برخی از رویکردهای متداول جامعه‌شناسی متفاوت است. وی عمدتاً روی «نهاد اجتماعی

عینی» دولت تأکید کرده و در مورد توانایی آن در تشکیل جامعه و ایجاد همسویی، توضیح فرهنگی می‌دهد. او بر این اعتقاد است که فرهنگ بیشتر متشکل از روایت‌های مسلطی است که به تجربه مردم شکل می‌دهد، تا آنکه فقط به پرسشها و آداب و رسوم بسنده شود (Geertz, 1973: 310).

در حالی که کسانی که دولت را از منظر فرهنگ‌گرایی بررسی کرده‌اند، در حواشی رشته علوم سیاسی باقی مانده‌اند، ساختارگرایی به واسطه تولد دوباره واقع‌گرایی (اینک به صورت نواقع‌گرایی) در روابط بین‌الملل، سیاست‌شناسان را تحت تأثیر خود قرار داده است. در اکثر موارد این رویکرد با دولت‌ها به صورت واحدهای سازنده و منسجمی که کنشهای آنها می‌توانند از طریق آرایش نیروها (داخلی و بین‌المللی) در محیط خودشان درک شوند، برخورد کرده است. چنین رویکردی مبتنی بر یک دیدگاه مسلط سیستمی است که در آن انتظار کنشهای مشابه در مواجهه با همان آرایش نیروها (عنصر سیستمیک) را به وجود می‌آورد. تحت این شرایط کنشهای دولت بر مبنای منافع آن به صورت عنصر سازنده در درون مجموعه‌ای از نیروها درک می‌شوند.

در ارتباط با انسجام و یکپارچگی دولت، برخی بر استقلال عمل آن تأکید کرده‌اند. غالباً موضوع استقلال عمل از مواردی است که با رشد مطالعات پیرامون نمونه‌های موفق دولتهای آسیای خاوری در ادبیات دولت‌سازی، مطرح گردیده است. یکی از کارهایی که براساس دیدگاه ساختارگرایانه سیستم‌محور انجام شده است، تحقیقات «گلدستون» می‌باشد. دغدغه اصلی وی بیشتر فروپاشی دولت است تا دولت‌سازی. از نظر وی دولتها زمانی که از طریق سه بحران در معرض تهدید قرار گیرند، دچار اصطلاح «ترک‌خوردگی» می‌شوند. این بحرانها عبارت‌اند از: وضعیت اسفناک مالی، انشعاب و شکاف جدی میان نخبگان و بالاخره گرایش مردمی به سوی تجهیز و بسیج. در اینجا باید دید چه عامل زیربنای ساختاری وجود دارد که سبب می‌شود تا در شرایط و دوره‌های مختلف تاریخی چنین بحرانهایی به وقوع پیوندند؟ وی پاسخ خویش را در الگوهای جمعیت‌شناسی جستجو می‌کند -



یعنی کمبود منابع به نسبت جمعیت باعث تضعیف دولت می‌شود. او در حالی که فرهنگ را محصول جانبی این سه بحران می‌داند، قدرت و کارگزاری مردم را در تحت تأثیر قرار دادن جریان تاریخ، از دولت و جامعه کنار می‌گذارد (Goldstone, 1991).

هم‌زمان با مطرح بودن دیدگاه ساختارگرایی سیستم‌محور، پاره‌ای از طرفداران رویکرد «انتخاب منطقی» نیز توجه خویش را به دولت معطوف کردند. رویکرد عقل‌باور به مقدار زیادی سیاست‌شناسان را از دغدغه وجود یک رویکرد منحصر به فردی مانند ساختارگرایی که در ابعادی وسیع ولی در عین حال لغزان و مبتنی بر روایت‌های مسلط بود، خلاص نموده و باعث تغییر جهت تحقیقات شد. برخلاف ساختارگرایان، عقل‌باوران مسیرهای گوناگون نهادی را دنبال نموده‌اند.

دیدگاه نهادگرایی تاریخی که ارتباط نزدیکی با رویکردهای ساختارگرا، فرهنگ‌گرا و عقل‌باور دارد، در واقع ترکیبی از عناصر هر یک از رویکردهای مذکور را در خود جای داده است. این دیدگاه مانند ساختارگرایی سیستم‌محور به این امر توجه دارد که چگونه اجزا در کنار یکدیگر قرار می‌گیرند، تا مسیری را برای انتخاب‌های قابل دسترس افراد به وجود آورند. بر این اساس جنبه‌های خاصی از نهادها، انگیزه‌های فردی را تعیین و دستخوش تعدیل کرده و همچنین به آنها نظم می‌بخشند (March and Olsen, 1989: 4).

### دولت محدود: ظهور دولت و جامعه

همان‌گونه که به آن اشاره شد، دولت مدرن به صورت اقتدار غایی معرفی گردیده، که خواستار اطاعت و همسازی در مقیاسی وسیع است، ولی مشارکت گروه‌های اجتماعی، سهمین شدن دهها کنش‌گر، در اقتدار دولت و حرکت‌های گریز از مرکز، باعث تعدیل در اقتدار عالیة دولت شده است. بر این اساس آنچه توجه سیاست‌پژوهان را در قرن بیست و یکم به خود جلب نموده، وجود دولت‌های محدود است. چنین نگاه جدیدی به دولت، این فرصت را فراهم می‌آورد تا از فضای

حاکمیت کامل دولت که با ارائه نمونه آرمانی «ویر» آغاز شد و بر انحصار ابزار اجبار آمیز و اقتدار مشروع تأکید می‌ورزید، رها شد. وجود ایدئولوژیهای ملی سلطه‌روایتهای مسلط را در پی داشته و به تبیین هویت جمعی و نیز تحکیم قدرت کمک کرده است، لیکن در ارتباط با تواناییها و محدودیتهای دولت، چندان مؤثر واقع نشده است. اصولاً نظریه‌هایی مانند آنچه «ویر» مطرح کرد و سپس بسیاری از سیاست‌پژوهان آن را دنبال کردند مسائل عدیده‌ای را به وجود آورد. تحت این شرایط دولت به صورت یک سازمان کاملاً مستقل که آن را با مرزهای متصلب، از نیروهای اجتماعی مجزا می‌کند، مشخص می‌شود. بر این اساس شاید در مورد ضرورت آن و همچنین میزان تواناییهای قدری مبالغه شده است. رویکردهایی که بر نقش دولت در جامعه تأکید می‌کنند، سعی دارند تمرکز خود را بر فرایند مشارکت دولت با سایر نیروهای اجتماعی، و نیز محدودیتهای آن (دولت) قرار دهند (Migdal, Kohli and Shue, 1994).

بدین ترتیب در عصر جهانی شدن، دولت قرن بیست و یکم به واسطه وجود چالشهای میان ناسیونالیسمهای خرد و کلان، باید اسطوره‌های خویش را در مورد وحدت و قدرت متعالی، دستخوش تعدیل سازد. ظهور دولتهای جدید و نیز چالشهای میان دولتهای قدیمی و جنبشهای تجزیه‌طلبانه، سیاست‌شناسان را بر آن وامی‌دارد تا به نحوی از انحاء رابطه میان دولتها و ساکنان درون آنها را با دقت بیشتری مورد بررسی قرار دهند. بر این اساس آنها به شیوه‌ها و روشهایی نیاز دارند تا فرایند پریپیچ‌وخم تشکیل مجدد مرزهای اجتماعی و برقراری ائتلافها با گروهی و کنار گذاردن گروههای دیگر را به صورت مناسب مورد تجزیه و تحلیل قرار دهند. طبیعی است این نوع برخورد با موضوع، به معنای اجتناب از توجه به دیدگاههای ساختاری است که طی آن دولتی را به تصویر می‌کشد که به میزان قابل ملاحظه‌ای محصول روایتهای بزرگ تاریخی بوده و به صورت یک کنش‌گر متحد و یکپارچه در تاریخ معرفی شده است (Mitchell, 1991). چنین بازنگری مستلزم اصلاح ابزارهای نهاد‌گرایانه برای تحلیل دولتهاست، که در یک دهه گذشته تحول پیدا کرده، و به طور روزافزون بر پیوندهای نهادی میان دولت و جامعه تأکید می‌ورزد.

تحت این شرایط روی برداشتهای فرهنگی از دولت که در گذشته در ادبیات علوم سیاسی توجه چندانی به آن نمی‌شد، تمرکز می‌شود.

لازم به یادآوری است که اصولاً درک ارتباط میان دولت و مردم درون آن بسیار پیچیده بوده است. در جوامع مدرن، دولت با تصویب قوانین، مشخص می‌کند که افراد چه کارهایی را باید و یا نباید انجام دهند. در این روند دیوان‌سالاریهای متمرکز برای اعمال مقررات به وجود آمده و مسلماً اجبار و زور در مرکز معنای دولت قرار داشته که انتظار تبعیت و اطاعت مردم را از دستوراتش دارد (Weber, 1965). در اینجا این پرسش مطرح می‌شود که دولتهای مدرن چه کارهایی باید انجام دهند تا از این امر اطمینان حاصل کنند که اتباعشان بدون دخالت پلیس در مسیر مورد نظر حرکت کنند؟ پاسخ به این پرسش می‌تواند در چهارچوب دیدگاههای نهادگرایانه و فرهنگی باشد. هر دو تای این دیدگاهها با موضوع در چهارچوب رویکردی با جهت‌گیری فرایند برخورد می‌کنند. بر این اساس دولتها و جوامع در یک رابطه تبدیلی دوجانبه به سر می‌برند. نهادگرایان تاریخی که بر مقررات و رویه‌های روزمره تأکید می‌ورزند، سعی دارند نظرات خود را در چهارچوب ساختار با یک دیدگاه عقل‌باورانه ادغام کنند. در عین حال آنها نیز در صدد بوده‌اند تا خود را از نظریه‌های انتخاب منطقی جدا سازند. تحت این شرایط آنها به محیط سازمانی که در آن، افراد مبادرت به محاسباتی می‌کنند، توجه دارند. به عبارت دیگر کسانی که از این رویکرد بهره می‌گیرند، بر عادت در شرایط خاص بیش از به حداکثر رسانیدن منافع و سودمندی تمرکز می‌کنند. در ارتباط با این موضوع که چرا مردم از مقررات و دستورات دولت، و رای زور و اجبار، اطاعت می‌کنند، نهادگرایان تاریخی پاسخ خود را با اشاره به محاسبات افراد در چهارچوب مقررات و دستورالعملها و نیز روزمرگی رفتاری آنها در درون امکاناتی که نهادهای موجود در اختیار دارند، ارائه می‌دهند. برای پاسخ در مورد اینکه چرا و چگونه دولتها از استقرار پلیس در همه جا اجتناب می‌ورزند، باید به رویکردهای فرهنگی مراجعه کرد. از یک نقطه نظر، مردم به این علت از دستورات اطاعت می‌کنند، که هویت شخصی آنها با موجودیت واحد بزرگ‌تری به نام دولت گره خورده

است. تحت این شرایط، هویت آنها بستگی به پایداری و کارایی مقررات مدون یا غیرمدونی دارد که آن گروه بزرگ‌تر را حفظ می‌کند. در اینجا پیروی از مقررات گروه نه تنها باعث پشتیبانی جمع می‌شود، بلکه حفظ هویت انفرادی، در گرو حفظ و تداوم گروه احساس شده که این خود زمینه مناسبی را برای اطاعت از دستورات و همسازی فراهم می‌آورد.

در قرن بیستم و نیز در چندین قرن قبل از آن، این دولت بوده است که چنین اطاعت و همسازی را طلب کرده و هدایت اقتدار و حفظ نظم را برعهده داشته است، در عین حال نیز باعث بروز یک سلسله از مسائل گردیده است. همان‌گونه که به آن اشاره شد یکی از مختصات ممیزه عصر مدرن، ادعاهای وسیع رهبران و مقامات دولت برای کسب اطاعت و همسازی بوده است، هر چند آن به طور کامل و مستقیم مطرح نگردیده است. در این روند حداقل دولت به صورت چتری عمل کرده که سایر گروه‌ها و سازمانها در زیر آن، اقتدار خود را کسب می‌کنند. بر این اساس خانواده‌ها نسبت به اعضای خویش اعمال اقتدار کرده، یا شرکتها می‌توانند برای اداره امور داخلی و کارکنان خود مقرراتی را وضع نمایند. تحت این شرایط چنانچه خانواده در روند اعمال اقتدار خود باعث سوء استفاده از کودکان شده، یا شرکتها مبادرت به وضع قوانین و مقررات تبعیض آمیز نمایند، در این صورت دولت وارد عمل شده و حتی امکان دارد تا مرحله به هم زدن زندگی خانوادگی و تعطیلی شرکت پیش رود. بدین ترتیب دولت بالاتر و جدا از بقیه جامعه قرار می‌گیرد. با توجه به اینکه دولت به صورت یک هویت جدا از جامعه و افرادش ظاهر می‌شود، در نتیجه آن در کسب همسازی از طریق تطابق هویت‌های شخصی افراد با هویت جمعی، مشکلاتی را به وجود می‌آورد. در حقیقت از آنجا که چنین وضعیتی دولت مدرن را با نوعی تناقض نما مواجه می‌سازد، از لحاظ نظری و نیز عملی ما را به سوی مفهومی به نام دولت محدود هدایت می‌کند.

در اینجا چالشی که برای مقامات و رهبران سیاسی - دولت به عنوان اقتدار نهایی - وجود دارد، این است که چگونه آنها می‌توانند از جامعه جدا شوند در

حالی که هنوز نوعی خودآگاهی جمعی در میان مردم از لحاظ تعلق داشتن به موجودیتی بزرگ‌تر از خودشان (که آنها بخشی از آن به شمار می‌روند) مشاهده می‌شود. در چنین وضعیتی، رهبران و کارگزاران دولت به دنبال پیدا کردن شیوه‌هایی هستند تا به نحوی از انحاء این انفصال را از طریق ارتباط دادن هویت‌های شخصی افراد به موجودیت پایدار و مستمری چون دولت، ترمیم نمایند.

یکی از راه‌های تغییر شکل جامعه، از بین بردن تمایز میان دولت و جامعه با توسل به ملی‌گرایی است. رهبران دولت ملی‌گرا در صدد حذف برداشتی هستند که به موجب آن دولت در بالای جامعه قرار گرفته و باعث ظهور دیدگاه بدیل می‌شود که براساس آن دولت و جامعه از لحاظ هدف، از جهت شکلی غیرقابل تمیز خواهند بود. اصولاً یکی از کارکردهای ملی‌گرایی، جلوگیری از تقسیم دوگانه دولت و جامعه بوده است. بدین ترتیب، دولت‌ها در تلاش بوده‌اند تا اطاعت و همسازی را از طریق ادغام هویت شخصی با خودآگاهی ملت، کسب نمایند. برای تبیین حاکمیت ملت، دولت در صدد بوده است تا اطاعت را در ورای آنچه از اجبار و زور مورد انتظار است، به دست آورد و از این راه بتواند برای کسانی که روی استراتژی‌های بقای خود حساب کرده‌اند، جذابیت داشته باشد (Stern, 1995). در چنین شرایطی چنانچه اگر دولت ادامه یا منبع هویت فرد به شمار رود، در این صورت مشکلی برای پذیرش اقتدار وجود نخواهد داشت. در این راستا دولت تجسمی از ملت تلقی گردیده و مردمی که خویششان را اساساً به عنوان ملیتها هویت‌یابی می‌کنند، به صورت غیرقابل تمایزی، بهبود وضع خود را، بهبود وضع دولت تصور می‌نمایند. باید متذکر شد که چنین دیدگاهی مسلماً از تحلیلهای فرهنگ‌گرایانه ناسیونالیستی نشأت می‌گیرد.

بسیاری از سیاست‌پژوهان این پرسش را مطرح می‌کنند که چگونه اسطوره‌های ملی‌گرایانه، باعث پیوند افراد با یکدیگر و با ملت دولت می‌شوند. اسطوره خاص ملی‌گرایی ملت ممکن است به صورت نیرویی قوی و توانمند عمل کرده که طی آن گذشته، حال و آینده را از طریق منش و نقش اجتماع ملی به

یکدیگر پیوند می‌دهد (Smith, 1988: 2). برخی از محققان یک نوع نقش حداقلی را به صورت عامل شکل‌دهنده و ایجادکننده ملت، به مدرنیته داده، در حالی که عده‌ای دیگر ضمن تأکید بر پیوندهای فرهنگی، ملت را جزء جدانشدنی سرمایه‌داری مدرن تلقی می‌کنند (Anderson, 1991). در اینجا امکان دارد اعضای حتی کوچک‌ترین ملت هرگز شناختی نسبت به بیشتر هم‌نوعهای خویش نداشته، آنها را ملاقات نکرده و حتی چیزی درباره آنها نشنیده باشد. در حالی که تحت این شرایط امکان دارد اذهان هر یک از آنها در پیوند با تصویری که از دولت دارند، به سر برند. گرچه ملتها در رؤیای آزاد شدن به سر می‌برند ولی این آزادی در مرحله‌ی نهایی به ایجاد دولت منتهی می‌شود.

نفوذ متقابل عمیق مقامات دولتی و گروههای خاص اجتماعی و نیز همگون‌سازی روایتها، اسطوره‌ها و نمادها، حکومت‌کنندگان و همچنین حکومت‌شوندگان را دستخوش تغییر و دگرگونی می‌کند. فرهنگ سیاسی منتج که هویت‌های فردی را در یک هویت جمعی با تمرکز بر دولت وارد می‌کند، ممکن است به صورت مجموعه‌ای از تصورات (یک نوع هژمونی یا سیطره فرهنگی) برای مقامات دولتی، همانند سایر بخشهای جامعه درآید. تحت این شرایط امکان دارد چه‌بسا مهار آگاهانه چنین فرهنگی توسط مقامات دولتی به این پدیده، یک نوع حالت عقل‌باورانه بخشد.

به هر حال در مجموع نه تلاش دولتها برای الغای جامعه، و نه مساعی جهت حذف تمایز دولت-جامعه، قادر نبوده‌اند دولت را از این حالت تناقض‌نما، رها سازند. در هیچ نقطه جهان حتی در شوروی استالینی، جامعه با اقتدار خودش به طور کامل ناپدید نگردیده است. همچنین حذف کلی، مرز بین دولت و جامعه از طریق ملی‌گرایی تحقق نیافته است. مسلماً دولتها تا اندازه‌ای موفق بوده‌اند که شکل تازه‌ای به جوامع داده و مرزهای اجتماعی را برای تطابق با مرزهای خود (دولت)، به صورت دیگری درآورده‌اند.

دولت-ملتهای مدرن به صورت آگاهانه از سیاستهای زبانی، آموزشهای

رسمی، آیینها و رسانه‌های جمعی برای یکپارچه‌سازی شهروندان و اطمینان از وفاداریهای آنها بهره می‌گیرند. رویکرد فرهنگ‌گرا حاکی از استفاده رهبران دولتها از آیینها و سایر ابزار برای کدر ساختن تمایز میان مرز دولت و جامعه بوده است، تا بدین نحو، از افراد برای بهبود وضع دولت بهره‌گیرند. نباید فراموش کرد که آیینها عملاً افراد را با یکدیگر و نیز با جامعه و دولت پیوند داده‌اند (Wilentz, 1985).

اصولاً فرهنگ‌گرایان از دولت، تصویری ارائه می‌دهند که در آن از روایت‌های مسلط استفاده کرده و آنها را بازنمایی می‌کنند. روایت‌های مذکور دارای کارکردهای چندگانه‌اند: نخست آنکه، آنها در کنار هم نگهداشتن بخشهای مختلف دولت، نقش بسزایی داشته و مانع از آن گردیده‌اند تا اجزای چندگانه دولت در جهت‌های مختلف حرکت کند. دوم اینکه، آنها شهروندان را به یکدیگر و به دولت پیوند داده و سایر روایتها را سست نموده و نیز مانع از ظهور ساختارهای مستقل و اقتدارآمیز گردیده‌اند و بالاخره سوم اینکه، روایت‌های مسلط و عمده برای نهادهایی که در کنترل اجتماعی نقش دارند، امکانات و نیز محدودیتهایی را به وجود می‌آورده‌اند.

البته چنین تصویری از روایت‌های مسلط و عمده، مستلزم یک سلسله تعدیلاتی است؛ زیرا آنها به دولت و تشکیلات آن به صورت تنها پدیده (نه به دولت در جامعه) نگریسته و در نتیجه این امر سبب می‌شود تا در مورد قدرت دولت مبالغه نمایند. لازم به توضیح است که اصولاً روایت‌های عمده و مسلط برای مدت زمانی، سایر روایتها را حذف و ادامه حیات آنها را غیرممکن می‌سازند. در بهترین حالت این وضع می‌تواند، باعث یک نوع همگنی و یکنواختی شده، لیکن این وضع به سرعت زمینه را برای ایجاد روایت‌های بدیل و مخالف فراهم می‌کند. شاید در جوامع باستانی چنین ناسازواری می‌توانست از طریق نابودی، تبعید و مرگ حل شود، ولی جوامع مدرن به علت آنکه چندفرهنگی هستند، نمی‌توانند از وجود روایت‌های چندگانه اجتناب ورزند (Minow, Ryan and Sarat, 1993).

برخی از فرهنگ‌گرایان به فرایند ایجاد روایت‌های چندگانه توجه نموده‌اند. آنها بر این باورند که اصولاً تمایز میان دولت و جامعه - هدف دولت برای جدا ماندن

به عنوان اقتدار نهایی- کاملاً نقطه مقابل نیرو بخشیدن و توانمند ساختن کنترل اجتماعی است که باعث ایجاد راههایی برای مخالفت و تمایز می‌شود. در مورد رابطه میان اقتدار و آئینها باید خاطر نشان نماییم که اصولاً آئینها هم به ادعاهای اقتدار می‌توانند کمک کنند و به آن مشروعیت بخشند و نیز قادرند مبارزاتی را علیه اقتدار به راه اندازند. تحت این شرایط، مقاومت در مقابل اقتدار زمانی می‌تواند به وقوع پیوندد که کمترین انتظار از آن وجود داشته باشد. بازنمایی گفتمان یا رویداد در مورد نظم، هم‌زمان می‌تواند ادعاهای آئین مند را به همراه داشته باشد که در اینجا بازنمایی آن می‌تواند خودش هدف و موضوع مبارزه تلقی شود (Dirks, 1994: 487-488, 502).



## رفتارشناسی سیاسی

ارتباط مردم و سیاست که در چهارچوب جامعه‌پذیری سیاسی، فرهنگ سیاسی و مشارکت سیاسی مورد تجزیه و تحلیل قرار می‌گیرد، می‌تواند تصویری از چگونگی شکل‌گیری الگوهای رفتار سیاسی در جوامع با فرهنگ و نظامهای سیاسی متفاوت در اختیار ما قرار دهد. مطالعات رفتار سیاسی به صورت خیلی جدی از دهه ۱۹۵۰ به صورت واکنشی در مقابل رویکردهای سنتی به سیاست، ظاهر گردید؛ یعنی رویکردهایی که عمدتاً بر جنبه‌های قانونی و نهادی تأکید می‌ورزیدند. تحت این شرایط رفتارگرایان مبادرت به مطالعه رفتارهای فردی و گروهی براساس رفتار رأی‌دادن، فعالیتهای سیاسی در چهارچوب احزاب، گروههای ذی‌نفع، ذی‌نقوذ، فشار، ارتباطات، جامعه‌پذیری و مشارکت سیاسی نمودند. در حقیقت بررسی رفتار سیاسی در ابعاد گوناگون نقطه تلاقی رشته‌های مختلف علوم انسانی از جمله جامعه‌شناسی، روان‌شناسی، مردم‌شناسی، روان‌شناسی اجتماعی، با رشته سیاست به شمار می‌رود. به عبارت دیگر در فرایند مطالعات مربوط به مردم و سیاست درمی‌یابیم که چگونه رشته‌های مختلف علوم انسانی از یکدیگر تغذیه می‌کنند. بسیاری از جنبه‌های بررسی موارد مذکور می‌توانند در قالبهای کمی و یا بهره‌گیری از آمار و ریاضیات و استفاده از روشهای پیمایشی به صورت نظرسنجی توضیح داده شوند، در حالی که سایر الگوهای رفتاری جنبه ذهنی و کیفی داشته، به راحتی نمی‌توان آنها را در

اشکال کمی نشان داد. گرچه موارد اولیه مطالعات رفتاری در سیاست، عمدتاً به بررسی انتخابات محدود می‌گردید، لیکن در مراحل بعد، طیف وسیعی از الگوهای رفتاری از جمله توسعه سیاسی افراد - فرایندهایی که به موجب آن آنها دارای نگرش خاص شده، اطلاعات سیاسی دریافت می‌کنند، دلایلی که برای فعال بودن و یا بالعکس بی‌تفاوتی نسبت به مسائل سیاسی وجود داشت، و جز اینها - وارد عرصه مطالعات گردیدند. بدین ترتیب رفتار گرایان بر نیازها و انگیزه‌های شخصی و گروهی، تشکیل نگرشهای سیاسی، برداشتهای نسبت به فرایندهای آموزش سیاسی که دربرگیرنده درونی شدن ارزشها و هنجارهای سیاسی است، تأکید می‌ورزند. در این روند، الگوهای رفتار سیاسی گروههای قومی، زبانی، مذهبی، نسلی، اقتصادی، نژادی، طبقاتی و جز اینها مورد بررسی و ارزیابی قرار می‌گیرند. اینک رفتارشناسی سیاسی را در سه محور جامعه‌پذیری سیاسی، مشارکت سیاسی و فرهنگ سیاسی مورد تجزیه و تحلیل قرار می‌دهیم.

### ۱. جامعه‌پذیری سیاسی

حدود نیم قرن پیش «هربرت هیمن» از واژه جامعه‌پذیری سیاسی در مطالعاتش پیرامون «روان‌شناسی رفتار سیاسی» استفاده کرد (Hyman, 1959). وی بر این نظر بود که باید جهت‌گیریهای سیاسی را براساس آموخته‌ها مورد بررسی و ارزیابی قرار داد. بر این اساس، وی از نظریه‌های روان‌شناختی و نیز نظریه‌های سیاسی در چهارچوب یک مطالعه میان‌رشته‌ای بهره گرفت (Turiel, 1989: 48).

اصولاً پارادایم (الگوی) رفتاری علوم سیاسی در مطالعه فرایندهای سیاسی بر چهار نکته مهم تأکید کرده است: اهمیت فرد در فرایند و کارکرد نهادهای سیاسی، اهمیت نظریه سیاسی میان‌رشته‌ای، کاربرد راهبرد ارزیابی سیستماتیک و بالاخره تحوّل نظریه‌های قابل تعمیم در رابطه با رفتار سیاسی و علل بروز آن. نتیجه چنین گرایش‌هاست هم‌نهشت در جامعه‌پذیری سیاسی و رشته علوم سیاسی، ارائه نظریه و انجام تحقیقات بوده است.

موضوع جامعه‌پذیری سیاسی به دو دلیل برای سیاست‌شناسان جذاب بوده است: نخست آنکه، درصدد ایجاد پیوند میان فرایند جامعه‌پذیری و توسعه فعالیتها و دیدگاههای مطرح از نظر سیاسی بوده است. مورد دوم، مربوط است به ایجاد ارتباط میان شهروندان و کارکردهای نظام سیاسی. اکثر تحقیقات اولیه در این زمینه عمدتاً در تلاش برای پیدا کردن شواهدی جهت نشان دادن چنین پیوندها و همچنین کشف عواملی بودند که می‌توانستند در تشکیل این فرایندها مؤثر باشند.

اصولاً جامعه‌پذیری سیاسی بخش محوری فرایندهای اجتماعی هر جامعه به شمار رفته که قسمتی از این فرایند مربوط است به آموزش در مورد اقتدار و نهادهای قانون‌گذاری. تحت این شرایط جامعه‌پذیری سیاسی ادعای مشروعیت داشته که این خود می‌تواند دارای پیامدهای سیاسی باشد. از طرفی در فرایند جامعه‌پذیری سیاسی می‌توان از همان اوان کودکی، افراد را دارای مهارتهایی کرد، تا با ترویج و آموزش تساهل، حقوق، وظایف، مسئولیتها، مانع از ظهور و شکل‌گیری رفتارهای تجاوزگرایانه و قانون‌گریز شد. از لحاظ تاریخی، نظریه‌های جامعه‌پذیری سیاسی را می‌توان در جمهوری افلاطون، شاهزاده ماکیاولی و قرارداد اجتماعی روسو جستجو کرد. همچنین می‌توان جامعه‌پذیری سیاسی را در چهارچوب تداوم و تغییر نظام سیاسی مورد توجه قرار داد (Easton and Dennis, 1969). تحت این شرایط آگاهی عموم مردم از نقشهای شهروندی خویش، به حمایت از رهبران و سیاست‌گذاران منجر شده است، که این خود اتخاذ تصمیمات و اجرای آنها را تسهیل و با موانع کمتری روبه‌رو می‌سازد.

باید خاطر نشان ساخت که با توجه به موارد فوق‌الذکر لزوماً نمی‌توان در بسیاری از موارد میان فرایند جامعه‌پذیری و نتایج آن تمایزی قائل شد. همچنین در رابطه با هدف جامعه‌پذیر کردن شهروندان از لحاظ ایفای نقش شهروندی مطلوب، باید دید ایفای چنین نقشی باید براساس دیدگاهها و نگرشهای چه کسانی باشند؟ (Dowse, 1978: 409). ضمناً باید متذکر شد که گرچه ایجاد پیوند خاص میان جامعه‌پذیری سیاسی و عملیات نظامهای سیاسی میسر است، لیکن به سختی می‌توان

چنین ارتباطی را برقرار کرد. البته بخشی از این مسئله مربوط به سنجش نتایجی نظیر ثبات، تغییر و تداوم است.

جامعه‌پذیری سیاسی به صورت یک مطالعه میان‌رشته‌ای اصولاً مطالعه جامعه‌پذیری سیاسی مبتنی بر بهره‌گیری از داده‌های تجربی رشته‌هایی مانند روان‌شناسی، جامعه‌شناسی و تا اندازه‌ای مردم‌شناسی است. جامعه‌پذیری سیاسی بسیاری از روشها، نظریه‌ها و مفاهیم را به ویژه از روان‌شناسی و جامعه‌شناسی گرفته است. به عاریت گرفتن برخی از نظریه‌ها، مفاهیم و روشها از سایر رشته‌ها ضمن آنکه به عنوان یک ضرورت و نیز جذابیت، محاسن دیگری نیز دارد، در عین حال بدون هزینه هم نیست؛ زیرا موضوع سازگاری پارادایمی هنگامی که سه یا چند پارادایم در مطالعات دخالت دارند، حائز اهمیت می‌باشد. برای مثال، خود روان‌شناسی دارای چندین پارادایم است. ضمن آنکه در این رشته، روان‌شناسی شناخت، موقعیت برجسته‌ای دارد، ولی پارادایمهای رفتارگرا و توسعه‌محور تحلیل روان‌شناختی نیز دارای حضوری قوی است. اصولاً مسئله ادغام نظری و پارادایمی به هنگام کاربرد نظریه‌های میان‌رشته‌ای بیشتر نمود پیدا می‌کند، زیرا تعاملات و تقابلهای میان هستی‌شناسیها، معرفت‌شناسیها و روش‌شناسیهای گوناگون، بر پیچیدگی مطالعات می‌افزایند. بدین ترتیب وجود چنین مسائل جدی‌ای ضمن آنکه تحقیقات میان‌رشته‌ای را ترغیب می‌کند، در عین حال از آنجا که با مطالعات درون‌رشته‌ای سنتی متفاوت می‌باشد، نیز دشوارتر است. به طور کلی مطالعات جامعه‌پذیری سیاسی از همان اوایل از این لحاظ توجه سیاست‌شناسان را به خود جلب نمود، که نوید درک دقیق‌تری از چگونگی کارکرد نهادها و فرایندهای سیاسی را می‌داد. نظریه سیستمها چنین دلیل منطقی را مفصل‌بندی می‌کرد (Easton, 1965). از آنجا که در چهارچوب نظریه سیستم، فرض بر تداوم نظامهای سیاسی بوده است، بنابراین باید شهروندان برای پشتیبانی از سیاستهای مقامات حکومتی، جامعه‌پذیر شوند. به لحاظ آنکه مقامات سیاسی نمی‌توانستند ناظر پشتیبانی پراکنده بزرگسالان

باشند، بر این اساس تحقیقات به سوی بررسی ریشه‌ها و بنیادهای پشتیبانی در دوران کودکی هدایت شد. در این روند، هدف اولیه آماده کردن و سازگار ساختن کودک برای دنیای بزرگسالی از لحاظ پذیرش هنجارها بوده است. به همین دلیل در میان تعاریفی که از جامعه‌پذیری سیاسی به عمل آمد، به نوعی فرایند یادگیری اشاره شده، که در آن هنجارها و رفتارهای سیاسی قابل قبول برای ادامه کار نظام سیاسی، از نسلی به نسل دیگر منتقل می‌شوند (Singel, 1961: 1). برخی دیگر آن را به صورت یک فرایند تطابق فرد با محیط سیاسی تصور کرده‌اند. (Allen, 1989: 2). در اینجا توجه چندانی در مورد شیوه‌ای که افراد به صورت دست‌چین و انتخاب پاره‌ای از جهت‌گیریهای سیاسی را قبول، توسعه و شکل می‌دهند، نشده است. همچنین به طریقی که امکان دارد افراد نظامهای سیاسی و اجتماعی را تحت تأثیر قرار دهند، توجه نشده است، زیرا در اینجا فرض بر این بوده است که افراد برای پشتیبانی از رژیم، جامعه‌پذیر شده، بدون آنکه دارای نقشی در شکل دادن به رفتارهای سیاسی باشند، به صورت منفعلان همسازگر معرفی گردیده‌اند. البته این خود می‌تواند انتقادی نسبت به این گونه برداشتها از جامعه‌پذیری سیاسی تلقی شود.

به طور کلی فقدان نظریه‌های بدیل سبب گردید تا تحقیقات عمدتاً روی دوران کودکی افراد متمرکز شود. در روند این گونه مطالعات، مشکلات چندی ظاهر گردید، از جمله آنکه: از آنجا که بسیاری از بررسیهای مذکور بر پویسهای ایستاری و نگرش کودکان نسبت به اقتدار تأکید می‌نمودند، در نتیجه این پرسش مطرح می‌شد که آیا کودکان اصولاً دارای ایستار هستند؟ برخی بر این اعتقاد بوده‌اند که حتی اگر بتوانیم نگرشهای سیاسی کودکان را به طور دقیق ارزیابی کنیم، چنین نگرشهایی می‌توانند به مرور دستخوش تحول و تغییر شوند، زیرا رابطه پویایی میان دیدگاههای کودک و فهم او در واکنش نسبت به رویدادهای بیرون سیاسی وجود دارد (Meadow, 1982).

بررسی ابعاد گوناگون جامعه‌پذیری سیاسی

اینکه مردم چگونه سیاست را می‌آموزند؟ چگونه رفتارهای سیاسی آنها به اشکال

گوناگون شکل می‌یابند؟ از موضوعات مهمی هستند که باید در چهارچوب رفتار سیاسی مورد توجه قرار گیرند. بر این اساس نهادهای گوناگونی چون خانواده‌ها، مدارس، رسانه‌ها، احزاب سیاسی و نهادهای صنفی می‌توانند در فرایند یادگیری سیاسی افراد نقش آفرین باشند. از میان عوامل مذکور، خانواده و گروه‌های همسال به عنوان عوامل اولیه و نیز مدارس به صورت عوامل ثانویه به طور مستقیم، غیرمستقیم و نیز ناخودآگاه در فرایند جامعه‌پذیری سیاسی نقش داشته، در حالی که نهادهایی مانند احزاب سیاسی و گروه‌های فشار می‌توانند عمق بیشتری به دانش سیاسی افراد دهند.

در حقیقت جامعه‌پذیری سیاسی، فرایند تطابق و ادغام می‌باشد که طی آن، فرد از لحاظ سیاسی به آگاهی می‌رسد. در مورد اینکه تا چه اندازه فرایند جامعه‌پذیری بر تحول نگرشها و اعتقادات افراد نسبت به سیاست اثر می‌گذارد، جای بحث زیادی است. همان‌گونه که به آن اشاره شد، بسیاری از صاحب‌نظران علوم سیاسی بر این باورند که نگرشهای سالهای اولیه زندگی کودک نسبت به اقتدار والدین، در مراحل بعدی، تعیین‌کننده نگرشهای او نسبت به اقتدار سیاسی خواهد بود. کودکانی که به نحوی از انحاء در مراحل گوناگون رشد شخصیتشان در تصمیم‌گیریهای خانوادگی دخالت دارند، می‌توانند به مرور به شهروندانی مطمئن و مشارکت‌جو تبدیل شوند. بدین ترتیب احساس حس مسئولیت و میزان آگاهی از حقوق و نیز وظایف، نقش بسزایی در تکامل شخصیت سیاسی آنها دارد. این در حالی است که سایر سیاست‌شناسان بر این اعتقادند که اصولاً ارتباطات و تماسهای بعدی فرد با دنیای وسیع‌تر، از جمله با گروه‌های همسال، مدرسه، محل کار، احزاب، نهادهای صنفی، رسانه‌ها و جز اینها می‌توانند فرد را در معرض جامعه‌پذیری سیاسی مجدد قرار داده و در تشکیل افکار سیاسی او و نیز در میزان تعهداتش نسبت به آنها مؤثر باشد. در اغلب موارد از طریق مطالعات پیمایشی می‌توان درجه این تأثیرگذارها را مورد ارزیابی قرار داد.

هنگامی که سخن از یادگیری افراد به میان می‌آوریم، بحث بر سر این است که مردم چه نوع دانش سیاسی را کسب می‌کنند؟ و اصولاً دانش سیاسی چیست؟ در

حقیقت دانش سیاسی مربوط به آگاهی در مورد نهادهای عمده حکومتی، آشنایی با برنامه‌های احزاب سیاسی و نیز اطلاع داشتن از موضوعات حادث سیاسی روزمره است. بنابراین ماهیت مطالبی را که مردم در مورد سیاست می‌آموزند، حائز اهمیت است. البته سازوکارهایی که از طریق آنها دانش سیاسی کسب می‌شوند، درخور توجه‌اند. دسترسی و یا عدم دسترسی افراد به اطلاعات سیاسی، تکثیر و یا قلت و محدودیتهای منابع، در کم و کیف جامعه‌پذیری سیاسی مؤثرند. برخی از محققان، خانواده‌ها را بستر اصلی تشکیل دیدگاههای سیاسی می‌پندارند، گروهی بر نقش آموزش رسمی در این مورد تأکید دارند، در حالی که سایرین بر این تصورند که اصولاً فرایند یادگیری سیاست تحت تأثیر تجارب گوناگون زندگی افراد می‌باشد. برای بررسی عمیق‌تر این فرایند، باید به روان‌شناسی یادگیری سیاسی روی آورد که طی آن فرایندهای ذهنی در دریافت اطلاعات سیاسی مورد توجه قرار می‌گیرند. ضمناً اینکه افراد در چه زمانی در مورد سیاست مطالبی را می‌آموزند نیز خود حائز اهمیت است.

بنابراین با توجه به نکات مذکور، جامعه‌پذیری سیاسی فرایند و یا مجموعه‌ای از فرایندهاست که افراد، مطالب و موضوعاتی را در مورد سیاست آموخته، ارزشهای سیاسی را مستقیم یا غیرمستقیم، آگاهانه یا ناخودآگاه کسب می‌کنند. در این راستا امکان دارد آن نیز فرایندی تلقی شود که در آن افراد با نظام سیاسی آشنا شده و فرایند مذکور به درجات متفاوت برداشتها، نگرشها و واکنشهای سیاسی آنها را نسبت به پدیده‌های سیاسی تعیین کند (Rush, 1992: 92). جامعه‌پذیری سیاسی از این جهت حائز اهمیت است که انسانها با دانش سیاسی متولد نشده، بلکه آن را تجربه و کسب می‌کنند. در اینجا ضروری است که بدانیم: (۱) هدف از جامعه‌پذیری سیاسی چیست؟ (۲) فرایندهایی که به موجب آن افراد با سیاست آشنا می‌شوند، کدام‌اند؟ (۳) چه رابطه‌ای میان تشکیل دیدگاههای سیاسی و انواع رفتارهای سیاسی از یک سو و نیز جامعه‌پذیری سیاسی وجود دارد؟

در ارتباط با هدف جامعه‌پذیری سیاسی، بهتر است این پرسش را مطرح

نماییم که چرا اصولاً مردم باید سیاسی شوند؟ ارسطو در کتاب سیاست خاطر نشان می‌سازد که «انسان برحسب طبیعت، یک حیوان سیاسی است» (Aristotle, 1985: 3). منظور این است که مردم براساس گرایش طبیعی خود احساس نیاز می‌کنند که بخشی از یک اجتماع سیاسی باشند، تا بتوانند به صورت انسانها شکوفا شوند. بدین ترتیب به علت آنکه انسانها سیاسی هستند، بنابراین برای کسب مهارت‌های سیاسی و شرکت در اجتماع انسانی به دولت نیازمندند. طبق چنین تجزیه و تحلیلی، می‌توان این‌طور برداشت کرد که جامعه‌پذیری سیاسی افراد لازم است، زیرا که آن یکی از عناصر متشکله ضروری شخص و فرد بودن آنها تلقی می‌شود. انعکاس تفکرات ارسطو را می‌توان در تفکرات دموکراتیک ملاحظه کرد، که طی آن کارکرد کامل نظامهای دموکراتیک مستلزم وجود شهروندی باسواد از نظر سیاسی است. تحت این شرایط توسعه و تکامل فردی به بهترین وجه از طریق مشارکت فعال، با برخورداری از دانش سیاسی حاصل می‌شود.

بر پایه تحلیل مذکور، هر رژیم در چهارچوب هنجارهای مساعد آن رژیم برای ادامه حیات، به جامعه‌پذیری سیاسی جمعی نیازمند است. بدین ترتیب از این نقطه نظر افراد در فرایند جامعه‌پذیری سیاسی درگیر یک سلسله نقشهای خاصی می‌شوند که کارکرد اولیه آن به نحوی از انحاء در جهت مساعدت و کمک به نظام سیاسی است. گرچه امکان دارد شیوه عمل در نظامهای سیاسی گوناگون با یکدیگر متفاوت باشند، لیکن می‌توان گفت که اصولاً کلیه نظامها برای ادامه حیات، به وارد کردن افراد در این فرایند نیازمندند. سیاست‌شناسان به این امر توجه دارند که دریابند آیا این فرایند در جهت اعمال قدرت به افراد می‌باشد و یا آنکه در جهت قدرتمند کردن و توانمند ساختن آنان است؟ به هر صورت یکی از کارکردهای عمده جامعه‌پذیری سیاسی، برقراری پیوند میان نظام سیاسی و مردم می‌باشد، زیرا کمتر رژیمی می‌تواند بدون برخورداری از پشتیبانی اکثریت مردم قادر به ادامه حیات باشد، و پشتیبانی سیاسی، مستلزم به رسمیت شناختن اعتبار ترتیبات سیاسی موجود توسط مردم است. چنانچه یکی از صاحب نظران بر این اعتقاد بوده است، هنگامی



که به مقامات حکومتی احترام گذارده شود، قوانین راحت‌تر مورد اطاعت قرار گرفته، مالیاتها سهل‌تر پرداخت می‌شوند و در نتیجه ثبات سیاسی حاصل خواهد شد (Jaros, 1973: 7).

بدین ترتیب، جامعه‌پذیری سیاسی سازوکاری است که به موجب آن مردم ارزشها، هنجارها و آداب و رسوم، اعتقادات، نمادها و سنتها را کسب نموده، براساس موارد مذکور ارتباطات خود را با نظام سیاسی مشخص می‌کنند. به هر حال جامعه‌پذیری سیاسی وسیله‌ای است برای کنترل مردم، که از این طریق اکثریت جامعه به درون نظامهای اعتقادی و اشکال قابل قبول رفتاری در جهت پشتیبانی از منافع گروههای حاکم و اصولاً کل نظام سیاسی و یا حداقل در جهت عدم تهدید به آن کشیده می‌شوند. جامعه‌پذیری سیاسی که خود حرکتی در جهت مشروعیت بخشیدن به نظام سیاسی می‌باشد، رژیم سیاسی را یک نظام طبیعی و بدون بدیل معرفی می‌کند.

جوامعی که وارد یک فرایند انقلابی می‌شوند، پس از استقرار نظام جدید، نخبگان سیاسی آن به صورت مبسوط و همه‌جانبه مبادرت به آموزش سیاسی مردم براساس ارزشها، نمادها، هنجارها، اعتقادات و باورهایی که به نحوی از انحاء به مشروعیت بخشیدن نظام نوین کمک می‌کند و بر نمادها، ارزشها، هنجارها و سنتهای سیاسی قدیم خط بطلان می‌کشد، می‌نمایند. تحت این شرایط عملاً مردم وارد نوعی فرایند جامعه‌پذیری سیاسی مجدد می‌گردند. البته باید متذکر شد که در برخی از موارد امکان دارد نتایج و انتظارات مورد نظر (تقویت ارزشهای سیاسی و مشروعیت بخشیدن به اقتدار آن) نظام سیاسی، حاصل نشود.

از منظر بسیاری از سیاست‌شناسان دوران اولیه زندگی فرد (با الهام از دیدگاههای روان‌شناختی) نقش بسیار مهم و تعیین‌کننده‌ای را در فرایند جامعه‌پذیری سیاسی دارد؛ زیرا بسیاری از مفاهیم، نگرشها، برداشتها، گرایشها، ارزشها و اعتقادات سیاسی به صورت ناخودآگاه و غیرمستقیم هر چند در اشکال بسیار ابتدایی در ذهن فرد نقش می‌بندند. این گروه معتقدند که جامعه‌پذیری سیاسی کودکی به صورت

یک فرایند چهار مرحله‌ای عمل کرده، که در آن کودکان مبادرت به آموزش اقتدار می‌کنند. در مرحله نخست افراد خاصی (والدین و پلیس) به عنوان مظهر اقتدار مورد شناسایی قرار می‌گیرند. مرحله دوم، درک دو چهره خصوصی و عمومی از اقتدار است. در این مرحله، کودک میان کیفیت و مختصات اقتداری که از سوی والدین اعمال می‌شود، با اقتداری که پلیس دارد، تمایز قائل می‌شود. در مرحله سوم، او در می‌یابد که اقتدار می‌تواند در نهادهایی چون حکومتها، پارلمانها و دادگاهها تجلی پیدا کند، و بالاخره در مرحله چهارم که بسیار پیچیده‌تر از مراحل قبلی است، افراد درمی‌یابند که موجودیت نهادها از افرادی که در چهارچوب آنها عمل می‌کنند، متفاوت‌اند. تحت این شرایط مراحل سوم و چهارم درک شناخت مشترک از جهان سیاست بوده، که عرصه نهادهای اقتدارآمیز را تشکیل می‌دهند (Easton and Dennis, 1969).

در نقطه مقابل نظریه آموزش سیاسی سالهای نخستین زندگی، رویکردهای مراحل ثانویه جامعه‌پذیری سیاسی قرار دارند. بر این اساس، آموزش و یادگیری سیاسی یک فرایند ادامه‌دار است که به تجارب دیگرگون‌ساز چرخه زندگی مربوط است. این دیدگاه نیز که مبتنی بر روان‌شناسی تشکیل هویت می‌باشد، به تغییر خود و فهم از خود اعتقاد دارد. در این راستا این استدلال وجود دارد که نتایج جامعه‌پذیری سیاسی هرگز به طور کامل حاصل نشده، به گونه‌ای که تغییر اوضاع و احوال می‌تواند موجب بحرانهای هویت سیاسی و جامعه‌پذیری سیاسی مجدد به صورت عادات، هنجارها و اعتقادات جدید شود.

به هر حال، یادگیری و آموزش سیاسی پیش از آشنایی آگاهانه نسبت به احزاب سیاسی، موضوعات حادثه‌ها می‌باشد، زیرا ما در بسیاری از موارد از جامعه‌پذیری سیاسی آگاهی نداریم. البته این بدان معنا نیست که جامعه‌پذیری سیاسی هرگز شکل آگاهانه ندارد. بررسیهای به عمل آمده در مورد نظامهای اقتدارگرا (کمونیستی) حاکی از آن است که از همان اوایل زندگی کودک، برنامه‌ریزیهای دقیقی در مورد القای ارزشها، هنجارها و رفتارهای خاص صورت

می‌گیرد. همچنین نظام‌های دموکراتیک نیز در مراحل مختلف زندگی افراد به صورت آگاهانه مبادرت به رشد، تقویت، ترویج ارزشها و هنجارهای دموکراتیک و رعایت قانون می‌کنند. اصولاً میان یادگیری و کنش سیاسی رابطه مستقیمی وجود دارد. از آنجا که بحث جامعه‌پذیری سیاسی در دوران انقلاب رفتاری در عرصه علوم سیاسی مطرح گردید، از نظر رفتارگرایان، هدف اصلی رشته‌های علوم انسانی و اجتماعی توضیح رفتارهای فردی و جمعی بوده است، لذا آنان بیشتر درصدد کشف علل بروز کنشهای معین، در زمانهای خاص بوده‌اند. بر این اساس رفتارگرایان بر این امر اصرار می‌ورزند که اصولاً ما باید قادر به مشاهده رفتارها و آزمون فرضیات به صورت تجربی باشیم. نتایج حاصله از نظریه تجربی سیاسی قابل تأیید و یا تکذیب است. به عبارت دیگر جنبش رفتاری بیشتر به دنبال بررسی پدیده‌های اجتماعی به صورت علمی‌تر بود. از نظر رفتارگرایان، انباشت اطلاعات تجربی از پدیده‌های سیاسی قابل مشاهده، برای تعقیب فرضیات خاص به یک سلسله قانونهای عام منجر خواهد شد. آنان مانند سایر پوزیتیویستها (اثبات‌گرایان) بر این اعتقاد بوده‌اند که روشها و پیش‌بینی پروژه‌های تحقیقاتی باید به همان رسم و سیاق علوم طبیعی باشند. بدین ترتیب اگر ما قادر باشیم تعمیمات تجربی را در مورد اینکه مردم چگونه، چه وقت و از چه کسانی سیاست می‌آموزند، به دست آوریم، آنگاه به صورت بالقوه آنقدر توانایی داریم تا ابزاری را برای توضیح این مطلب که چگونه مردم به صورت سیاسی عمل می‌کنند، فراهم کنیم. در چهارچوب رفتارگرایی، تحقیقات پیرامون جامعه‌پذیری سیاسی، گرایش دارد به اینکه روی منابع قابل سنجش اطلاعات سیاسی نظیر برنامه‌های درسی مدارس و یا رسانه‌های جمعی، رفتار کودکان در طول زمان و جز اینها تمرکز نماید.

به هر حال بحث جامعه‌پذیری سیاسی که از دل رفتارگرایی بیرون آمده است، باعث بسط عرصه سیاست شده است. ضمناً پیروان این روش بر این باورند که برخوردی که با رفتارهای سیاسی به عنوان مهم‌ترین واحد تحلیل در مطالعه سیاست می‌شود، به مراتب کارآمدتر و پاسخگوتر از روشهای سنتی‌ای است که عمدتاً بر

مقررات نهادی و یا هنجارها تأکید می‌نمود. در هر صورت مطالعه جامعه‌پذیری سیاسی با بهره‌گیری از روشهای رفتاری، حاکی از گستردگی دامنه رشته سیاست بوده و نمی‌توان مطالعه آن را به نهادهای رسمی سیاسی محدود ساخت. این نوع مطالعات به تحلیل رفتار سیاسی (در مورد چگونه عمل کردن افراد و گروهها در چهارچوب نهادها) و درک عواملی که در ورای کنشها و رفتارهای سیاسی قرار دارند، کمک زیادی می‌کند.

## ۲. مشارکت سیاسی

دومین محور بررسی رفتارشناسی سیاسی، مشارکت سیاسی است. مشارکت سیاسی عبارت از رفتار و اقدامات شهروندان برای تأثیرگذاری بر اتخاذ تصمیماتی است که توسط نمایندگان و مقامات دولتی صورت می‌گیرد که می‌تواند به صورت اقدام و عملی در جهت اعتراض به نتیجه اتخاذ سیاستها و تغییر در نگرش تصمیم‌گیرندگان نسبت به موضوعات مورد نظر باشد (Parry, Moyser and Day, 1992: 16). یکی از اشکالاتی که در تعریف مشارکت سیاسی وجود دارد آن است که اکثر تعاریف انحصاری بوده و حالت جامع و فراگیر ندارند. برای نمونه، امکان دارد مشارکت سیاسی را به صورت یک سلسله اقدامات داوطلبانه‌ای تلقی نماییم که از آن طریق افراد درصدد تأثیرگذاری بر سیاست عمومی هستند. تحت این شرایط تأکید بر اقدامات «داوطلبانه» بلافاصله سایر اشکالی از مشارکت را که برحسب زور و اجبار باشد، مستثنی می‌کند. نمونه بارز این گونه مشارکتها که به نحوی اجبارآمیز و کنترل‌شده هستند، تجهیز توده‌ای برای پشتیبانی از رژیمهای اقتدارگر است. حتی تعریف مذکور، برخی از کشورهایی را که در آنها رأی دادن به موجب قانون، اجباری (مانند استرالیا، لوکزامبورگ، برزیل، اکوادور) است، را مستثنی می‌کند. چنین تعاریف انحصاری از مشارکت سیاسی که از جهتی جنبه هنجاری دارند، می‌توانند مسئله‌ساز باشند. برای مثال، ممکن است رأی دادن و نیز نامزد شدن برای اشغال مناصب سیاسی، مشارکت سیاسی تلقی گردد، در صورتی که اعتراضات خیابانی در

این چهارچوب قرار نگیرند. بدین ترتیب، این امر بستگی دارد به اینکه چه نوع اقداماتی مشروع و چه نوع غیر مشروع در نظر گرفته شوند.

تعاریف فراگیر می‌توانند طیف وسیعی از اقدامات و رفتارها را که دربرگیرنده اشکال سنتی (ارتباط با اعضای پارلمان، رأی دادن، عضویت در حزب سیاسی و جز اینها) و نیز غیرسنتی (تحریم خرید کالا، تشکیل یک شبکه مجازی مرکب از فعالان زیست‌محیطی) است، شامل شوند. البته تمایز میان فعالیتهای سیاسی سنتی و غیرسنتی هم قابل بحث است. لازم به یادآوری است که مشارکت سیاسی لزوماً فقط به اقدامات موفقیت‌آمیز بسنده نمی‌شود، زیرا بسیاری از فعالیتهایی که در این تعریف وسیع جای می‌گیرند، امکان دارد تأثیر چندانی بر نتایج سیاستها و تصمیمات نداشته، هر چند ممکن است باعث بالا بردن سطح آگاهی و مهارتهای سیاسی مشارکت‌کنندگان شود.

ضروری است برای تجزیه و تحلیل ابعاد مختلف مشارکت سیاسی، یک نوع طبقه‌بندی از انواع گوناگون فعالیتهای سیاسی داشته باشیم. برای نمونه «آنتونی بریج» در کتاب مفاهیم و نظریه‌های دموکراسی مدرن فهرستی از انواع سنتی مشارکت سیاسی ارائه می‌دهد. در فهرست مذکور، رأی دادن در انتخابات ملی و مراجعه به آرای عمومی (رفراندوم)، تبلیغ و مبارزه انتخاباتی، عضویت فعال در یک حزب سیاسی و در یک گروه فشار، شرکت در تظاهرات سیاسی، اعتصابات صنعتی با هدفهای سیاسی، اقداماتی در جهت تغییر سیاست عمومی، اشکال گوناگون تمرد مدنی (خودداری از پرداخت مالیاتها و اجتناب از رفتن به خدمت سربازی)، عضویت در کمیته‌های مشورتی حکومت، مشارکت مردمی در اجرای سیاستهای اجتماعی و مشارکت در مسائل زیست‌محیطی، قرار دارند (Birch, 1993: 81).

برخی از صاحب‌نظران، مشارکت سیاسی را برحسب شدت و ضعف فعالیتهای در یک وضعیت سلسله‌مراتبی مورد بررسی قرار داده‌اند. در مطالعاتی که در ایالات متحده آمریکا در سالهای قبل به عمل آمد، شهروندان این کشور در یکی از سه گروه گلاادیاتورها، تماشاچیان و بی‌تفاوتها جای گرفتند. بر این اساس یک‌سوم عامه مردم در طبقه‌بندی بی‌تفاوتها قرار داشتند. اینها کسانی بودند که خود را از انجام هر

گونه فعالیت سیاسی (حتی رأی دادن) کنار می کشیدند. براساس بررسی مذکور، تماشاچیان که حدود سه پنجم جمعیت را تشکیل می دادند، حداقل مشارکت در امور سیاسی را داشته و معمولاً اینها افرادی بودند که اندکی بیشتر از رأی دادن در انتخابات، نقش داشتند و بالاخره یک بیستم مردم فعالانه و در سطحی گسترده به صورت گلا دیاتورها در سیاست شرکت داشتند (Milbrath, 1965).

آنچه مسلم است اینکه مردم در زمانهای مختلف و با توجه به موضوعات حادثی که به وجود می آید، از خود واکنشهای گوناگونی نشان داده، که این خود روی فرایند و میزان مشارکت سیاسی تأثیر می گذارد. در بررسی فرایند مشارکت سیاسی باید به عوامل انگیزشی (روان شناختی و فرهنگی) و نیز ساختاری (شرایط اجتماعی و محظورات قانونی) توجه داشت. در سالهای گذشته از لحاظ رفتار رأی دادن، یک نوع شکاف جنسیتی میان زنان و مردان را در میان جوامع غربی ملاحظه می کنیم. چنین وضعیتی را می توان براساس شمارش آرا، هویت حزبی، گرایشهای سیاسی، موضوعات حاد و ارزشهای سیاسی مشاهده کرد. بسیاری از تحقیقات اولیه حاکی از آن بود که زنان بیش از مردان تمایل داشتند که به احزاب سیاسی میانه رو و یا دست راستی رأی دهند. در چهارچوب مطالعات مذکور، از جمله علل محافظه کاری سیاسی زنان، می توان به عضویت پایین آنها در اتحادیه های کارگری، اعتقادات زیاد مذهبی و نیز سن بالای آنها اشاره داشت (Duverger, 1955; Randall, 1987). لیکن در مطالعات بعدی که در ۱۹۹۴ در مورد رفتار سیاسی زنان و مردان در جوامع مختلف غربی صورت گرفت حاکی از آن بود که زنان در پرتغال، اسپانیا، کانادا، امریکا، دانمارک و آلمان بیش از مردان گرایش به چپ داشتند. در بریتانیا، استرالیا، لوکزامبورگ، ایتالیا، ایرلند و فرانسه زنان محافظه کارتر بودند. در بررسیهایی که در چند سال بعد در ارتباط با عامل سن صورت گرفت، حاکی از آن بود که زنان جوان تر نه تنها نسبت به مسن ترها به گرایشهای چپ و احزاب دست چپی تمایل داشتند، بلکه این وضعیت حتی نسبت به مردان هم بیشتر دیده می شد (Norris, 1996). همچنین مطالعات دیگری که در ارتباط با سطح

تحصیلات صورت گرفت، حاکی از آن بود که شهروندانی که از تحصیلات عالیه برخوردار بودند، بدون توجه به نوع فعالیت، بیشتر در سیاست مشارکت می‌کردند؛ زیرا یکی از ویژگیهای تحصیلات این است که باعث می‌شود تا در جوامع مختلف افراد روی موضوعات مشابه تکیه کنند. بر این اساس افراد تحصیل کرده در مورد توانایی درک سیاسی، حداقل از اعتماد به نفس بیشتری برخوردارند (Almond and Verba, 1963). در بررسیهای بعدی، نشان داده شد که مشارکت سیاسی در میان شهروندانی که به منابع بیشتر اقتصادی و اجتماعی (درآمد و تحصیلات) دسترسی دارند، بیشتر است (Verba, Nie and Kim, 1978: 63-79).

تاریخ زندگی افراد حاکی از گذراندن مراحل گوناگون از لحاظ مشارکت سیاسی است. در این روند می‌توان اشکال مختلفی از جمله وقفه، تداوم و یا بی‌تفاوتی و فعالیت زیاد مشارکت سیاسی را دید. بر این اساس متأهل یا مجرد بودن، طلاق و مرگ یکی از اعضای خانواده و جز اینها، روی فرایند مشارکت سیاسی تأثیر می‌گذارد. همان‌گونه که به آن اشاره شد، در این راستا باید متغیرهای اقتصادی، اجتماعی، طبقاتی، شغلی، درآمدی و یا جنسیتی را نیز در نظر گرفت (Stoker and Jennings, 1995).

موضوع سن نیز در مشارکت سیاسی حائز اهمیت است. بسیاری از مطالعات در پاره‌ای از جوامع غربی (امریکا، بریتانیا و فرانسه و جز اینها) حاکی از آن بوده‌اند که معمولاً بین سنین ۵۰ تا ۶۰ سالگی نرخ مشارکت (به استثنای گلا دیاتورها) تنزل می‌یابد. البته به مواردی هم مانند آلمان برخورد می‌کنیم که حداقل از نظر تعداد آراء، عامل سن توضیح‌دهنده مناسبی به لحاظ مشارکت سیاسی نبوده است. به گونه‌ای که گاه در سنین زیر بیست سال، مشارکت در سطح پایینی قرار دارد. ولی جوانان نسبت به انواع فعالیت‌های اعتراض آمیز بیش از سایر گروه‌های سنی ظاهر می‌شوند.

برخی از صاحب‌نظران علوم سیاسی، سه حالت متمایز را برای مشارکت سیاسی در نظر گرفته‌اند: رأی دادن، مبارزه انتخاباتی، نفوذگذاری. سه نوع مشارکت سیاسی مذکور از نظر درجه تعارض نهادی و میزان و تلاش ابتکار فردی متفاوت‌اند.

بر این اساس فعالیت‌هایی که باعث دخالت دادن بیشترین مساعی فردی و کمترین تعارض نهادی می‌شوند، باید دارای کمترین اثر توسط انگیزه‌ها و محدودیت‌های نهادی باشند. مبادرت به رأی، مستلزم تلاش بسیار اندک فردی و مساعی زیاد نهادی است. در بسیاری از موارد، احزاب سیاسی می‌توانند شهروندان نسبتاً بی‌تفاوت را تجهیز نمایند. البته هیچ تضمینی وجود ندارد که انگیزه‌ها و محدودیت‌های نهادی، نفوذ منابع اجتماعی و اقتصادی را بر مشارکت سیاسی کاهش دهد. جملگی بستگی دارد به اینکه نهادها، شهروندان را با میزانی از منابع شخصی تجهیز و سایرین را با میزان بالای منابع شخصی کنار بگذارند و یا اینکه آنها فقرا را کنار زده و ثروتمندان را تجهیز نمایند. در موارد افراطی امکان دارد انگیزه‌ها و محدودیت‌های نهادی جنبه قانونی داشته باشند. همچنین ممکن است همان‌گونه که قبلاً اشاره شد، رأی دادن قانوناً اجباری باشد؛ یا ممکن است گروه خاصی براساس قانون از رأی دادن محروم گردد (مانند: زنان در اسپانیا قبل از ۱۹۷۷ و یا فراریان جنگی بعد از جنگ جهانی اول در بریتانیا). از سوی دیگر امکان دارد برخی از شهروندان به علت آنکه نمی‌توانند به واسطه فقدان نماینده‌ای برای حفظ منافع و ارزش‌های آنها توسط احزاب حاکم، مبادرت به ایجاد حزبی کنند تا بتواند منافع آنها را حفظ نماید. بنابراین تحت این شرایط آنها از مشارکت خودداری می‌ورزند. برعکس ممکن است برخی از شهروندان نه تنها به واسطه فشارهای قانونی، بلکه به واسطه آنکه به حزب خاصی اعتقاد و اعتماد داشته و آن حزب منافع و ارزش‌های آنها را مورد توجه قرار می‌دهد، فعالانه مبادرت به مشارکت سیاسی کنند. این‌گونه حالت مسابقه یا ضد مسابقه میان شهروندان و احزاب سیاسی، نسبت به الزامات قانونی، دارای آثار مکانیکی و نامشخص تری بر مشارکت سیاسی است.

سوسیالیست‌ها، سوسیال دموکرات‌ها و اصولاً احزابی که دارای پایگاه اتحادیه‌های کارگری هستند، متعهد به تجهیز و حمایت گروه‌های نسبتاً فقیرند. معمولاً هر جایی که آنها قوی ظاهر شوند، احتمالاً تعداد بالای آرای افراد فقیر با وجود بی‌علاقگی نسبی آنها به سیاست، محسوس‌تر خواهد بود. برخی از احزابی که در اروپا و ژاپن



دارای پایگاه مذهبی هستند، برای گروه‌های مذهبی فقیر جاذبه بیشتری داشته، به همین دلیل آنها مبادرت به تجهیز این گروه‌ها در زمان انتخابات می‌کنند. ولی در کشوری مانند آمریکا که اصولاً سیاست تحت سلطه تعارض طبقاتی قرار ندارد، احزاب سوسیالیست و نیز احزاب مذهبی که دارای پیوند قوی با گروه‌های مذهبی و قومی فقیر باشند، مشاهده نمی‌شود. تحت این شرایط عمدتاً عوامل شخصی بر مشارکت سیاسی تأثیرگذار هستند. در این روند، ثروتمندان و تحصیل کرده‌ها به سیاست علاقه‌مند بوده و بیشتر از افراد فقیر و کم‌سواد مشارکت می‌کنند.

در میان سه نوع مشارکتی (رأی دادن، مبارزه انتخاباتی و نفوذگذاری) که قبلاً به آنها اشاره شد، نفوذگذاری بیشترین تعارض را با رأی دادن دارد (Verba, Nie and Kim, 1978). رأی دادن دارای نهادی‌ترین تعارض و نفوذگذاری دارای کمترین تعارض بوده، در حالی که رأی دادن مستلزم کمترین ابتکار شخصی و نفوذگذاری دارای بیشترین ابتکار عمل می‌باشد. بدین ترتیب باید انتظار داشت که شهروندانی که از تحصیلات و درآمد بالایی برخوردارند، مبادرت به مشارکت بیشتری کنند، که تمایل آنها در این زمینه چندان تحت تأثیر انگیزه‌ها و محدودیتهای نهادی قرار نمی‌گیرد. میان منابع اجتماعی و اقتصادی و فعالیتهای نفوذگذاری، همبستگی ملایمی وجود دارد.

افراد مرفه و تحصیل کرده تقریباً همیشه نسبت به سیاست علاقه‌مندتر از افراد فقیرند. آنها بیش از افراد فقیر در فعالیتهای آسان مانند رأی دادن (به جز در آمریکا) شرکت نمی‌کنند، زیرا طبقه کارگر و یا احزاب مذهبی، گروه‌های فقیر را به منظور رقابت در انتخابات تجهیز می‌کنند، ولی در مبارزات انتخاباتی و حتی در نفوذگذاری، افراد مرفه و تحصیل کرده دارای نقش بیشتری نسبت به افراد کم‌درآمد بوده، همچنین در اعتراضات سیاسی مسالمت‌آمیز دارای فعالیت بیشتری هستند.

نکته حائز اهمیت این است که دموکراسیهای غربی با وجود فراهم کردن حکومت‌های مسئول و پاسخگو، به ایجاد حکومت‌هایی که نمایندگی آنها مبتنی بر جنبه‌های اجتماعی باشد، مبادرت نمی‌کنند. دستگاه‌های انتخاباتی نیز این نمایندگی را از لحاظ اجتماعی ندارند، به گونه‌ای که کنگره آمریکا، محل تجمع حقوق‌دانها،

دستگاه قانون‌گذاری آلمان، پارلمان کارمندان دولت و شوراهای حکومت محلی بریتانیا، شوراهای بازنشستگان است. حتی در سطوح خیلی پایین‌تر، فعالان سیاسی از لحاظ اجتماعی فاقد نمایندگی بوده و به صورت نامتناسب متشکل از کسانی هستند که امتیازات نفوذ سیاسی خود را بر امتیازات درآمدی و تحصیلی خویش اضافه می‌کنند. تحت این شرایط، نخبگان جوان ممکن است نخبگان مسن‌تر را به چالش بکشند. ممکن است رفتارها و اقدامات اعتراض‌آمیز تأثیر چندانی بر ماهیت غیرنماینده‌گی فعالان سیاسی نداشته باشد.

اصولاً نمی‌توان صحبت از رأی دادن کرد، بدون آنکه موقعیت رأی‌دهنده و شرایط انتخابات را در نظر گرفت. به طور وضوح، رأی‌دهندگان به احتمال زیاد به حزبی رأی می‌دهند که آن را قبول دارند، لیکن علاقه و عدم علاقه آنها می‌تواند تحت تأثیر نیروهای بیرونی زیادی از جمله زمینه‌های اجتماعی و خانوادگی و تصویری که احزاب سیاسی در رسانه‌ها ارائه می‌دهند، قرار داشته باشد. در برخی از موارد به ویژه در انتخابات محلی، رأی‌دهندگان که نسبت به سیاستهای خاص دولت معترض می‌باشند، امکان دارد آرای خود را به یک حزب جدید و افراطی دهند، تا مانع از پیروزی آن حزب خاص در انتخابات شوند.

برای نشان دادن اینکه چرا مردم به شیوه خاصی رأی می‌دهند، باید به یک شکل کلی که دربرگیرنده چندین مورد به شرح زیر می‌باشد، اشاره داشته باشیم:

۱. شرایط اجتماعی: طبقه، جنس، سن، مذهب، ناحیه و جز اینها و نیز ویژگیهای اجتماعی، گرایشهای سیاست، خانواده، همسایگان، همکاران و دوستان رأی‌دهنده، را شامل می‌شود.

۲. هویت حزبی: منظور شناخته شدن رأی‌دهنده، براساس یک حزب سیاسی خاص است که طی آن مشخص می‌شود تا چه اندازه او از حزب مذکور پشتیبانی می‌کند.

۳. نگرشها: منظور نگرش به موضوعات مهم (سیاست دفاعی)، عملکردها (مدیریت اقتصادی)، شخصیتها (رئیس‌جمهور)، ارزشها (تساوی‌گرایی) و ایدئولوژی

(سوسیالیسم) می‌باشد.

۴. شرایط انتخابات: ارزیابی رأی‌دهنده از هدف انتخابات. در چنین شرایطی اگر رأی‌دهنده احساس کند که انتخابات تأثیر چندانی در زندگی او ندارد، ترجیح خواهد داد تا مشارکتی نداشته باشد.

۵. شرایط و فضای رسانه‌ای: شامل اخبار، تفاسیر و تبلیغاتی است که از طریق شبکه‌های گوناگون ارتباطات جمعی مطرح می‌شود.

۶. اقدامات حکومتی و حزبی: فعالیت‌های حزبی که بسیاری از نهادهای رسانه‌ای را فراهم می‌کنند، خبرسازند و رسانه‌ها مبادرت به دست‌چین کردن اخبار مذکور و در پاره‌ای از موارد اقدام به تولید اخبار می‌نمایند. نقش حکومت در برگزاری مناظره‌ها بسیار حائز اهمیت است، زیرا از این طریق مردم با سیاستمداران ارتباط برقرار کرده و با نقطه‌نظرهای آنان آشنا می‌شوند.

با توجه به وجود عناصر شش‌گانه فوق، اینک به بررسی هر یک از نمونه‌های جامعه‌شناختی، هویت حزبی، انتخاب منطقی، ایدئولوژی حاکم و فضای انتخاباتی می‌پردازیم:

۱. نمونه جامعه‌شناختی: طبق این نمونه، هر گروه اجتماعی به حزبی رأی می‌دهد که در جهت تأمین منافع آن باشد. بر این اساس، نگرش‌های سیاسی شخص منعکس‌کننده منافع گروهی است که به آن تعلق دارد. این نمونه تنها روی دو تا از عناصر نمونه کلی یعنی شرایط و فضای اجتماعی و انتخاب رأی تأکید داشته، به گونه‌ای که سایر عناصر را نادیده می‌گیرد. در این راستا هویت حزبی و نگرش‌های سیاسی، فاقد موجودیت واقعی مستقل‌اند، آنها صرفاً منعکس‌کننده زمینه‌های اجتماعی‌اند و مبادرت به توضیحات کافی از رفتار رأی‌دادن در جامعه‌ای می‌کنند که فوق‌العاده به صورت طبقات، مذاهب و قومیتها، قطبی شده است. چنین نمونه جامعه‌شناختی می‌تواند ویژگی‌های اروپا و امریکا را در گذشته مطرح کند (Alford, 1964). به هر حال، مطالعات پیمایشی حاکی از زوال شدید قطبی شدن طبقاتی امریکای دهه ۱۹۵۰ و همین‌طور زوال آن در آلمان دهه ۱۹۶۰ و بریتانیای

دهه‌های ۱۹۷۰ و ۱۹۸۰ است. تحت این شرایط در امریکا رأی‌دهندگان طبقه متوسط و کارگر، آرای خویش را میان جمهوری خواهان و دموکراتها تقسیم نمودند. در بریتانیا قطبی شدن طبقاتی بعد دیگری داشت. در این روند نه تنها این دو طبقه، آرای خود را میان احزاب محافظه کار و کارگر تقسیم کردند، بلکه بسیاری از رأی‌دهندگان در هر دو طبقه به سوی یک بدیل «بی طبقه» لیبرالها و اخلاف آنها و نیز اتحاد دموکراتهای لیبرال تغییر جهت دادند.

۲. نمونه هویت حزبی: این نمونه که گاه به صورت نمونه جامعه‌پذیری یاد می‌شود، بر اهمیت تعهدات دیرپای طرفداران تأکید دارد. نمونه مذکور براساس ادعاهای زیر استوار است:

۱. تعداد قابل توجهی از رأی‌دهندگان که از طریق یک حزب خاص شناسایی می‌شوند، خویشان را به عنوان حامیان حزب تلقی می‌کنند. جانبداری آنها تحت تأثیر والدین و نیز جامعه‌پذیر شدنشان به موازات رشد سنی آنهاست.

۲. هویت حزبی آنها نسبتاً ثابت و بخشی از دیدگاههای سیاسی شان همچنان پابرجاست. مسلماً دیدگاههای آنها بیش از نگرش آنها نسبت به موضوعات حاد خاص و شخصیت‌های سیاسی از ثبات لازم برخوردار است.

۳. هویت حزبی آنها بر نگرش آنها نسبت به مسائل حاد، شخصیتها و کارکرد حکومت، دارای اثرات مهمی می‌باشد.

۴. انتخاب رأی دادن آنها مستقیماً از هویت حزبی شان پیروی می‌کند.

به هر حال گرچه هویت حزبی به طور نسبی باثبات و دیرپاست، لیکن دلیلی وجود ندارد که همچنان لایتغیر باقی بماند. نمونه مذکور می‌تواند میزان دوره ثبات و یا ناپایداری انتخاباتی را توضیح داده و یا پیش‌بینی کند. اگر هویت حزبی از قدرت لازم برخوردار باشد، آنگاه به طور نسبی تعداد اندکی از رأی‌دهندگان تحت تأثیر رویدادهای جاری دچار نوسان می‌شوند. تحت این شرایط انتخاب رأی دادن آنها، به میزان قابل توجهی منعکس‌کننده هویت حزبی آنها تلقی می‌شود. از آنجا که هویت خود حزب از ثبات لازم برخوردار است، لذا انتخاب رأی دادن نیز دارای ثبات

خواهد بود. برعکس اگر تعداد اندکی از رأی‌دهندگان با احزاب سیاسی شناسایی شوند و یا شناخته شدن آنها با حزب خیلی ضعیف باشد، آنگاه آرای آنها در نوسان بوده و آنها به سادگی و به سرعت تحت تأثیر رویدادها و مبارزات انتخاباتی قرار می‌گیرند.

۳. نمونه انتخاب منطقی: فرض نخستین این نمونه آن است که کسانی که وارد فعالیتهای سیاسی می‌شوند، خواهان رسیدن به هدفهای خویش از طریق کارآمدترین ابزارها می‌باشند، زیرا آنها در درجه اول به دنبال منافع خود هستند. ریشه این رویکرد را باید در تاریخ اندیشه سیاسی در آثار صاحب‌نظرانی مانند: توماس هابز در قرن هفدهم جستجو کرد. ولی سیستماتیک‌ترین استفاده از این رویکرد در دهه ۱۹۵۰ توسط «دانز» صورت گرفت. وی از نمونه‌های اقتصادی خرد برای مطالعه سیاست به طور کلی و رفتار رأی‌دادن به طور اخص بهره گرفت. او بر این اعتقاد بود که گزینش انتخاباتی افراد براساس محاسبه سود و زیان صورت می‌گیرد (Downs, 1957). اگر رأی‌دهنده تصور کند که رأی او تفاوتی بر نتیجه انتخابات ندارد، ترجیح خواهد داد که رأی ندهد.

نمونه انتخاب منطقی، توجهات را معطوف به پیوند میان نگرشها و رأی‌دادن می‌کند. این نمونه در مورد این پرسش که اصولاً رأی‌دهندگان نگرشهای سیاسی خود را از کجا آورده‌اند، پاسخی ندارد و فقط به رابطه میان نگرشهای رأی‌دهندگان و انتخاب رأی آنها بسنده می‌کند. این نمونه می‌تواند نمونه رأی‌دادن برحسب مسائل حاد و یا نمونه ارزشها و یا یک نمونه آینده‌نگری (اگر چنانچه آرای نگرشها را نسبت به سیاست آینده حزبی منعکس سازد) و یا نمونه گذشته‌نگر (هنگامی که آن منعکس‌کننده ایستارها نسبت به کارنامه گذشته دولت باشد)، یا نمونه اقتصادی (اگر آرای نگرشها به عملکرد اقتصادی دولت را منعکس سازد)، یا نمونه خودمحوری (هنگامی که آرا متوجه تجربه شخصی اقتصادی خود رأی‌دهنده است)، یا نمونه رهبری، نمونه شخصیتی و یا یک نمونه نامزد انتخاباتی (اگر آرای نگرشها نسبت به رهبران حزبی و یا نامزدهای ریاست‌جمهوری را نشان دهد) و بالاخره موقعی که آرا

متوجه واکنش نسبت به ارزیابی رأی‌دهنده از عملکرد اقتصاد ملی است، مجموعاً کلیه این نمونه‌ها حاکی از گوناگونی نمونه انتخاب منطقی به شمار می‌روند.

اصولاً ادعای اساسی نمونه انتخاب منطقی این است که رأی‌دهندگان تصمیم خویش را در مورد موضوعات حاد، عملکرد و شخصیتها گرفته، آنگاه آرای خود را به حزبی که بیش از بقیه به تحقق خواسته‌های آنها نزدیک‌تر باشد، می‌دهند. البته این نمونه به نگرشهای مربوط به خط‌مشی و سیاست کلی محدود نمی‌شود. در این روند، تحلیلها اشکال و حالات گوناگونی را برحسب مکان و زمان و در ارتباط با گروههای فرعی رأی‌دهنده ملی به معرض نمایش می‌گذارند. بر این اساس، الگوی کلی یافته‌ها حاکی از آن است که کارکرد اقتصادی بانفوذتر از اولوئتهای سیاسی و خط‌مشی است. در این راستا ارزیابیهای گذشته‌نگر به مراتب بانفوذتر از ارزیابیهای آینده‌نگر به شمار می‌روند. نگرشها نسبت به دولت بانفوذتر از نگرشها نسبت به حزب مخالف است. همچنین ارزیابیهای مربوط به عملکرد اقتصاد ملی قوی‌تر و بانفوذتر از تجربه‌های شخصی رأی‌دهنده‌اند. آنچه مسلم است ماهیت احزاب سیاسی، رهبران و برنامه‌هایشان، وزنه‌های نسبی این گونه نفوذها را تحت تأثیر قرار می‌دهد. تا زمانی که دو حزب دارای همسویی در زمینه سیاست خارجی هستند، آنها ممکن است صرفاً بر مبنای عملکرد اقتصادی مورد قضاوت قرار گیرند. ولی در شرایطی که آنها در مورد مسائل سیاست خارجی دچار اختلاف شوند، امکان دارد این مسئله، ناگهان به صورت یک موضوع بانفوذتری تلقی شود.

در حالی که نمونه هویت حزبی حاکی از جنبه‌های همکاری‌جویانه میان دو حزب به شمار می‌رود و در واقع چنین حالتی است که نگرشهای سیاسی را تعیین می‌کند، ولی براساس نمونه انتخاب منطقی این نگرشهای سیاسی هستند که تعیین‌کننده انتخاب حزبی به شمار می‌روند. در اینجا، باید دید کدام‌یک از آنها صحیح‌اند؟ مطالعات تجربی حاکی از آن‌اند که هر دوی آنها درست هستند. در این روند جانبداری وفادارانه قبلی به تشکیل نگرشها نسبت به موضوعات حاد، عملکردها و رهبران کمک می‌کند، لیکن آن به طور کامل تعیین‌کننده ایستارها

نیست. تحت این شرایط اصولاً وفاداریها نسبت به حزب قدیمی و نگرشهای جاری سیاسی هر دو بر انتخاب رأی دادن در انتخابات خاص تأثیر می‌گذارند (Miller, Clarke, Harrop, LeDuc and Whiteley, 1990: 124-126).

شاید بتوان گفت که نمونه هویت حزبی مبادرت به توضیح نگرشها و رفتار پشتیبانان حزبی می‌کند، در حالی که نمونه انتخاب منطقی، رفتار سایر رأی‌دهندگان را توضیح می‌دهد. در این مورد بعداً توضیحات بیشتری ارائه خواهد شد.

۴. نمونه ایدئولوژی حاکم: بر این اساس، دولتها می‌توانند از سه طریق بر رأی‌دهندگان نفوذ داشته باشند: نخست آنکه قادرند بر نگرشهای سیاسی به طور مستقیم نفوذ داشته باشند. دوم آنکه از طریق تأثیر بر رسانه‌ها، می‌توانند به طور غیرمستقیم نگرشهای سیاسی را تحت تأثیر قرار دهند و سوم آنکه آنها قادرند از توان و قدرت خویش برای تغییر و دگرگونی جامعه بهره‌گیرند. تحت این شرایط، دولتها می‌توانند حتی در بافت اجتماعی باعث ایجاد تغییراتی شوند.

۵. نمونه فضای انتخاباتی: اصولاً تعداد آرای شرکت‌کنندگان حاکی از آن است که رأی‌دهندگان کلیه انتخابات را به یک نسبت حائز اهمیت نمی‌دانند. برای مثال در بریتانیا، انتخابات برای پارلمان اروپا و یا شوراهای حکومت محلی تنها می‌تواند نیمی از رأی‌دهندگان انتخابات پارلمانی را به خود جلب نماید. در انتخابات اخیر پارلمان اروپا تعداد رأی‌دهندگان از این حد هم کمتر بود. در بسیاری از موارد در امریکا مشاهده شده است که هنگام برگزاری انتخابات گوناگون به طور هم‌زمان، رأی‌دهندگان تقسیم می‌شوند. در بسیاری از کشورها وقتی که چندین انتخابات به طور هم‌زمان انجام نمی‌شود، هنوز بسیاری از رأی‌دهندگان آگاهانه میان آرای خود در رقابتهای گوناگون انتخاباتی تمایز قائل می‌شوند. برخی از رأی‌دهندگان در انتخابات میان‌دوره‌ای و محلی به طور صریح اظهار می‌دارند که به گونه‌ای متفاوت در مقایسه با انتخابات عمومی پارلمان ملی رأی می‌دهند.

در هر انتخاباتی، رأی‌دهندگان، «شرایط تاکتیکی» را در نظر گرفته و رأی‌دهنده با شرایط تاکتیکی متفاوتی در رقابتهای گوناگون مواجه می‌شود. بدین ترتیب، یک

حزب امکان دارد دارای فرصتهای مناسبی برای پیروزی در سطح حکومت محلی باشد، لیکن ممکن است هیچ شانس حتی برای قرار گرفتن در مقام دوم در عرصه انتخاباتی وسیع تر اروپایی (در ارتباط با انتخابات پارلمان اروپا) نداشته باشد. به هر حال همیشه یک فضای انتخاباتی وجود دارد و فضای مذکور (بدون توجه به کیفیت آن) بر شیوه ترجمه اولویتهای رأی دهندگان تأثیر می گذارد.

### مشارکت توده مردم در دموکراسیها

یکی از ویژگیهای محوری نظریه دموکراسی این است که شهروندان از فرصتهای خویش برای مشارکت فعالانه در زندگی سیاسی بهره گرفته، نظرات خود را به گوش سیاست گذاران رسانده و آنها را نسبت به سیاستها و تصمیمات اتخاذ شده پاسخگو می دانند. امکان دارد بسیاری از افراد چنین تصویری نداشته و در نتیجه، چندان رغبتی به مشارکت نداشته باشند. رأی دادن سازوکار اصلی مشارکت توده‌ای در دموکراسیها به شمار می رود. پرسشی که در اینجا مطرح می شود این است که چرا مردمی که از امتیاز مشارکت دموکراتیک برخوردارند، از حقوق سیاسی خود به نحو شایسته‌ای استفاده نمی کنند؟ براساس نظریه دموکراسی، رأی دهندگان باید از آگاهی لازم به هنگام رأی دادن برخوردار باشند؛ زیرا بدون برخورداری از حداقل فهم سیاسی، رفتار رأی دادن یک اقدام بی معنای تلقی گردیده و مسئله حاکمیت عامه در هاله‌ای از ابهام فرو خواهد رفت. فرض دموکراسی بر عقلانی رفتار کردن رأی دهندگان است. ولی آیا واقعاً مردم عقلانی عمل می کنند؟ صاحب نظران علوم اجتماعی، عقلانیت را به صورت رفتاری به منظور به حداکثر رسانیدن منافع و به حداقل رسانیدن خطرها و ضررهای احتمالی فرد تعریف کرده‌اند. بر این اساس یک انتخاب منطقی، تصمیم یا انتخابی است که بر مبنای موارد مذکور صورت گیرد. در شرایطی رأی دهندگان، منطقی هستند که از اولویتهای خویش آگاهی داشته باشند. آنان باید از مواضع نامزدهای انتخاباتی آگاهی داشته و این موضوع را درک کنند که پیامدهای انتخاب شدن یک نامزد به جای نامزد دیگر چه خواهد بود و همچنین



کدام‌یک از نامزدها به احتمال بیشتر اولویتهای آنها را در صورت پیروزی در انتخابات عملی خواهد کرد. برخی از نظریه‌پردازان انتخاب منطقی بر این باورند که رأی‌دهندگان واقعاً تنها زمانی منطقی هستند که به دنبال ترفیع منافع مادی خویش باشند. البته چنین تعریف محدودی از منطقی بودن، حاکی از خودخواهی شخصی است که عنصر اصلی منطقی بودن تلقی می‌شود. براساس این دیدگاه، رأی‌دهندگان به دنبال نامزدهایی هستند که در صورت پیروزی در انتخابات، مثلاً به افزایش پرداختهای تأمین اجتماعی و کاهش مالیاتها کمک کنند. تحت این شرایط، رأی‌دهنده رفاه کلی جامعه را در نظر نمی‌گیرد. براساس پاره‌ای از نظریه‌ها رفتار رأی‌دادن، منطقی عمل کردن به مثابه رفتار مصرف‌کنندگان در بازار تلقی می‌شود. به طور کلی از آنجا که رأی‌دهندگان در شرایطی که از اطلاعات کافی برخوردار نمی‌باشند، آنها براساس «عقلانیت محدود» عمل می‌کنند (Simon, 1957).

#### احزاب سیاسی و مشارکت سیاسی

احزاب سیاسی عبارت از نهادهایی هستند که میان خواسته‌های متفاوت و متعارض مردم میانجیگری کرده، آنها را به سیاست تبدیل می‌کنند. بدین ترتیب، احزاب شبکه‌هایی هستند برای تجمع، مفصل‌بندی و بیان خواسته‌ها. بر این اساس، احزاب نامزدهایی را برای شرکت در انتخابات جهت احراز مشاغل معرفی می‌کنند. اگر تعریف از حزب را به صورت خیلی گسترده بیان نمایم، در این صورت احزاب سیاسی منحصر به دموکراسیها نبوده بلکه می‌توانند شامل دیکتاتوریه‌ها نیز شوند. بر پایه این تحلیل می‌توان احزاب سیاسی را به صورت زیر تقسیم‌بندی کرد:

۱. احزاب سیاسی رقابتی: این گونه احزاب اصول و قواعد بازی دموکراسی را پذیرفته، برای کسب مناصب حکومتی از طریق فرایند انتخاباتی به رقابت می‌پردازند.
۲. احزاب سیاسی ضد رژیم: احزابی هستند که قواعد و اصول نظام موجود حکومتی را نپذیرفته، بلکه درصدد واژگونی آن می‌باشند. در برخی از موارد امکان دارد این گونه احزاب در انتخابات دموکراتیک رقابت کرده، ولی هدف آنها ترفیع

دموکراسی نبوده، بلکه کسب قدرت با هدف نابودی دموکراسی است (مانند احزاب نازی و کمونیست آلمان در فاصله سالهای ۱۹۱۸-۱۹۳۳).

۳. احزاب سیاسی انحصارگر: احزاب مذکور قدرت حکومتی را در رژیمهای اقتدارگرا به انحصار خود در می آورند مانند حزب نازی در خلال دیکتاتوری هیتلر و نیز حزب کمونیست شوروی. نقطه مشترک در سه نوع حزب سیاسی فوق، آن است که آنها همگی به دنبال کسب قدرت (در قوای مقننه و مجریه، حکومتهای محلی و یا برخی از نهادهای دیگر دولتی) خواه به شیوه‌های انتخاباتی دموکراتیک و یا از طریق زور و ارباب هستند. اصولاً احزاب سیاسی برای اتخاذ تصمیمات اقتدارآمیز، مبادرت به کسب قدرت می کنند. ضروری است در اینجا تأکید خود را بر آن گونه احزاب سیاسی رقابتی قرار دهیم که باعث افزایش مشارکت سیاسی مردم در نظامهای دموکراتیک می شوند.

۴. احزاب سیاسی خاص گرا و عام گرا: احزاب سیاسی خاص گرا احزابی هستند که مبادرت به جذب بخش خاصی از مردم می کنند. برای مثال احزاب سیاسی مدرن که در قرن نوزدهم در اروپا و امریکا پا به عرصه وجود گذاشتند، مخاطبین آنها را گروههای خاصی تشکیل می دادند. احزاب محافظه کار، منعکس کننده گرایشها و خواسته‌های طبقه اشراف و گروههای ثروتمند جامعه بودند. در حالی که احزاب کارگری و سوسیالیست، طرفداران خود را در میان توده‌های کارگری مراکز صنعتی شهری جستجو می کردند. همچنین احزاب دهقانی، منافع کشاورزان را نمایندگی می نمودند. بدین ترتیب این گونه احزاب براساس پایگاه طبقه اجتماعی تعریف می شدند. سایر احزاب خاص گرا که عمدتاً مذهبی بودند، آرای پروتستانها و نیز کاتولیکها را در کشورهایی که دارای ریشه‌های عمیق مناقشات مذهبی بودند، کسب می نمودند. برای مثال در ایرلند و هلند، پروتستانها و نیز کاتولیکها مبادرت به ایجاد احزاب رقیب نمودند. همچنین در آلمان قرن نوزدهم یک حزب کاتولیک برای دفاع از منافع آلمانهای کاتولیک تأسیس گردید. سایر احزاب برای ترفیع منافع اقلیتهای ملی و ناحیه‌ای سازمان یافته

و هنوز سایرین به دنبال حمایت از موضوعات خاصی (حق رأی برای زنان، تجارت آزاد، ممنوعیت مصرف الکل و جز اینها) بودند. امروزه هنوز در بسیاری از دموکراسیها، انواع گوناگون احزاب خاص گرا مشاهده می‌شود.

برعکس، احزاب سیاسی عام گرا (فراگیر) احزابی می‌باشند که به دنبال بسط پایگاه خویش برای پشتیبانی از خواسته‌های طیف وسیعی از مردم بوده که این خود می‌تواند باعث جذب قشرهای گوناگون طبقاتی، جنسیتی، قومی، نژادی، مذهبی و جز اینها شود. بنابراین احزاب مذکور دارای پایگاه روشن و مشخصی از لحاظ مختصات اجتماعی و اقتصادی مردمی که به آنها رأی می‌دهند، نیستند. برخلاف اکثر احزاب سوسیالیست که دارای پایگاه وسیع و برجسته طبقه کارگری می‌باشند و یا احزاب سنتی لیبرال اروپا که به طور کامل از بخشهای طبقه متوسط حرفه‌ای بالا و غیرمذهبی تشکیل می‌شوند. این گونه احزاب از مرکز طیف سیاسی‌ای که به آن عمل می‌کنند، خیلی فاصله نمی‌گیرند و ضمن گرایش به اعتدال، در پیوستار راست و چپ در نوسان‌اند. البته در عمل، احزاب مذکور معمولاً به منظور پشتیبانی از حفظ وضع موجود اقتصادی و اجتماعی و یا حداقل عدم تمایل برای تعدیل زیاد، در مرکز راست قرار می‌گیرند.

نمونه احزاب سیاسی عام گرا (فراگیر) را می‌توان در احزاب گلیست فرانسه بعد از جنگ جهانی دوم به ویژه در دوران جمهوری پنجم ملاحظه کرد که توانستند آرای کلیه طبقات و تقریباً تمام گرایشهای سیاسی را به منظور ایجاد یک دولت قوی و باثبات، به سوی خود جلب نمایند. همین‌طور حزب دموکرات مسیحی ایتالیا با وجود آنکه اساساً یک حزب محافظه کار معتدل می‌باشد، توانسته است پشتیبانی قابل ملاحظه طبقه کارگر را کسب کند؛ زیرا این حزب قادر بود ضمن حمایت از ارزشهای مذهبی و محافظه کاری سنتی، آن را با دفاع از دموکراسی مرتبط سازد. در نتیجه حزب مذکور برای کلیه کسانی که از تغییرات اجتماعی افراطی (احزاب کمونیست) وحشت داشتند، می‌توانست جاذبه داشته باشد. حتی برخی، احزابی مانند حزب محافظه کار بریتانیا را که همیشه بر حالت فراطبقاتی بودن تکیه داشته و نیز به

طور کلی احزاب امریکا را که دارای پایگاه آشکار طبقاتی نیستند، در این طبقه‌بندی جای دهند. صاحب‌نظران بر این اعتقادند که با زوال موضوع پایگاه طبقاتی در انتخابات، مرز بین احزاب عام‌گرا (فراگیر) و غیرفراگیر، کدرتر شده است. هم‌زمان پاره‌ای از وجوه ساختاری رأی دادن نظیر هویت مذهبی که می‌توانست به جلب آرا به سوی احزاب عام‌گرا (فراگیر) کمک کند، نیز رو به افول گذارده و در نتیجه این امر اکثر احزاب سیاسی را بر آن وامی‌دارد تا برای جلب بیشتر طیف گسترده‌ای از رأی‌دهندگان، دامنه فعالیت خود را بسط دهند.

گاه احزاب فراگیر (عام‌گرا) به واسطه وجود ابهاماتی در برنامه‌ها و سیاستهای آنها که به نوعی سردرگمی در میان رأی‌دهندگان منجر می‌شود، مورد انتقاد قرار می‌گیرند. از طرفی برخی دیگر از صاحب‌نظران بر این اعتقادند که احزاب مذکور بیش از احزاب خاص‌گرا حامی دموکراسی باثبات هستند (Robertson, 1993: 51). براساس این تحلیل، این‌گونه احزاب باعث ایجاد اعتدال و سازش در اطراف طبقات اجتماعی و گروههای دیگر در جامعه می‌شوند. در مقابل، احزاب خاص‌گرا بیشتر بر منافع محدود خود اصرار ورزیده و در یک وضعیت تعارض آمیز و سازش‌ناپذیر به سر می‌برند. از لحاظ تاریخی حزب آلمان نازی رفته رفته به صورت یک حزب فراگیر ضد دموکراتیک درآمد، به نحوی که توانست سهم خود را از آرای ملی از ۲/۶ درصد در ۱۹۲۸، به بیش از ۳۷ درصد در تابستان ۱۹۳۲ افزایش دهد. این حزب برای آنکه به عنوان یک حزب سیاسی مردمی و محبوب در آلمان، دموکراتیک معرفی شود، با شعارها و برنامه‌های خود تلاش زیادی را برای جذب آرای طبقات کارگر، بالا، متوسط، شهری، روستایی، زنان، مردان، پروتستانها و کاتولیکها از گروههای سنی مختلف، به عمل آورد. گرچه این حزب در میان سایر احزاب سیاسی، آرای قابل ملاحظه‌ای را کسب کرد، ولی هدفها، و نیز موفقیت‌های انتخاباتی آن سبب گردید تا به عنوان یک حزب فراگیر ضد رژیم و اقتدارگرا معرفی شود.

#### کارکرد احزاب سیاسی در نظامهای دموکراتیک

برای آنکه دموکراسی انتخاباتی به نحو مؤثر عمل کند، علی‌الاصول باید سه اتفاق

در آن به وقوع پیوندد: نخست آنکه احزاب رقیب باید برنامه‌های خود را به صورت خیلی شفاف و به تفصیل در اختیار شهروندان قرار دهند. دوم رأی‌دهندگان باید برنامه‌های رقیب را با یکدیگر مقایسه کرده، به نامزدهایی رأی دهند که بیش از بقیه منعکس‌کننده خواسته‌ها و دیدگاههای آنها هستند. بالاخره آنکه پس از پیروزی در انتخابات، حزب برنده باید برنامه‌های اعلام‌شده خود را از قوه به فعل درآورد.

موارد فوق می‌تواند به بهترین وجه، خواسته‌ها و تقاضاهای مردم را به اقدامات مؤثر حکومت تبدیل کند. این خود مسئولیت سنگینی را بر دوش احزاب، رأی‌دهندگان و حکومت گذارده تا در مورد مسائل سیاسی به صورت جدی و قاطعانه فکر و عمل کنند، هر چند امکان دارد موارد مذکور کاملاً با واقعیت‌های سیاسی جوامع دموکراتیک تطابق نداشته باشد. در اینجا می‌توان به پاره‌ای از این‌گونه موانع اشاره داشت:

۱. تجزیه درونی احزاب سیاسی: احزاب ممکن است از لحاظ داخلی دچار انشعاب شوند. چنین وضعیتی امکان دارد حاکی از وجود اختلاف‌های بنیادی مزمن باشد. برای مثال ممکن است شکل‌گیری و تقویت دو جناح چپ و راست که اولی بر له اعمال مالیات‌های سنگین و افزایش هزینه‌های رفاهی و دومی بر له مالیات‌های پایین‌تر و صرف هزینه‌های کمتر رفاهی باشد، باعث بروز اختلافاتی در درون حزب شوند. این‌گونه شکافها امکان دارد به نوبه خود انعکاسی از وجود پایگاه‌های اجتماعی متنوع حزبی باشد. احزابی که آرای خود را از میان انواع گروه‌های قومیتی، مذهبی، ناحیه‌ای، درآمدی، جغرافیایی و نظایر آن کسب می‌کنند، عملاً نوعی انشعاب داخلی را که در منافع رقیب این‌گونه گروه‌ها ریشه دارند، تجربه می‌نمایند. در سایر موارد، مخالفتها در درون حزب ممکن است در پیرامون مسائل میان‌مدت و کوتاه‌مدت باشند. برای مثال حزب دموکرات امریکا در دهه ۱۹۶۰ و اوایل دهه ۱۹۷۰ در مورد جنگ ویتنام دچار انشعاب گردید، به گونه‌ای که در آن «بازها» از ادامه دخالت‌های نظامی طرفداری می‌کردند، و این در حالی بود که

«کبوترها» خواستار عقب‌نشینی بودند. غالباً این‌گونه انشعابهای داخلی موجب پیچیده‌تر شدن فرایند تجمع منافع می‌شوند. اصولاً تجمع منافع فرایندی است که به موجب آن احزاب سیاسی انواع منافع، اولویتها و نظرات رهبران و مخاطبین خود را جمع نموده، آنها را به صورت هدفهای مشترک، سیاستها و خط‌مشیها شکل می‌دهند. امروزه این فرایند در چهارچوب مذاکرات و چانه‌زنیها میان نخبگان سیاسی که آینده حزب را هدایت می‌کنند، صورت می‌گیرند. در امریکا این فرایند از طریق نظام انتخاباتی مقدماتی صورت می‌گیرد که طی آن به رأی‌دهندگان این فرصت را می‌دهد تا در میان جهت‌گیریهای رقیب و سیاستمداران حزب مورد نظر خود، مبادرت به انتخاب کنند. بسیاری از دموکراسیهای دیگر فاقد چنین مرحله مقدماتی انتخاباتی بوده و آنها در جلسات فعالان حزبی، نامزدهای خود را برمی‌گزینند. به هر حال هر چه فرایند تجمع خواسته‌ها و منافع داخلی پیچیده‌تر باشد، برای حزب مشکل‌تر است تا به صورت شفاف و با یک صدا با رأی‌دهندگان صحبت کند. بر این اساس، برنامه‌هایی را که احزاب به رأی‌دهندگان ارائه می‌دهند، امکان دارد مبهم و از لحاظ داخلی ناهماهنگ باشند. تحت این شرایط به راحتی نمی‌توان در مورد چگونگی عملکرد حزب پس از به قدرت رسیدن، پیش‌بینیهای لازم را به عمل آورد. لازم به یادآوری است که اصولاً احزاب عام‌گرا (فراگیر) بیشتر با این‌گونه مسائل برخورد می‌کنند.

۲. کم‌آگاهی رأی‌دهنده و تغییر جهت تعهدات حزبی: در چهارچوب حکومت حزبی مسئول و پاسخگو فرض بر این است که رأی‌دهندگان در روز انتخابات، به اندازه کافی از درک لازم در زمینه‌های سیاسی، اقتصادی، اجتماعی و امنیتی برای اتخاذ تصمیمات هوشمندانه برخوردارند. لیکن عملاً تجربه نشان داده است که در اکثر دموکراسیها، متوسط رأی‌دهندگان دارای اطلاعات لازم در زمینه موضوعات مختلف نیستند. آنها بنا به دلایل متعدد از جمله پایین بودن ظرفیت توانایی و استعداد لازم و یا به لحاظ نداشتن فرصت، برنامه‌های انتخاباتی را به طور دقیق مورد ارزیابی و بررسی قرار نمی‌دهند. برای مثال در انتخابات ۱۹۹۶ کنگره امریکا، جمهوری خواهان

یک برنامه ده ماده‌ای تحت عنوان «پیمان با امریکا» را در معرض دید رأی‌دهندگان قرار دادند، لیکن نظرخواهیها در دوران مبارزات انتخاباتی حاکی از آن بود که اکثر مردم، درک درستی از سند مذکور نداشتند.

در بسیاری از دموکراسیها، وفاداری حزبی رو به زوال گذاشته است. برای نمونه اگر دو دهه ۱۹۵۰ و ۱۹۶۰ را با امروز در امریکا مقایسه نمایم، ملاحظه می‌کنیم که از آن دوران به بعد هویت رأی‌دهندگان چندان براساس دموکرات یا جمهوری‌خواه بودن مشخص نشده و وفاداریهای حزبی به شدت رو به کاهش گذارده‌اند. وفاداریهای حزبی در غرب اروپا در دهه‌های ۱۹۲۰ و ۱۹۶۰ خیلی به هم نزدیک بودند. لیکن امروزه با گسترش گروههای موردی و کنش‌گران غیرحکومتی دیگر، رفته رفته ناظر کاهش وفاداریهای حزبی در میان جوامع اروپایی هستیم. در این روند احزاب جدیدی پا به عرصه وجود گذاشته‌اند (Richardson, 1991). این تضعیف را می‌توان در جوامعی مانند هند، ژاپن و سایر دموکراسیها مشاهده نمود.

رأی‌دهندگانی که به طور هماهنگ در هر انتخابات به صورت طرفداران یک حزب خاص مشخص می‌شوند، رأی‌دهندگان پارتیزان نامیده می‌شوند. در پاره‌ای از موارد، گروههای خاصی (طبقات اجتماعی و اقتصادی، گروههای مذهبی یا قومیتی و جز اینها) در جامعه که گرایش به پشتیبانی از حزب مورد نظر خود طی یک دوران طولانی را دارند، دارای شرایطی می‌شوند که آن را اصطلاحاً «پارتیزان متعهد» می‌گویند. البته در شرایطی که تعداد زیادی از رأی‌دهندگان از وفاداری به حزب خاص اجتناب ورزیده و کمتر شکل پارتیزان به خود می‌گیرند و در واقع مستقل‌تر می‌شوند، به آنها «پارتیزان غیرمتعهد» گفته می‌شود. معنای این وضعیت، خودداری پشتیبانان یک حزب خاص از رأی دادن به یک نامزد مشخص می‌باشد. امکان دارد رأی‌دهنده بدون وابستگی به حزب خاص، بر حسب مورد و موضوع، در هر انتخاباتی به حزب و یا نامزد متفاوتی رأی دهد. در حقیقت این‌گونه افراد را رأی‌دهندگان «شناور» تشکیل می‌دهند. تحت این شرایط، پیوند میان رأی‌دهندگان و احزاب، بسیار شکننده و موقتی است. بر این اساس برای احزاب سیاسی بسیار دشوار خواهد بود که

بتوانند برنامه‌های بلندمدتی را که با آن بتوان طرفداران ثابتی را نیز جذب نمایند، تدارک ببینند، و همین عدم وجود یا کاهش وفاداریهای حزبی، عملیات حکومت حزبی مسئول را پیچیده‌تر می‌کند.

در پاره‌ای از موارد، امکان دارد رأی‌دهندگان به صورت شدید و افراطی، روشها و عادات معمول خود را تغییر دهند. تحت این شرایط، تعهد و وفاداری مجدد حزبی مطرح می‌شود که طی آن عده زیادی از رأی‌دهندگان که برحسب سنت به حزب خاصی رأی می‌دادند، اینک حمایت خویش را به سوی حزب رقیب تغییر داده، برای مدت زمان طولانی به آن وابسته می‌شوند. برای مثال زمانی در امریکا مردان رأی‌دهنده سفیدپوست پروتستان جنوب، به دموکراتها وابسته بودند، لیکن از دهه ۱۹۷۰ به بعد آنان اکثراً به جمهوری خواهان گرایش پیدا کرده‌اند.

۳. حکومت انشعابی یا ائتلافی: پس از انجام انتخابات، ما وارد یک فرایند بسیار دشواری می‌شویم که طی آن اینک مقامات منتخب باید برنامه‌های اعلام شده خود را به صورت اقدامات اقتدارآمیز، ترجمه و عملیاتی نمایند. در برخی از جوامع (امریکا، فرانسه و روسیه) امکان دارد رأی‌دهندگان، رئیس جمهور را از یک حزب و همچنین اکثریت اعضای قانون گذاری را از حزبی دیگر یا احزاب رقیب انتخاب کنند. تحت این شرایط بسیار دشوار است تا سیاستها و نظرات احزاب رقیب را به صورت اقدامات حکومتی تبدیل کرد. مسلماً در صورتی که سیاستها و طرحهای مذکور از سوی یک حزب حاکم مطرح شوند، فرایند تبدیل آسان تر صورت می‌گیرد. برای مثال در ۱۹۸۸ که جورج بوش اول به ریاست جمهوری امریکا برگزیده شد، وی قبلاً در چهارچوب کنوانسیون جمهوری خواهان اعلام کرده بود که مبادرت به افزایش مالیاتها نکند. با وجود آنکه موضوع مذکور در دوران مبارزات انتخاباتی در سطحی گسترده تبلیغ شد، لیکن پس از انتخابات، اکثریت دموکرات کنگره، وی را مجبور به افزایش میزان مالیاتها کردند. همین طور در سالهای بعد اکثریت جمهوری خواه کنگره، کلینتون را از انجام بسیاری از وعده‌های انتخاباتی اش بازداشتند.



در دموکراسی‌هایی که دارای نظام حکومتی پارلمانی هستند، امکان دارد یک یا چند حزب به منظور ایجاد یک اکثریت مؤثر در مجلس، مبادرت به تشکیل یک حکومت ائتلافی یا اتحاد پارلمانی کند. در چنین وضعیتی طبیعتاً هر اندازه تعداد احزاب بیشتری در فرایند تصمیم‌گیری دخالت داشته باشند، برای هر یک از احزاب دشوار خواهد بود تا به وعده‌های انتخاباتی خود عمل کند. تحت این شرایط تصمیمات اجرایی و تقنینی انعکاسی از سازشها و معاملات میان احزاب حاکم به شمار می‌روند. در برخی از موارد ممکن است نتوان یک اکثریت باثباتی را ایجاد کرد، که در این صورت این وضعیت باعث فلج کردن فرایند سیاست‌گذاری و تصمیم‌گیری می‌شود.

۴. فقدان انضباط حزبی: دلیل دیگری که سبب می‌شود تا احزاب سیاسی پیروز انتخابات، براساس وعده‌های داده شده نتوانند به وعده‌های موکلین خود عمل کنند، عدم وجود انسجام، همسویی و در نتیجه فقدان انضباط حزبی در درون حزب و انعکاس آن در دستگاه قانون‌گذاری است. به عبارت دیگر انضباط حزبی بدان معناست که کل نمایندگی قانون‌گذاری حزب به لوایح آن به اتفاق آرا رأی دهند. برای مثال در امریکا برحسب سنت، انضباط حزبی در سطح پایینی قرار دارد. در دوران جانسن، بیشترین مخالفان وی را در کنگره، خود دموکراتها تشکیل می‌دادند. اصولاً اعضای کنگره معمولاً به علت آنکه هزینه‌های مبارزات انتخاباتی را خود تقبل می‌کنند، بنابراین، چندان وابسته به حزب خویش نمی‌باشند. از طرف دیگر نظام تفکیک قوا در امریکا به اعضای کنگره، نوعی استقلال عمل نهادی از ریاست‌جمهوری می‌دهد. بدین ترتیب بسیار دشوار است که رؤسای جمهور، قانون‌گذارانی را که متعلق به حزب وی می‌باشند، وادار نمایند تا در جهت سیاستهای آنها حرکت کنند، مگر آنکه خود قانون‌گذاران با نظرات و دیدگاههای رؤسای جمهور موافق باشند. برای مثال کلیتون در ۱۹۹۴ نتوانست اکثریت دموکرات را در کنگره در جهت تصویب پیشنهادات اصلاحی خود پیرامون خدمات بهداشتی، مجاب کند.

انضباط حزبی به طور نسبی در دموکراسیهای پارلمانی مانند بریتانیا و آلمان در سطح بالاتری قرار دارد. حتی در این گونه کشورها نیز امکان دارد وحدت نمایندگی قانون گذاری حزبی، احیاناً به واسطه آنکه ممکن است هر یک از قانون گذاران را از رهبری حزبی خویش جدا کند، دچار از هم گسیختگی شود. در سالهای اخیر به ویژه در دوران نخست وزیری تونی بلر ناظر کاهش شدید انضباط حزبی در درون حزب کارگر بریتانیا می باشیم، به گونه ای که برخی از وزرای کابینه وی ضمن مخالفت با سیاستهای حزب خود از جمله در ارتباط با دخالت بریتانیا در جنگ عراق، از مسئولیتهای خویش استعفا دادند.

بدین ترتیب در شرایطی که تحقق آرمانهای حکومت حزبی مسئول و پاسخگو در دموکراسیهای قدیمی و تثبیت شده با دشواریهای زیادی روبه روست، این گونه مشکلات مسلماً در ارتباط با دموکراسیهای نوپا (روسیه، جمهوریهای سابق شوروی و کشورهای شرق اروپا) به طریق اولی، بیشتر می باشد.

### نظامهای حزبی

در اینجا می توان به نظامهای حزبی از لحاظ تعداد احزاب، جهت گیریهای ایدئولوژیکی و سایر الگوهای کلی اشاره داشت. برخی از دموکراسیها برای مدت زمان طولانی تحت تسلط یک حزب سیاسی خاصی قرار داشته اند، که اصطلاحاً به آنها «نظامهای حزبی مسلط» می گویند. برای مثال، ژاپن از ۱۹۵۵ تا ۱۹۹۳ به صورت متوالی تحت حکومت لیبرال دموکراتها قرار داشت. گرچه سایر احزاب سیاسی در مقابل حزب مذکور در انتخابات، آزادانه رقابت می کردند، لیکن قادر به کسب اکثریت پارلمانی نبودند، تا آنکه بالاخره این حزب در دهه ۱۹۹۰ با موضوع فساد مواجه شد و در نتیجه آرای خود را از دست داد. همچنین در مکزیک حزب «انقلابی نهادی» از ۱۹۲۹ تا ۲۰۰۰ حکومت را در دست داشت.

تعداد اندکی از کشورها مانند امریکا و بریتانیا به طور برجسته دارای نظامهای دوحزبی هستند. در بریتانیا احزاب کارگر و محافظه کار از جنگ جهانی دوم، بدون

آنکه وارد حکومت‌های ائتلافی شوند، قدرت را در دست داشته‌اند. گاه به نظام‌های حزبی چندگانه‌ای برخورد می‌کنیم که نمونه‌های آن را می‌توان در فرانسه، آلمان و کانادا مشاهده کرد. در این گونه نظام‌ها سه تا پنج حزب فعال می‌باشند. در طبقه‌بندی دیگر، نظام‌های چندحزبی قرار دارند که معمولاً تعداد آنها شش حزب یا بیشتر می‌باشد. در نظام‌های مذکور هر یک از احزاب، نامزدهایی را برای مجلس مقننه معرفی کرده که پس از پیروزی در انتخابات معمولاً در حکومت‌های ائتلافی و یا در اتحاد‌های پارلمانی مشارکت می‌نمایند. در این گونه نظام‌ها، احزاب ائتلافی امکان دارد در پاره‌ای از کارشکنیها نیز شرکت کنند. برای نمونه می‌توان به نظام‌های چندحزبی کشورهای اسکانداوی، روسیه، لهستان، ایتالیا و جز اینها اشاره داشت.

از جهاتی می‌توان نظام‌های حزبی را به صورت نظام‌های «گرایش به مرکز» و یا «گریز از مرکز» طبقه‌بندی نمود. بر این اساس، نظام‌های حزبی «گرایش به مرکز» نظام‌هایی می‌باشند که بر له و طرفدار احزاب معتدل هستند، تا آنکه به احزاب افراطی گرایش داشته باشند. بدین ترتیب در این نوع نظام‌ها، احزاب عمده و اکثریت رأی‌دهندگان به مرکز پیوستار سیاسی گرایش داشته، که این خود امکان نوعی اجماع را فراهم می‌آورد. احزاب کشورهایی مانند آمریکا، بریتانیا و آلمان نمونه‌هایی از این دست به شمار می‌روند. برعکس در نظام‌های حزبی «گریز از مرکز» احزاب عمده و تعداد قابل توجهی از رأی‌دهندگان به نهائیهای راست و چپ (در دو سوی افراطی پیوستار) تعلق دارند. برای نمونه می‌توان به جمهوری وایمار آلمان (۱۹۳۳-۱۹۱۹) اشاره کرد. در چند سال آخر عمر جمهوری مذکور، افزایش تعداد رأی‌دهندگان، از اهمیت احزاب تمرکزگرا که بر له دموکراسی بودند، کاست و در نتیجه در پیوستار حزبی از لحاظ گرایشها و رأی‌دهندگان به دو وضعیت افراطی چپ (حزب کمونیست) و افراطی راست (حزب نازی) برخورد می‌کنیم (Childers, 1983).

#### گروه‌های ذی‌نفع و مشارکت سیاسی

گروه‌های ذی‌نفع، سازمانهایی می‌باشند که در جهت منافع، خواسته‌ها، تقاضاها و مطالبات گروه‌های خاصی از مردم عمل کرده، و غالباً هدف آنها تحت تأثیر قرار

دادن دولت جهت انجام برنامه‌های مورد نظر خویش است. در حقیقت این گروه‌ها سازوکار دیگری برای مشارکت توده‌ای در نظام‌های سیاسی دموکراتیک به شمار می‌روند. در واقع گروه‌های مذکور خواسته‌ها و مطالبات بخش‌های خاصی از توده مردم را از طریق وارد کردن فشار به احزاب سیاسی، نامزدها و نیز مقامات رسمی حکومتی دنبال می‌کنند. این گروه‌ها مبادرت به مفصل‌بندی منافع، مطالبات و خواسته‌های گروه‌های مختلف در جامعه می‌نمایند. از آنجا که احزاب سیاسی و گروه‌های ذی‌نفع میان مردم و دولت قرار می‌گیرند، در بسیاری از موارد به آنها سازمان‌های واسطه (میانجی) می‌گویند. در چهارچوب دموکراسی، یکی از هدف‌های گروه‌های ذی‌نفع، توانمند ساختن شهروندان برای تحت تأثیر قرار دادن اقدامات دولت است. هم‌زمان برخی از این گروه‌ها به تأمین منافع نخبگان گوناگون کمک می‌کنند. این گروه‌ها نیز بیان‌کننده نقطه‌نظرهای مدیران شرکتها، پزشکان، وکلا و جز اینها می‌باشند. بدین ترتیب آنها ابزاری برای تأمین منافع نخبگان و نیز مفصل‌بندی منافع توده‌اند. نمی‌توان گفت لزوماً کلیه گروه‌های ذی‌نفع منحصرأ به فعالیتهای سیاسی علاقه‌مندند، به نحوی که در بسیاری از موارد نیز آنها درصدد ترفیع منافع گروه خود بوده، بدون آنکه دولت را در این امر مداخله دهند. برای مثال اتحادیه‌های کارگری با مسئله دستمزدها و شرایط کاری از طریق تعاملات مستقیم با مدیران شرکتها، استفاده از مذاکرات، اعتصابها و سایر روشهای چانه‌زنی، عمل می‌کنند. دانشجویان رشته علوم سیاسی غالباً به فعالیتهای سیاسی این‌گونه گروه‌ها علاقه‌مندند. بر این اساس باید خاطر نشان کرد، هنگامی که اتحادیه‌های کارگری از دولت بخواهند که جانب کارگران را گرفته و یا از سیاستهای اقتصادی خاص حکومتی پشتیبانی کند، آنگاه اقدامات آنها شکل سیاسی به خود خواهد گرفت. در اکثر دموکراسیها، گروه‌های ذی‌نفع، از نفوذگذارانی (لایبها) برخوردارند که می‌توانند ضمن برقراری تماسهایی با سیاست‌گذاران، مستقیماً سیاستهای حکومتی را تحت تأثیر قرار دهند (Wright, 1996: 23).

گروه‌های ذی‌نفع را می‌توان به صورت گروه‌های انجمنی، نهادی خصوصی، غیرانجمنی و بی‌هنجار طبقه‌بندی کرد. گروه‌های ذی‌نفع انجمنی، سازمانهایی هستند

که سخنگوی بخشهای خاصی از مردم که دارای مسائل و هدفهای مشترک می‌باشند، به شمار می‌روند. برخی از گروههای مذکور منافع اقتصادی حامیان خود (اتحادیه‌های کارگری) را مفصل‌بندی می‌کنند. سایرین ممکن است منافع گروههای قومیتی (اتحادیه ملی پیشرفت رنگین‌پوستان)، گروههای جنسیتی (سازمان ملی زنان)، گروههای مذهبی (ائتلاف مسیحی) و گروههای مربوط به موضوعات خاص (اتحادیه تسلیحات ملی) را نمایندگی کنند.

گروههای نهادی خصوصی را عمدتاً سازمانهای غیرحکومتی تشکیل می‌دهند که اساساً به مناسبت برخی از هدفها، نه اقدامات سیاسی، سازمان می‌یابند، مانند شرکتهای خصوصی اکسون، جنرال موتورز، نهادهای مذهبی (کلیسای کاتولیک روم) و جز اینها. این‌گونه گروههای خصوصی ممکن است دارای ادارات و تشکیلات نفوذگذاری برای بیان منافع خود، در تماس با مقامات دولتی باشند.

گروههای ذی‌نفع غیرانجمنی که معمولاً بخشهای خاصی از مردم را تشکیل می‌دهند، دارای اشتراک هویتی هستند که ممکن است به صورت خودجوش گرد هم آیند. این‌گونه گروهها به صورت مقطعی، برای بیان شکوه‌های خویش و به منظور تعقیب هدفهای فوری خاصی ظهور می‌یابند؛ مانند گروههایی از امریکاییهای افریقاتباری که در دهه ۱۹۶۰ در اعتراض به روشهای تبعیض نژادی، تجارت و معاملات با صاحبان سفیدپوست شرکتهای در شهرهای جنوبی این کشور را تحریم نمودند؛ یا مثلاً گروههایی از مردم که برای ایمن‌سازی جاده‌ها در نواحی خاص، گرد هم می‌آیند تا بدین وسیله فشارهای لازم را بر مقامات حکومت محلی برای تحقق هدفهای خود وارد کنند.

گروههای بی‌شکل یا بی‌هنجار، گروههای ذی‌نفع سازمان‌نیافته‌ای می‌باشند که ناکامیها و سرخوردگیهای بخشهایی از جامعه را به صورت خودجوش منعکس می‌کنند. امکان دارد این‌گونه گروهها به صورت ناگهانی و اعتراض‌آمیز در اشکال خشونت‌بار شکل گیرند. تظاهرات خودجوش و شورشها می‌توانند نمونه‌هایی از این گروهها به شمار روند.

جنبشهای جدید اجتماعی: این جنبشها متشکل از افرادی هستند که دارای

هدفها و هویت‌های مشترکی می‌باشند و با این اعتقاد که احزاب سیاسی و گروه‌های ذی‌نفع نمی‌توانند به اندازه کافی منافع آنها را منعکس ساخته و نمایندگی کنند، ظهور پیدا می‌کنند. برای نمونه می‌توان به جنبش‌های زنان و طرفداران محیط زیست اشاره داشت. تحت این شرایط، افراد بدون آنکه به سازمان خاصی تعلق داشته باشند، ممکن است احساس کنند که بخشی از آن جنبشها به شمار می‌آیند. هدفهایی را که اغلب این جنبشها تعقیب می‌نمایند، بیشتر سیاسی است، زیرا گروه‌هایی از مردم که براساس چنین جنبش‌هایی شناسایی می‌شوند، دارای رفتارهای خاصی از لحاظ رأی دادن به هنگام انتخابات می‌باشند.

**کثرت‌گرایی:** فلسفه کثرت‌گرایی، پخش قدرت سیاسی در میان تعداد کثیری از گروهها و منافع است، بدون آنکه قدرت سیاسی در انحصار یک گروه خاص اجتماعی باشد. اگر بخواهیم کثرت‌گرایی را در مورد گروه‌های ذی‌نفع به کار ببریم، بر آزادی اجتماعات و رقابت برای تأثیرگذاری و نفوذ تأکید کرده‌ایم.

**صنف‌گرایی:** نظامی از مشارکت رسمی گروه‌های ذی‌نفع در فرایند تصمیم‌گیری دولت می‌باشد. این واژه گاه توسط کلیسای کاتولیک روم و دیکتاتورهای فاشیستی ایتالیا، آلمان نازی و حکومت‌های نظامی امریکای لاتین و همچنین در دموکراسیهای مدرنی مانند اطریش، آلمان و سوئد نیز به کار برده شده است. در میان آنها نقاط مشترکی را نیز مشاهده می‌کنیم. از جمله اینکه در همه آنها نمایندگان شاخص گروه‌های کلیدی (به ویژه اتحادیه‌های کارگری و تجاری) با مقامات حکومتی برای حل و فصل مسائل عمده سیاست‌های رفاه اجتماعی و اقتصادی مستقیماً وارد مذاکره می‌شوند. در دموکراسیهای مدرن و معاصر، صنف‌گرایی (برخی موارد نوصنف‌گرایی نامیده می‌شود) دارای شرایط و رویه‌های خاصی می‌باشد که در زیر به آنها اشاره می‌کنیم:

۱. آنها متشکل از گروه‌های بزرگ، عمده و ذی‌نفع هستند که در تولیدات اقتصادی در بخش‌های کشاورزی و صنعتی شرکت دارند. گاه به این‌گونه گروه‌های ذی‌نفع بزرگ، انجمن‌های حداکثری گفته می‌شود. انجمن‌های مذکور در چهارچوب یک نظام سلسله‌مراتبی عمل می‌کنند که طی آن رهبران آنها بر سطوح پایین، نفوذ

بسیار زیادی دارند. لازم به یادآوری است که در امریکا به علت آنکه هر بخش صنعتی، اتحادیه کاری خاص خود را برای چانه‌زنی و مذاکره با صاحبان صنایع داراست، بنابراین این گونه انجمنها به ندرت وجود دارند.

۲. رهبران انجمنهای مذکور به صورت نسبتاً منظم با نمایندگان دولت در قوه مجریه و نیز با نمایندگان در قوه مقننه ملاقات می‌کنند. تحت این شرایط، نقش قوه مجریه در برخورد با گروههای کاری و تجاری بیش از قوه مقننه است. باید خاطر نشان کرد که اصولاً در امریکا، کنگره نقش فعال‌تری در مقایسه با رئیس‌جمهور، در برخورد با گروههای ذی‌نفع داراست.

۳. نمایندگان انجمنهای عمده حداکثری و دولت مبادرت به حل و فصل مسائل اقتصادی (مالیاتها، دستمزدها، شرایط کاری، منافع رفاه اجتماعی و جز اینها) می‌کنند. البته باید متذکر شد که در امریکا معمولاً حکومت در توافقات میان کارفرمایان و اتحادیه‌ها در مورد شرایط کاری و یا دستمزدها، شرکت نمی‌کند.

۴. پس از انجام مذاکرات و توافق میان مؤسسات تجاری و کارگران، مذاکره کنندگان به گروههای مربوط بازمی‌گردند تا واکنش اعضا را مورد ارزیابی قرار دهند. در صورت وجود مخالفت، مذاکرات مجدداً از سر گرفته می‌شوند. ولی معمولاً رهبران انجمنهای مذکور به اعضا فشار می‌آورند تا در راستای توافقاتی به عمل آمده، عمل کنند.

۵. امکان دارد بعداً توافق حاصله از طریق پارلمان به صورت قانون در آید. معمولاً در نظامهای پارلمانی، حکومت می‌تواند روی رهبری اکثریت پارلمان حساب کند. به طور کلی در مقایسه با سبک کثرت‌گرایی امریکایی، نوصف‌گرایی فرایند منظم‌تری است. در این روند مذاکرات دو و یا سه‌جانبه میان صاحبان صنایع، کارگران و حکومت ادامه می‌یابد. آنچه مسلم است صنف‌گرایی نسبت به کثرت‌گرایی، فرایند بسته‌تری است. مذاکرات اکثراً در پشت درهای بسته و در چهارچوب قوه مجریه صورت می‌گیرد. هم‌زمان رویه‌های مذاکرات صنف‌گرایی حالت رقابتی را آن‌گونه که در امریکا مشاهده می‌شود، دارا نیست. در نظام امریکا گروههای ذی‌نفع رقیب سعی می‌کنند از طریق مبارزات رسانه‌ای پرهزینه و یا سایر

تکنیکهای فشار بر افکار عمومی و نیز قانون گذاران تأثیر بگذارند. در چهارچوب صنف گرایی، انجمنهای حداکثری عمده به هنگام مذاکرات با دولت از حقوق انحصاری به نمایندگی از سوی گروههایی که مدافع منافع آنها می باشند، برخوردارند. دولت به نوبه خود از انجمنهای مذکور این انتظار را دارد که پس از انجام توافق، اعضا موارد توافق شده را بپذیرند (Williamson, 1985).

طرفداران صنف گرایی بر این باورند که این رویه سبب می شود تا حکومت، اقتصاد را به نحو مؤثرتر و نیز مسالمت آمیزی بر مبنای مذاکرات مستمری که با صاحبان صنایع و رهبران کارگری (که از قدرت گسترده ای برای انجام مذاکرات برخوردارند) صورت می گیرد، اداره نماید. ولی همان گونه که به آن اشاره شد در امریکا برعکس، حکومت، بر صنایع و کارگران نفوذ مستقیم کمتری دارد. منتقدین نظام امریکا بر این اعتقادند که فقدان چنین سازوکاری سبب می شود تا در اغلب موارد، اقتصاد امریکا از هماهنگی و کارایی لازم برخوردار نباشد. در اینجا می توان نمونه های کثرت گرایی و نوصنف گرایی گروههای ذی نفع را به سبک امریکایی آن نشان داد:

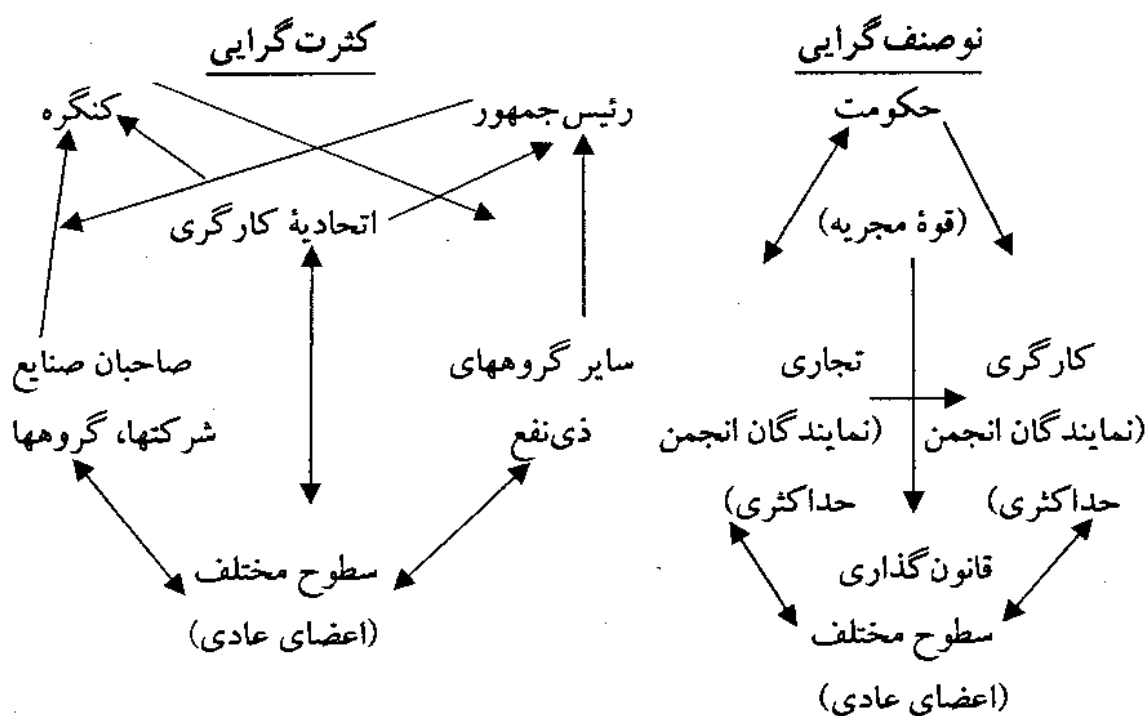



به طور خلاصه، در فرایند مشارکت سیاسی باید تصویر کلی مردم را از نظام سیاسی، فضای حاکم بر انتخابات، موضوعات مهم روز و نیز دیدگاه‌های مردم را نسبت به نخبگان سیاسی در نظر گرفت. تحت این شرایط باید دید که مردم تا چه اندازه احساس می‌کنند که می‌توانند در تعیین سرنوشت خویش سهم باشند و تا چه میزان خواسته‌های آنها در سیاست عمومی منعکس می‌شود. بدین ترتیب علی‌الاصول رابطه مردم و سیاست را باید براساس ویژگی‌های نظام‌های سیاسی گوناگون و مختصات هنجاری آنها مورد ارزیابی قرار داد.

### ۳. فرهنگ سیاسی

برخی از سیاست‌شناسان، فرهنگ سیاسی را به صورت جهت‌گیری‌هایی که مردم نسبت به نهادها، سنتها و هنجارهای سیاسی خود اتخاذ می‌کنند، تعریف می‌کنند (Almond and Verba, 1980). بر این اساس چنین جهت‌گیری‌هایی محصول شناخت، احساس و ارزشیابی آنهاست. همچنین می‌توان فرهنگ سیاسی را به صورت الگویی از اعتقادات، ارزشها، انتظارات و از همه مهم‌تر نگرشهایی تصور کرد که مردم نسبت به اقتدار، جامعه و سیاست خود دارند. بر این اساس، فرهنگ سیاسی منعکس‌کننده شیوه‌هایی است که مردم پیرامون سیاست احساس نموده و می‌اندیشند و یا مجموعه‌ای از نگرشها در مورد حکومت و روابط اجتماعی است که اکثریت جامعه در آن سهم‌اند. همچنین فرهنگ سیاسی دربرگیرنده ارزشهای اساسی، به ویژه ارزشهایی هستند که به نحوی از انحاء به ایدئالهای سیاسی و روابط اجتماعی ارتباط دارد. در برخی از موارد، مذهب، منبع این گونه ارزشها به شمار رفته، در حالی که در سایر موارد ممکن است ایده‌های دموکراسی لیبرال منبع ارزشهایی نظیر آزادی، فرصتهای برابر و فعالیتهای بخش خصوصی تلقی شوند. برای مثال در ایران، ارزشهای اسلامی و باستانی بر شکل‌گیری فرهنگ سیاسی تأثیر بسزایی داشته، بسیاری از ارزشهای مشترک امریکا مبتنی بر میراث مسیحیت و یهودیت بوده است. اسلام تأثیر قوی بر فرهنگ سیاسی بسیاری از کشورهای خاورمیانه، افریقا و بخشهای

مختلف آسیا گذاشته است. همچنین کنفیوئیسم تأثیر زیادی بر ارزشهای اجتماعی و اخلاقی بسیاری از کشورهای آسیای خاوری داشته است.

به هر حال جامعه بزرگتر و نیز خانواده افراد منبع ارزشهای آنها به شمار می‌روند. بر این اساس همان‌گونه که قبلاً به آن اشاره شد، جامعه‌پذیری سیاسی، فرایندی است که به موجب آن افراد در مورد سیاست و فرهنگ سیاسی جوامع خویش مطالب زیادی می‌آموزند.

علاوه بر انعکاس ارزشهای وسیع مشترک، فرهنگ سیاسی شامل برداشتهای گوناگونی می‌شود که افراد از سیاست در کشور خویش و جهان داشته و نیز دربرگیرنده قواعد و مقررات نانوشته بازی زندگی سیاسی در چهارچوبهای هنجاری است. در حقیقت، تفسیرها و ارزیابیهای حق و باطل در زندگی سیاسی، براساس هنجارهای پذیرفته‌شده و یا پذیرفته‌نشده صورت می‌گیرد. به طور خلاصه باید اذعان نمود که فرهنگ سیاسی عبارت است از ترکیبی از ارزشها، استنباطها، انتظارات، اندیشه‌ها و نظرات که طی آن نگرشهای مردم را نسبت به زندگی سیاسی شکل می‌بخشد. پاره‌ای از سیاست‌پژوهان بر این باورند که اصولاً فرهنگ سیاسی یک پدیده واقعی روان‌شناختی سیاسی توده است که می‌تواند از لحاظ تجربی در مطالعات افکار عمومی مورد توجه قرار گیرد (Gibbins, 1989: 1-39).

برخی از کشورها از یک نوع فرهنگ سیاسی مسلط برخوردارند. به عبارت دیگر در این نوع نظامها مردم اعم از نخبگان سیاسی و نیز توده مردم در طیف وسیعی از ایستارها و نگرشهای سیاسی سهیم‌اند. تحت این شرایط، غالباً نگرشهای حاکم، طبقات اجتماعی و گروههای قومیتی را نادیده می‌گیرند. برای نمونه در امریکا، ایستارها و نگرشهایی که به صورت فرهنگ سیاسی مسلط مطرح می‌شوند، در سطحی وسیع بیشتر مختصات طبقه متوسط سفیدپوست را منعکس می‌سازند و لذا نمی‌توان گفت که کلیه امریکاییها در آن لزوماً سهیم‌اند. اکثر امریکاییهای افریقایی‌تبار دارای ایستارها و نگرشهای سیاسی متفاوت‌تری نسبت به اکثر سفیدپوستان می‌باشند. لیکن به هیچ‌وجه نباید این موضوع را مورد انکار قرار داد که

آنها در مجموع در یک سلسله ارزشها و موضوعات از جمله حمایت از قانون اساسی، آزادی فردی به ویژه فعالیت بخش خصوصی، برابری فرصتها، اهمیت آموزش، سخت‌کوشی و اعتقادات مذهبی سهیم‌اند (Sigelman and Welch, 1991). انتخابات اخیر امریکا که منجر به روی کار آمدن باراک اوباما (امریکایی افریقایی تبار) به عنوان اولین رئیس‌جمهور سیاه‌پوست گردید، خود حاکی از دگرگونی در فرهنگ سیاسی و ایستارهای جامعه امریکا تلقی می‌شود.

### مطالعات فرهنگ سیاسی

از لحاظ تاریخ اندیشه‌های سیاسی، ارسطو و افلاطون از جمله متفکرینی بودند که به صورت قابل ملاحظه‌ای به ایستارها و نگرشهای سیاسی مردم نسبت به اقتدار توجه خاصی داشتند. بر این اساس، آنها به این موضوع توجه داشتند که روابط اجتماعی چگونه باید باشد؟ حکومت در زندگی مردم دارای چه نقشی است؟ عملاً پاره‌ای از نگرشها و ایستارهای فرهنگی را که آنها مورد توجه قرار دادند، بر له دموکراسی است، در حالی که سایرین چندان با خودمداری دموکراتیک سازگاری ندارند. «الکسیس دوتوکویل» در تحلیل دموکراسی در امریکا، ارزشها و ایستارهای فرهنگی را در کانون مطالعات خویش قرار داد. بر این اساس، وی بر آداب و رسوم و شیوه‌های رفتاری مشترک در یک جامعه تأکید زیاد می‌کرد. «توکویل» آداب و رسوم را به عنوان کل وضعیت اخلاقی و ذهنی مردم توصیف و تعریف می‌نمود. به ویژه وی به آداب و رسوم سیاسی، یعنی آن سلسله عاداتهای قلبی و ذهنی که به تشکیل رفتار سیاسی امریکاییها کمک می‌کرد، توجهی خاص داشت. از نظر او آداب و رسوم سیاسی امریکایی را باید بر مبنای علاقه به آزادی توصیف کرد. در این روند مذاهب پروتستان و کاتولیک از طریق نظام آموزش رسمی خانواده (که زنان نقش مهمی را در آن ایفا می‌کردند)، ارزشها و نگرشهای مذکور را تقویت می‌نمودند. وی ریشه مشارکت سیاسی را در جامعه مذکور که به صورت تجربه‌ای از نسلی به نسل دیگر منتقل گردیده، در همکاریهای اجتماعی و خودمداری در

پایین‌ترین سطح واحد کشوری جستجو نمود. در این راستا مختصات فرهنگی جامعه مذکور را به صورت خویشتن‌داری، اعتدال و خودمداری توصیف کرد: «توکویل» در حقیقت عوامل ایستاری برای موفقیت دموکراسی امریکا را مهم‌تر از خود قانون اساسی و سایر پایه‌های قانونی نظام حکومتی آن تلقی می‌کرد. وی بر این اعتقاد بود که اصولاً چنانچه قوانین از پشتوانه آداب و رسوم و اخلاقیات برخوردار نباشند و از آنها تغذیه نکنند، سست‌بنیاد خواهند بود. بر پایه این تحلیل، آداب و رسوم تنها قدرت بادوام برای یک ملت به شمار می‌رود (Tocqueville, 1966: 291-301, 309).

«ماکس وبر» نیز از اهمیت فرهنگ سیاسی آگاهی کامل داشت. از نظر وی نهادهای سیاسی و اقتصادی تنها در چهارچوب خودشان قابل درک‌اند. بر این اساس، ایستارها و نگرشهای فرهنگی، خانوادگی و مقررات منطقی می‌توانند نیز بر واقعیت‌های سیاسی و اقتصادی تأثیر بسزایی داشته باشند. وی این مطلب را در اثر *اخلاق پروتستان و روح سرمایه‌داری* مطرح می‌کند که چرا پروتستانها در آغاز قرن بیستم بر اقتصاد آلمان مسلط گردیده و بیش از کاتولیکها از موقعیت‌های اجرایی در شرکتها برخوردار شدند. وی پاسخ به این پرسش را در تفاوت بر تأکید روی جنبه‌های پارسایانه در این دو گروه مذهبی جستجو می‌کند. برحسب سنت، هر دو مذهب به نحوی از انحاء یک سبک زندگی ساده و زهدگرایانه را تشویق می‌کردند. در حالی که پروتستانها به پیروی از «مارتین لوتر» برای پس‌انداز کردن ثروت ارزش زیادی قائل بودند، آموزه‌های کلیسای کاتولیک قرون وسطی مبتنی بر کنار کشیدن از دنیای تجارت و سیاست بود. از نظر «وبر» گرایش به سوی فعالیت اقتصادی، انباشت ثروت و صرفه‌جویی (عقل معاش) در پروتستانتیسم به مراتب بیش از کاتولیسیسم ترغیب می‌شد. گرچه ارزشهای زهدگرایانه در طول قرون متمادی برای متوسط پروتستانها و نیز کاتولیکها رو به زوال گذاشت، لیکن بسیاری از ایستارها و نگرشهای اجتماعی و اقتصادی که آنها به وجود آوردند، همچنان به حیات خود ادامه دادند. وی در دیگر آثارش نشان داد که چگونه خانواده‌های تحت سلطه پدر باعث ایجاد جوامع پدرسالار و ظهور نخبگان سیاسی اقتدارگرا شده و همچنین

چگونه منطق و استدلال‌های قانونی، مبانی حکومت قانون و دولتهای مدرن را فراهم ساختند (Weber, 1992).

مطالعات جدید فرهنگ سیاسی به صورت سیستماتیک در دهه ۱۹۶۰ توسط محققان برجسته سیاست یعنی «گابریل آلموند» و «سیدنی وربا» صورت گرفت. آنان فرهنگ سیاسی را در پنج کشور (امریکا، بریتانیا، آلمان غربی، ایتالیا و مکزیک) مورد بررسی قرار دادند (Almond and Verba, 1963). در این روند مردم کشورهای مذکور در سه گروه طبقه‌بندی شدند که عبارت بودند از شهروندان، اتباع و گروههای منفعل. گروه نخست را مشارکت‌کنندگان تشکیل می‌دادند که ضمن برخورداری از آگاهی سیاسی، نسبت به نظام حکومتی خویش، دیدگاهی مثبت داشتند. براساس تحلیل مذکور، آنها ضمن مشروع دانستن نظام حکومتی، از آن پشتیبانی به عمل آورده و امکان داشت در اشکال گوناگون فعالیتهای سیاسی شرکت کنند. در مورد گروه دوم باید خاطر نشان کرد که این گروه را اتباع تشکیل می‌دادند که در مورد آنچه که در امور سیاسی می‌گذشت، آگاهی کمتری داشتند. آنان به طور نسبی به نهادهای سیاسی خویش کمتر مباحث کرده و به ندرت رأی می‌دادند و اعتماد چندانی به توانایی خود برای اقدام سیاسی خارج از حکومت، نداشتند. لیکن آنها از قوانین پیروی نموده و نگرش آنها نسبت به اقتدار حکومتی احترام‌آمیز بود. بالاخره در گروه سوم فرهنگ منفعل و به اصطلاح ده‌گوره‌ای قرار داشت. افرادی که در چهارچوب فرهنگ مذکور بررسی می‌شدند، در مورد سیاست به ویژه در سطوح ملی اطلاعی نداشته و دنیای آنها معمولاً به آن اجتماع کوچک محلی بسنده می‌شد. بر این اساس افراد نسبت به حکومت خود بیگانه و بی‌تفاوت بوده و اعتماد خیلی کمی به تواناییهای خویش برای تأثیرگذاری بر دگرگونی سیاسی داشتند.

مطالعات محققان حاکی از آن بود که در کلیه کشورهای مورد بررسی، ترکیبی از سه نوع فرهنگ مذکور مشاهده می‌شد. بر این اساس در دورانی که این مطالعات صورت گرفت (دهه ۱۹۵۰) امریکا بالاترین موفقیت را از لحاظ وجود فرهنگهای مشارکتی و تبعی دارا بود. در مکزیک و ایتالیا نسبت بالایی از فرهنگهای

انفعالی و تبعی مشاهده می‌شد، در حالی که کشورهایی چون آلمان غربی و بریتانیا در وضعیتی بین این دو قرار داشتند.

بر پایه تحلیل محققان مزبور، دموکراسی در کشورهایی بیشتر با ثبات بود که از فرهنگ مدنی برخوردار بودند؛ یعنی ترکیبی از تعداد نسبتاً زیاد مشارکت‌کننده، منفعل و تابع ولی تعداد کمتری افراد بی‌تفاوت. بررسی‌های آنان حاکی از آن بود که اصولاً دموکراسیها چندان نیازی به مردمی که از نظر سیاسی به طور کامل مشارکت‌کننده فعال باشند، ندارند. چه بسا وجود تعداد زیادی از فعالان سیاسی ممکن است باعث بی‌ثباتی نظام سیاسی شود. بدین ترتیب دموکراسی در شرایطی از ثبات بیشتری برخوردار است که علاوه بر حضور فعالان سیاسی، گروههای منفعل و نیز تبعی (کسانی که دارای مطالبات سیاسی چندان نبوده و در عین حال پذیرای تشکیلات سیاسی موجود نیز باشند)، وجود داشته باشند.

صاحب‌نظران مزبور (آلموند و وربا) نیز مانند «توکویل» بر این اعتقاد بودند که وجود دموکراسی موفق مستلزم وجود چیزهایی بیشتر از قوانین و نهادهای دموکراتیک است و باید دارای نوعی فرهنگ سیاسی سازگار باشد. آنها برعکس بر این اعتقاد بودند که حکومت‌های اقتدارگرا (از انواع کمونیستی و دیکتاتوریهایی نظامی) بر بنیادهای فرهنگی ایستاری تبعی و منفعل استوارند. در چنین دولتهایی، مشارکت‌کنندگان سیاسی فعال را یک اقلیت کوچک تشکیل می‌دهد، که عمدتاً به نخبگان حاکم بسنده می‌شود. طرفداران اهمیت و نقش فرهنگ سیاسی بر این باورند که اصولاً نظام‌های اقتدارگرا فقط بر اساس زور حکومت نمی‌کنند، بلکه علت اصلی حفظ قدرت سیاسی در این گونه نظامها، آن است که بخش بزرگی از جامعه در ارزشها، اعتقادات، ایستارها و نگرشهای پشتیبانی‌کننده حکومت اقتدارگرا سهیم‌اند.

به منظور تصریح بیشتر مفهوم فرهنگ سیاسی و نقش مهم آن در عرصه سیاست ضروری است به پاره‌ای الگوها در ارتباط با ایستارها، نگرشها و ارزشهایی که در زندگی سیاسی و اجتماعی جوامع گوناگون وجود دارند، اشاره داشته باشیم. چنین الگوهای ایستاری را می‌توان به سه دسته طبقه‌بندی کرد که عبارت‌اند از:

ایستارها و نگرشها نسبت به اقتدار، ایستارها و نگرشها نسبت به جامعه و بالاخره ایستارها و نگرشها نسبت به سیاست (به ویژه دولت).

۱. ایستارها و نگرشها نسبت به اقتدار: یکی از تقسیمات دوجزئی که می‌توان برای توصیف ایستارها و نگرشهای نسبت به اقتدار مورد توجه قرار داد، تقسیمات دوجزئی مطیع-متمرد است. در این مورد می‌توان به پیوستار زیر مراجعه کرد.

پیوستار ایستارها نسبت به اقتدار

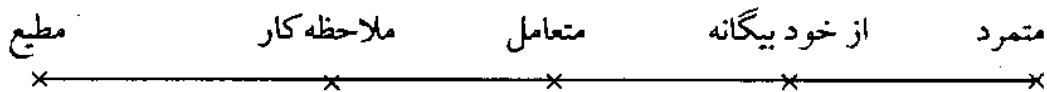

بدین ترتیب ملاحظه می‌کنیم که در یک سو مردم می‌توانند نسبت به اقتدار خیلی حالت مطیع‌گونه (خواه در خانواده یا در اجتماع سیاسی) داشته باشند. غالباً گرایشات این‌چنینی جنبه تسلیم به سرنوشت را دارد. در طرف دیگر این پیوستار کسانی قرار دارند که به طور کل اقتدار را رد کرده و علیه آن طغیان می‌کنند. البته بین این دو حالت افراط و تفریط وضعیتهای گوناگونی را ملاحظه می‌نماییم. بدین معنا، ضمن آنکه افراد نسبت به اقتدار ملاحظاتی دارند، در عین حال به صورت مطیع صرف هم نیستند. این گونه افراد ضمن آنکه مستقیماً با اقتدار برخورد ندارند، لیکن به آن احترام می‌گذارند. محققانی مانند «آلموند»، این گروه را تابع می‌پندارند. جنبه دیگر این پیوستار حالت تعاملی نسبت به اقتدار می‌باشد. بدین معنا مردم می‌توانند در تصمیمات و سیاستهایی که زندگی آنها را تحت تأثیر قرار می‌دهد، سهم باشند. این جنبه تعاملی را «آلموند» در چهارچوب فرهنگ مشارکتی بررسی می‌کند. مورد دیگر این پیوستار، ایستارها و نگرشهایی هستند که حالت از خود بیگانگی نسبت به اقتدار را دارند. تحت این شرایط، افراد از خود بیگانه به اندازه‌ای ناراضی و ناخشنود هستند که از روی الزام، مطیع و یا ملاحظه‌کار، نمی‌باشند. آنان به طور کلی نسبت به الگوهای اقتداری که تحت آن به سر می‌برند، بدگمان و بدبین‌اند. در این روند اگر آنها مبادرت به اقدامی کنند که نشان‌دهنده از خود بیگانگی آنها باشد، معمولاً چنین اقداماتی با حالت بی‌میلی، پراکنده و در مرحله نهایی غیرمؤثر است: مانند خودداری

از رأی دادن. در طرف دیگر این پیوستار یعنی در نهایت آن ایستارها و نگرشهای ترمردآمیز نسبت به اقتدار وجود دارد که طی آن نسبت به قدرتهای حاکم شکل خصمانه به خود گرفته و در تلاش انجام اقدام مؤثر علیه آنها هستند. آنها امکان دارد به صورتهای خشونت‌بار و یا غیرخشونت‌بار (مقاومت منفی) به دنبال واژگونی حکومت باشند. برای مثال در اکثر کشورهای خاورمیانه شهروندان و ایستارهای آنها حالت مطیع‌گونه و نیز ملاحظه‌کاری را دارند، هر چند ممکن است در برخی از موارد حالت ازخودبیگانگی به خود گیرند.

۲. ایستارها و نگرشها نسبت به جامعه: پیوستاری از این دست، میان حالات موافق و متعارض کامل در نوسان است. در یک‌سوی این پیوستار با گروههایی از مردم مواجه می‌شویم که دارای نگرش و ایستارهای همکاری‌جویانه‌ای در سطح بالا نسبت به افراد و گروههای اجتماعی هستند. آنها از درجه بالای تساهل و هم‌پذیری برخوردارند و ضمن تمایل به سازش و مصالحه، در یک حالت اعتماد متقابل به سر می‌برند. در نقطه مقابل این وضعیت، با حالت تعارض بالا، سطح پایین تساهل و هم‌پذیری، سطح پایین اعتماد متقابل و عدم تمایل به سازش و مصالحه مواجه می‌شویم و نیز با حالت‌های متفاوتی بین این دو طیف پیوستار برخورد می‌کنیم. مجموعه بررسیها حاکی از آن است که برای مثال در کشورهایمانند یوگسلاوی سابق، سطح تعارض بالا، در ژاپن سطح توافق بالا و در کشورهایمانند کانادا، امریکا و غرب اروپا ترکیبی از جنبه‌های تعارض‌آمیز و توافق سازش را ملاحظه می‌کنیم. این پیوستار را می‌توان به صورت زیر نشان داد.

پیوستار ایستارها نسبت به جامعه

خیلی موافق	ترکیبی از تعارض و سازش	تا اندازه‌ای متعارض	خیلی متعارض
x	x	x	x

همچنین می‌توان به تقسیم‌بندی دوجزئی دیگری که در ایستارها و نگرشهای سیاسی مردم در چهارچوب فرهنگ سیاسی، به صورت تقسیم دوجزئی جمع‌گرا،



فردگرا، دست یافت. در یک‌سوی پیوستار، فردگرایی افراطی قرار دارد که در آن طرفداران فردگرایی اقتصادی با هر نوع دخالت حکومت در امور آنها مخالف بوده و بر این اعتقادند که خود افراد از عهده مسائل خویش برمی‌آیند. در طرف دیگر پیوستار مذکور، جمع‌گرایی افراطی را ملاحظه می‌کنیم که با حقوق و آزادیهای فردی مخالفت می‌ورزد. آنها بر له حقوق و فعالیت‌های گروهی‌اند. در شرایطی که فردگرایی افراطی سطح بالای نابرابریهای اجتماعی را تحمل می‌کند، جمع‌گرایی افراطی بیشتر از مساوات‌گرایی در کلیه جنبه‌های زندگی اجتماعی دفاع می‌کند. در وسط این پیوستار کسانی قرار می‌گیرند که دارای رویکرد ایجاد تعادل میان رفاه فردی و رفاه اجتماع بزرگ‌تر هستند.

#### توازن میان فردگرایی و جمع‌گرایی

فردگرایی افراطی × × × × × جمع‌گرایی افراطی

۳. ایستارها و نگرشها نسبت به سیاست (به ویژه دولت): تقسیم‌بندی دوجزئی در این دسته از ایستارها و نگرشها، دولت به اصطلاح آسان‌گیر و دولت مداخله‌جو است. در یک طرف این پیوستار، کسانی هستند که از یک حکومت ضعیف که به مردم در سطح وسیعی اجازه فعالیت‌های گوناگون را می‌دهد، حمایت به عمل می‌آورند. تحت این شرایط در شکل افراطی آن، هیچ‌گونه مداخله دولت در امور اقتصادی پذیرفتنی نیست و باید به یک نقش حداقلی برای حکومت در جهت حفظ نظم و قانون بسنده کرد. در حقیقت شکل افراطی این نوع نگرش، آنارشیزم (دولت‌ناپذیری) است. در نقطه مقابل این وضعیت، دولت حداکثر وجود دارد که در آن دولت می‌تواند در کلیه عرصه‌های زندگی، کنترل اقتصاد، تنظیم تعارضات اجتماعی و جز اینها دخالت کند. در چنین شرایطی، امکان دارد شهروندان با نادیده گرفتن آزادیهای شخصی، از وجود چنین دولت مداخله‌کننده‌ای استقبال نمایند؛ زیرا از نظر آنها، دولت می‌تواند در مقابل نوسانات اقتصادی، بیماریها، بحرانها و جز اینها اقدامات مؤثری را به عمل آورد. میان این دو حالت افراط و تفریط، سطوح پشتیبانی

روزافزون از وظایف گوناگون حکومتی را در رابطه با حفظ نظم و قانون ملاحظه می‌کنیم. پیوستار ایستار و نگرش به دولت را می‌توان به شرح زیر نشان داد:

موازنه میان مداخله و عدم مداخله

دولت حداکثر \* ————— \* ————— \* ————— \* دولت حداقل

### تغییر و دگرگونی فرهنگ سیاسی

گرچه امکان دارد در وهله نخست، نوعی ایستایی و تداوم را در فرهنگهای سیاسی گوناگون ملاحظه کنیم، ولی در عمل به‌ندرت می‌توان فرهنگ سیاسی را ایستا تصور کرد. در پاره‌ای از موارد تغییرات مذکور بطئی بوده و امکان دارد در دو یا چند نسل دستخوش تحول و دگرگونی شود. تحت این شرایط هنگامی که نسلهای بعدی، ایستارها و نگرشهای سیاسی والدین خود را با اندکی تغییر می‌پذیرند، می‌توان انتظار داشت که در فرایند جامعه‌پذیری سیاسی، چندان تفاوت و دگرگونی در فرهنگ سیاسی دیده نشود. ولی وقتی که بخش عمده‌ای از یک نسل خاص، ایستارها و نگرشهای سیاسی متفاوتی را دارا باشد، در این صورت می‌توان تصور کرد که افراد در فرایند جامعه‌پذیری سیاسی مجدد، در ایستارها و نگرشهای سیاسی قبلی خود تجدیدنظر به عمل آورده‌اند. برای مثال می‌توان تغییر نگرشها و ایستارهای سیاسی در آلمان غربی پس از جنگ جهانی دوم را ملاحظه کرد. به‌گونه‌ای که در ۱۹۵۳ یعنی هشت سال پس از شکست آلمان نازی، تنها نیمی از مردم این کشور، دموکراسی را بهترین شکل حکومت می‌پنداشتند. لیکن پس از ظهور نسل جدید، رفته رفته بر حامیان دموکراسی افزوده شد به‌گونه‌ای که در ۱۹۷۳ حدود ۹۰ درصد از مردم آلمان طرفدار دموکراسی بودند (Baker, Dalton and Hildebrandt, 1981). چنین وضعیتی را در مورد کشورهای سابق کمونیستی روسیه، لهستان، چک و سایرین نیز ملاحظه می‌کنیم. تحت این شرایط، ایستارها و نگرشها نسبت به اقتدار، جامعه و دولت در نوسان بوده‌اند. به نحوی که برخی افراد برحسب عاداتهای پیشین به دنبال احیای اقتدار سیاسی قوی و استقرار یک اقتصاد دولتی بوده، در حالی که

سایرین (به ویژه نسل جوان) از آمادگی زیادی برای تجربه کردن دموکراسی و توسعه بخش خصوصی برخوردارند (McClintock, 1991). تحولاتی که در ایستارها و نگرشهای سیاسی از دهه ۶۰ قرن بیستم رخ داد، در بسیاری از دموکراسیهای غربی مشهود بود. تحقیقاتی که در جوامع مذکور به عمل آمده است، حاکی از رشد روزافزون ارزشهای فرامادی گرایی بوده است. در این روند بین سالهای ۱۹۶۰ و ۱۹۷۰ برخلاف آنکه افراد (برخلاف نسلهای قبل) عمدتاً در اندیشه امنیت مالی باشند، تعداد زیادی از شهروندانی که به سن قانونی از لحاظ رأی دادن رسیده بودند (به ویژه کسانی که از زمینه‌های مطمئن‌تر اقتصادی و آموزش عالی برخوردار بودند)، نگاه وسیع‌تری به امنیت و رفاه اجتماعی داشتند. تحت این شرایط عملاً نوعی تغییر ایستار و نگرش را در رفتارهای سیاسی ملاحظه می‌کنیم، به نحوی که موضوع توجه به بازسازی شهرها، حفظ محیط زیست، کاهش نسبی برخورد طبقاتی، به میزان قابل توجهی جایگزین توجه به ثروت شخصی و منافع فردی گردید. تحت تأثیر تحولات ایستاری مذکور، عملاً تغییراتی را در میزان وفاداری افراد به نهادهای سنتی مانند احزاب سیاسی و نهادهای صنفی ملاحظه می‌کنیم (Inglehart, 1977). مطالعات «اینگلهارت» در مورد ۴۳ کشور حاکی از آن است که تغییرات قابل توجهی را می‌توان در گذار از نوسازی به پسانوسازی مشاهده نمود. نظریه نوسازی بر این اعتقاد است که به موازات پیشرفت جوامع، از کشاورزی به صنعتی، ارزشها و ایستارهای مردم نیز دستخوش دگرگونی می‌شوند. تحت این شرایط، تأمین امنیت مادی و کسب ثروت، جزء اولویتهای نخست فرد می‌شود. بر این اساس، هر اندازه مردم بیشتر به سوی هدفهای مذکور گرایش پیدا می‌کنند، به همان اندازه بیشتر به دنبال نفوذ سیاسی هستند. در این روند، افزایش سطح رونق اقتصادی و آموزش همراه با نوسازی صنعتی، منجر به مشارکت سیاسی بیشتر توده‌ها می‌شوند. بدین ترتیب مطابق این تحلیل، صنعتی شدن و دگرگونی ارزشی، اعتلای دموکراسی را در پی خواهد داشت.

براساس رویکرد پسانوسازی که ناظر تغییرات محسوسی در برداشتها، نگرشها

و ایستارها می‌باشیم، شاهد تحولات اساسی نیز در ارزشهای فرهنگی، سیاسی و اقتصادی هستیم. تحت این شرایط، فرهنگ بخش عمده‌ای از مردم، از تمرکز بیش از اندازه بر ثروت مادی، به سوی حداکثر رسانیدن اشکال غیرمادی رفاه شخصی تغییر می‌یابد. در این راستا، افراد به دنبال مشاغلی هستند که آنها را ارضا کنند، نه آنکه صرفاً به جنبه مادی و انتفاعی آن بیندیشند. آنها خواهان برخورداری از محیط زیست سالم، ساعات فراغت بیشتر و جز اینها هستند. در بُعد سیاسی تجلی ظهور ایستارها و نگرشهای جدید را می‌توان در اتکای کمتر به دولت، کاهش احترام به اقتدار، دخالت کمتر حکومت در زندگی مردم، سستی پیوندهای سنتی با احزاب سیاسی مشاهده نمود. همچنین دگرگونیهای ایستاری در بُعد اجتماعی، در گرایش به سوی معنویت، دفاع از حقوق زنان و جز اینها، نمود پیدا می‌کنند. بررسی مذکور حاکی از آن بود که به صورت طنزآمیزی با وجود تقویت ارزشهای فرامادی گرایانه در این گونه جوامع، همچنان سطح انتظارات از حکومتها بالاست و میزان نارضایتیها از آنها هم رو به فزونی است.

«اینکلهارت» نشان می‌دهد که در میان کشورهای مختلف، چنین روند نوسازی و پس‌انوسازی متفاوت بوده است. بر این اساس دموکراسیهای پیشرفته اقتصادی امریکای شمالی و غرب اروپا دارای بیشترین شهروندان، با ارزشها و ایستارهای فرامادی گرایانه می‌باشند. در حالی که کشورهای فقیرتر (مانند نیجر و هند) که مسئله اصلی آنها بقا و تأمین قوت لایموت است، از سطوح بسیار پایین ارزشهای فرامادی گرایانه برخوردارند؛ زیرا دغدغه اصلی آنها تأمین مایحتاج اولیه مادی‌شان می‌باشد. در ژاپن و کره جنوبی که در چند دهه گذشته از رشد قابل توجه اقتصادی برخوردار بوده‌اند، تفاوت‌های قابل توجه ایستاری را میان نسلهای مختلف مشاهده می‌کنیم. در این روند، جوان‌ترها دارای ارزشهای فرامادی گرایانه می‌باشند، در حالی که گروههای سنی بالاتر همچنان ارزشها و ایستارهای مادی گرایانه دوران نوجوانی خود را حفظ کرده‌اند. در ارتباط با کشورهای اروپای شرقی و روسیه به علت آنکه مردم به واسطه وجود نوسانات اقتصادی به شدت آسیب دیده‌اند، عمدتاً

به امنیت مادی گرایش دارند، تا ایدئالهای فرامادی گرایانه. همچنین در اکثر جوامعی که دوران پیشامدرن را تجربه می‌کنند، بازتابهای مذکور بیشتر شکل بنیادگرایی مذهبی، بومی‌گرایی، قبیله‌گرایی و ناسیونالیستی به خود گرفته است. به هر حال در کلیه موارد مذکور تغییرات اقتصادی، دگرگونیهای سیاسی و ایستارهای فرهنگی به صورت بسیار پیچیده‌ای با یکدیگر در تعامل هستند (Inglehart, 1997).

### فرهنگ سیاسی و عوامل روان‌شناختی

سیاست‌شناسان نیز مانند محققان در زمینه رفتار انسانی، نسبت به عوامل روان‌شناختی در زندگی سیاسی حساس می‌باشند. اینکه مردم دارای چه اعتقادی هستند و در عرصه سیاست چگونه رفتار می‌کنند، خود منتج از این پرسش است که آنها چگونه واقعتهای سیاسی را درک می‌نمایند؟ باید اذعان نمود که در بسیاری از موارد، برداشتها خیلی مهم‌تر از خود واقعیت به عنوان راهنمای رفتار می‌باشند. از آنجا که برداشتها محصول فکر، ذهن و اندیشه‌اند، بنابراین آنها می‌توانند عمیقاً تحت تأثیر یک مجموعه از عوامل غیرمنطقی نظیر احساسات، بزرگ‌نماییها و کوچک‌نماییها و جز اینها قرار گیرند. در اغلب موارد، رفتارهای انسانی محصول ضمیر ناخودآگاهی است که ما در لحظه ارتکاب، از آنها آگاهی نداریم. بدین ترتیب حتی اکثر تلاشهای تحلیلی آگاهانه ما نیز می‌توانند با خطاهایی همراه باشند. بنابراین اینکه مردم چگونه در عرصه سیاسی عمل می‌کنند؟ آیا آنها به صورتهای فردی یا گروهی رفتار می‌نمایند؟ خود می‌تواند حائز اهمیت باشد.

برخی از سیاست‌شناسان و روان‌شناسان در مورد علل گرایش برخی از مردم به فاشیسم و اقتدارگرایی، بررسیهای مبسوطی انجام داده‌اند. در این راستا پشتیبانی تعصب‌آمیز از ارزشهای سنتی، درجه پایین تساهل و هم‌پذیری، اتکا به خرافات در مقابل منطق علمی، ساده‌لوحی و زودباوری در مقابل قضاوتهای انتقادی مستقل، از جمله ویژگیهای عمده ظهور شخصیت‌های غیردموکراتیک به شمار می‌روند (Altemeyer, 1981).

یکی از تحلیلهایی که می‌تواند برای بررسی رفتار سیاسی کاربرد داشته باشد،

نظریه ناسازی (تنافر) شناختی است. براساس این نظریه، بسیاری از افراد هنگامی که با اطلاعاتی مواجه می‌شوند که با نقطه نظرها، اولویتها و تعصبات عمیق آنها در تناقض است، به جای آنکه دیدگاههای خویش را به شیوه منطقی تغییر داده و واقعیتها را در برابر چشمان خود بنگرند، به دنبال پیدا کردن راههایی هستند تا به نحوی از انحاء، از دریافت چنین پیامهای ناخوشایندی اجتراز کنند. بر این اساس، آنها همچنان به اعتقادات و باورهای خود تکیه می‌کنند. بر پایه این تحلیل، توده مردم و نیز تصمیم‌گیرندگان سیاسی هر دو برای برخورداری از چنین برداشتهای نادرستی، آمادگی دارند.

برخی از سیاست‌شناسان بر این نظرند که اصولاً سیاستمداران حرفه‌ای بنا به دلایل غیرمنطقی به دنبال قدرت سیاسی‌اند. آنان یادآور می‌شوند که مشتاقان قدرت به واسطه پاره‌ای از عوامل، نظیر بی‌توجهی به آنها به مناسبت وجود برخی از نواقص فیزیکی، محرومیت‌های اقتصادی و مشکلات دوران کودکی (مانند بی‌مهری از سوی والدین و یا سطح بالای انتظارات از آنها)، به دنبال آن هستند تا از این طریق بر مشکلات، ناکامیها و سرخوردگیهای مذکور فائق آیند (Lasswell, 1960).

### رفتارشناسی سیاسی و تحلیل ایستارها و نگرشها

نظریه پردازان رفتاری، ایستارها و نگرشهای سیاسی را براساس سه عنصر: شناختی، ارزشیابی و انگیزشی مورد تجزیه و تحلیل قرار می‌دهند. شناخت سیاسی به داده‌پردازی اطلاعات یعنی به فعالیتهای ذهنی اشاره دارد که در آن مبادرت به کسب دانش، ایجاد معنا، درک زندگی سیاسی و ایجاد بینشهای منسجمی نسبت به واقعیتهای سیاسی می‌کند. برای مثال پردازش اطلاعات در مورد آزادیهای مدنی طی چندین مرحله صورت می‌گیرد. در این روند افراد به تفاسیر مسلط ارزشهای بنیادی مانند آزادی و برابری، رویه‌های قانونی، ساختار قدرت حکومت به ویژه اقتدار پلیس و ارتش و نیز سیاستهای مقامات بالای حکومتی نسبت به آزادیهای مدنی، توجه کرده، آنگاه با عنایت به موضوعات مهم سیاسی، اطلاعات مربوط به دنیای سیاست

را مورد تفسیر قرار می‌دهند. لازم به یادآوری است که تحت این شرایط برخی افراد امکان دارد از جنبه انتزاعی و براساس دیدگاه ایدئولوژیک شناختی، سیاست را تفسیر نمایند. پس از انجام پردازش اطلاعات سیاسی، افراد درستی و نادرستی معلومات خویش را با تکیه بر دیدگاه‌های خانواده، دوستان، رهبران و رسانه‌ها مورد ارزیابی قرار می‌دهند. در مرحله بعد، افراد اطلاعات سیاسی خویش را ذخیره کرده و عملاً آن دسته از اطلاعاتی را به یاد می‌آورند که برای آنها بیشتر قابل درک باشد.

همان‌گونه که به آن اشاره شد، ایستارهای سیاسی نیز منعکس‌کننده یک نوع عنصر ارزشیابی است. بر این اساس، استانداردهای حق و باطل، مطلوب و نامطلوب بودن، عدالت و بی‌عدالتی، خیر و شر، و جز اینها مورد نظر هستند. همچنین باید به نقد سوم ایستارهای سیاسی یعنی جنبه‌های انگیزشی توجه داشت. در ارتباط با آزادیهای مدنی که به آن اشاره شد به نظر می‌رسد که سه انگیزه برای تشکیل ایستارهای مذکور حائز اهمیت باشند: نخست آنکه افراد این احساس را داشته باشند که باید از خود در مقابل تهدیدات، دفاع کنند. در این روند، نظامهای اقتدارگرا احساس عدم امنیت و تهدید را در آنها تقویت می‌کنند. دوم آنکه تبیین ایستارهای خاص، فرد را قادر می‌سازد تا با دیگران در تعامل قرار گیرد. هنگامی که افراد با سایرین در مورد همان نگرش در یک گروه کوچک سهمیم باشند، آنگاه آنها برای اقدامات بعدی آماده می‌شوند. سومین مورد این است که ایستارهای سیاسی، براساس پردازش و تحلیل اطلاعات، افراد را قادر می‌سازد تا دنیای سیاست (رابطه اقتدار میان حکومت‌کنندگان و حکومت‌شوندگان) را درک کنند.

اصولاً سه نظریه عمومی، شکل و تغییر ایستارها و نگرشهای سیاسی را تشریح کرده و هر یک از آنها بر انگیزه‌های خاصی تأکید دارند: (۱) تحلیل‌گرایان روان‌شناختی معتقدند که انگیزه‌های ناخودآگاه که عمدتاً از دوران اولیه کودکی نشئت می‌گیرند، نقش تعیین‌کننده‌ای در ایستارها و نگرشهای سیاسی بزرگسالی دارند که این خود می‌تواند باعث تقویت احساس امنیت و یا ناامنی شود. (۲) در چهارچوب نظریه‌های یادگیری اجتماعی، افراد زمانی ایستارها را می‌آموزند

که از طریق روابط چهره به چهره و یا از طریق رسانه‌ها با یکدیگر در تعامل قرار گیرند. با این شرایط پیوندهای عضویت و نیز گروه‌های مرجع بر ایستارهای سیاسی فرد تأثیر می‌گذارند. بر این اساس هنجارهای گروهی از لحاظ تأیید یا تکذیب و پاداش و تنبیه، معمولاً از سوی گروهی که محتوای ایستارها یا نگرشهای خاص سیاسی را شکل می‌بخشند، نشئت می‌گیرند. (۳) نظریه‌های شناختی: این نوع نظریه‌ها که به پردازش اطلاعات سیاسی می‌پردازند، بر ایستارها و نگرشهایی تأکید دارند که به افراد کمک می‌نمایند تا واقعتهای سیاسی به ویژه آنهایی که در تعاملاتشان با مقامات حکومتی است، را درک کنند.

تأثیر ایستارها و نگرشهای اخلاقی بر رفتار و اقدامات سیاسی، به متغیرهای فردی و نیز موقعیتی بستگی دارد. برای مثال، افراد با توجه به اعتقادات و باورهای خاصی که دارند، ممکن است در تظاهرات مسالمت‌آمیز علیه بی‌عدالتیهای حکومت شرکت کنند. این اعتقادات می‌تواند مبتنی بر قضاوتهای اخلاقی، پذیرش هنجارهای گروهی و اثربخشی سیاسی باشد. تحت این شرایط به جای توجیه رفتاری صرف، اصول اخلاقی می‌تواند باعث تشکیل اقدامات فرد شود که در آن تفسیری از وضعیت سیاسی به دست داده و میزان عدالت حکومتی مورد ارزیابی قرار می‌گیرد، که این خود به تجویز اقدامات خاصی منجر می‌شود. باید خاطر نشان کرد که افراد در بالاترین مراحل استدلال اخلاقی، به هماهنگی بیشتری میان اصول اخلاقی و رفتاری خویش نائل می‌شوند. البته احتمال انجام اقداماتی براساس اصول اخلاقی، زمانی افزایش می‌یابد که افراد احساس کنند که از قدرت کافی برای رسیدن به نتایج دلخواه برخوردارند. در حقیقت، افراد اصول اخلاقی خویش را به صورت اعمال و رفتار سیاسی ترجمه می‌کنند.

### بررسی رفتار سیاسی براساس رویکرد انتخاب منطقی

همان‌گونه که قبلاً به آن اشاره شد نظریه‌های انتخاب منطقی می‌توانند به بررسی فرایندها، انگیزه‌ها و درک نتایج مشارکتهای انتخاباتی، کمک کنند. این نظریه‌ها به



مطالعه این موضوع می‌پردازند که اصولاً افراد چگونه دنیای سیاست را تجزیه و تحلیل کرده و چه نوع ارزیابی‌هایی از حکومت و کارکردهای سیاسی آن، احزاب حاکم و مخالف، نامزدهای انتخابات ریاست‌جمهوری و مجالس مقننه، به عمل می‌آورند؟ در اینجا دو رویکرد رقیب وجود دارد و نشان می‌دهد که چرا مردم در انتخابات شرکت می‌کنند و یا نمی‌کنند و به چه علت یک حزب و یا نامزدی را بر حزب و یا نامزد دیگر ترجیح می‌دهند؟

رویکرد نوکلاسیک انتخاب منطقی حاکی از آن است که اصولاً افراد براساس منافع شخصی اقتصادی خود رأی می‌دهند. بدین ترتیب آنها انتظار دارند با رأی خویش، سیاستهای حکومتی بر له منافع آنها تنظیم شوند. رویکرد دیگر انتخاب منطقی که به رویکرد ساختاری موسوم است، برای تشریح رفتار رأی دادن از مفاهیم جامعه‌شناختی نظیر ارزشها، هنجارها و ساختارها بهره می‌گیرد. براساس این دیدگاه، اعتقادات (ارزشها و هنجارها) و ساختارهای اجتماعی و سیاسی بر مقاصد و نیات رأی‌دهندگان تأثیر می‌گذارد. تحت این شرایط افراد به جای توجه صرف به منافع شخصی‌شان، دغدغه رفاه جامعه را به طور کلی دارند. بر این اساس گرچه افراد دارای نقش مؤثری در پردازش اطلاعات سیاسی و ارزیابی بدیلها هستند، لیکن به ندرت مبادرت به اتخاذ تصمیمات مستقلی می‌کنند. بدین ترتیب این فرصتهای ساختاری هستند که به تسهیل انتخابهای شخصی کمک کرده و یا بالعکس موانع ساختاری، مشکلاتی را برای این انتخاب به وجود می‌آورند.

در ارتباط با رویکرد نوکلاسیک انتخاب منطقی باید خاطرنشان کرد که رویکرد مذکور از سه فرض مرتبط با هم تشکیل می‌شود: نخست آنکه این رویکرد دارای یک روش‌شناسی فردگرایانه است. بر این اساس افراد (نه گروهها، نهادها و یا جامعه) واحد اصلی بررسی تلقی می‌شوند. بدین ترتیب این افراد هستند که مبادرت به انتخاب می‌کنند. هدفها، اولویتها، اعتقادات، انتظارات، برداشتها و انگیزه‌های فردی، توضیح‌دهنده فرایند مشارکت انتخاباتی‌اند. در این روند، فرد از استقلال کامل برای انتخاب کردن برخوردار بوده و مقید به محدودیتهای فرهنگی و

ساختاری نیست. بر این اساس جامعه مجموعه‌ای است از افراد متعامل، نه یک موجودیت کل‌گرایی که باعث تشکیل تصمیمات مربوط به رأی دادن شود. دومین فرض بر این اصل قرار دارد که اصولاً افراد در زندگی سیاسی خود منطقی عمل کرده و رفتار آنها حسابگراییانه و منفعت‌طلبانه، مبتنی بر محاسبه هزینه و فایده است. در حقیقت در اینجا منظور از منطقی بودن، برخورداری از جهت‌گیری ابزاری است. تحت این شرایط فرد از انگیزه و ظرفیت لازم شناختی برای پیدا کردن ابزار کارآمد و مناسب جهت رسیدن به هدفهای خویش برخوردار است. بر این اساس، رفتارهای سیاسی زمانی منطقی هستند که افراد بتوانند اولویت‌بندی هدفهای (منافع ملموس) خود را تعیین نمایند. برای مثال، ممکن است بسیاری از رأی‌دهندگان منطقی از مقامات دولتی این انتظار را داشته باشند که مالیاتها را در سطح پایینی نگه داشته و مبادرت به افزایش هزینه‌های آموزشی عمومی نکنند. البته در اینجا فرض بر این است که رأی‌دهنده از اطلاعات دقیق و کامل در مورد مواضع سیاسی هر یک از نامزدهای رقیب برخوردار بوده و حتی می‌تواند پیش‌بینی کند که کدام یک از نامزدها احتمال دارد به قدرت برسند. همچنین وی از این موضوع اطمینان دارد که برنامه‌های حزب و یا نامزد خاص در جهت کاهش مالیاتها، می‌تواند با بیکاری کمتری همراه باشد. در اینجا احتمال رسیدن به هدف، مستلزم ملاحظات استراتژیک است. در این راستا بازیگر سیاسی منطقی به اطلاعات کامل و قابل اعتمادی در مورد استراتژیها و پادشاهی سایر بازیگران در عرصه انتخابات، نیاز دارد. بدین ترتیب تصمیم‌گیری استراتژیک مستلزم ارزیابی دقیق وزن مزیت نسبی اقدامات بدیل خود و سایر شرکت‌کنندگان در عرصه انتخاباتی است (Monroe, 1991).

فرض سوم این رویکرد مبتنی بر این مطلب است که رأی‌دهندگان تا جایی دنبال به حداکثر رسانیدن سودمندی خویش‌اند، که منافع به دست آمده به مراتب بیش از هزینه‌های آن باشد. طبق این برداشت، تصمیمات انتخاباتی هر فرد از اولویتهای ارزشی (منافع مورد انتظار) و احتمال درک این اولویتهای نشئت می‌گیرند. منتقدان این رویکرد بر این باورند که این دیدگاه، افراد را خیلی آتمستیک و

ابزارگرای اقتصادی تصور می‌کند و لذا توضیحات آن از لحاظ تجربی ناکافی است. بر این اساس رویکرد نئوکلاسیک انتخاب منطقی بر اهمیت کالاهای عمومی جمعی که ورای اولویتهای فردی است، توجه چندانی ندارد. تحت این شرایط، نهادهای سیاسی و گروههای اجتماعی در شکل دادن ایستارها و نگرشهای سیاسی و نیتیات شخصی افراد مؤثرند. در این روند به جای فقط ارضای منافع فردی، سازمانهای سیاسی هدفهای اخلاقی جامعه را تعریف می‌کنند. آنها در آموزش ارزشها و هنجارها به مردم نقش بسزایی دارند. هنجارهای فرهنگی، امکانات و نیز محدودیتهایی را برای انتخابهای شخصی افراد به وجود می‌آورند. برخی از هنجارها نیز از لحاظ ابزاری منطقی‌اند. سایر هنجارها که جنبه تبیینی دارند، افراد آنها را به صورت هدفهایی در خودشان درک می‌کنند. بدین ترتیب اعتقادات فرهنگی نیز باعث تشکیل وضعیتهای ساختاری شده و ایستارها و مشارکتهای انتخاباتی را تحت تأثیر خود قرار می‌دهند. تصمیمات مربوط به رأی دادن نه تنها از محدودیتهای فرصتهای ساختاری سرچشمه می‌گیرد، بلکه می‌تواند از طریق شبکه‌های ارتباطی نیز انتقال یابد. بر این اساس از این دیدگاه فرهنگی-ساختاری، سیاست یک بازی جمعی است که نهادها، سازمانها و گروههای اجتماعی-سیاسی در تشکیل آن نقش آفرین‌اند.

از جهتی می‌توان گفت که نظریه پردازان نئوکلاسیک در مورد جنبه عقلانیت ابزاری رأی‌دهندگان مبالغه می‌کنند؛ زیرا تعداد اندکی از رأی‌دهندگان هستند که نامزدهای خود را برحسب محاسبه دقیق هزینه و فایده، انتخاب می‌کنند. هدفهای آنها اغلب مبهم و بی‌ثبات بوده و اولویتهای سیاسی، حاکی از یک نظم دقیق نیست. در نتیجه در بسیاری از موارد، اطلاعات برای ارزیابی نتایج ممکن انتخابهای بدیل، ناقص، غیرمعتبر و نیز غیرقابل دسترسی‌اند. غالباً افراد فاقد مهارتهای شناختی لازم جهت ارزیابی هزینه‌ها و منافع واقعی انتخاب نامزدهای یک حزب نسبت به احزاب مخالف می‌باشند. بر این اساس با یک نوع ناهماهنگی و ناسازگاری میان هدفها و نیز ابزارهای کارآمد نتایج روبه‌رو می‌شویم. در بسیاری از موارد، به جای آنکه

رأی دهندگان به صورت عقلایی و منطقی رفتار کنند، برعکس غیرمنطقی عمل نموده و امکان دارد در این گونه موارد، انتخاب آنها مبتنی بر عادات، رسوم، خواسته‌های ناخودآگاه، جنبه‌های احساسی و هیجانی و یا تحت تأثیر چهره‌های اقتدار سیاسی باشد (Olson and Zanna, 1993: 117-154).

طبق رویکرد نئوکلاسیک انتخاب منطقی، رأی دهندگان عمدتاً ملموس‌ترین منافع (مالیاتی‌های پایین، یارانه‌های بیشتر و جز اینها) را در نظر می‌گیرند. در حالی که برخی از مردم به دنبال ارزشهای معنوی، اخلاقی و ایدئولوژیکی هستند، تا تأمین منافع مادی و اقتصادی. پاره‌ای از صاحب‌نظران بر این باورند که رویکرد ساختارگرایی انتخاب منطقی از لحاظ تجربی در مورد مشارکت انتخاباتی، بیش از دیدگاه اقتصادی نئوکلاسیک اعتبار دارد. در حقیقت این رویکرد دارای درک پیچیده‌تری از تعامل میان هدفها، ابزار و نتایج است. اصولاً این رویکرد، انتخاب منطقی سیاست را به صورت مذاکره، بحث، تنظیم و اجرای ارزشهای مشترک می‌داند. تحت این شرایط بسیاری از کالاهای عمومی مانند اعتماد و عدالت، فضیلت‌های کلیدی مدنی به شمار می‌روند. بدین ترتیب افراد در صدد تعقیب منافع مادی و نیز تأمین ارزشها برای خود و جامعه خویش اند. ابزارهای درک این هدفها شامل تفحص، گفت‌وگو، آموزش و مشارکت در فرایند انتخاباتی است که به مردم یاد می‌دهد چگونه با یکدیگر همکاری کنند. در این روند، احزاب سیاسی می‌توانند منافع متعارض را در تصمیمات کلی که مبین هدفهای مشترک می‌باشد، ادغام نمایند (Homans, 1982: 285-299).

از منظر نظریه پردازان انتخاب منطقی، رأی هر فرد باید براساس ارزشهای درک شده کالاهای عمومی - سیاستها، نتایج، رهبری - و نیز انتظارات او در مورد امکان موفقیت احزاب رقیب در تحصیل این کالاها مورد بررسی قرار گیرد. هنگامی که موضوع قضاوت و ارزشیابی مطرح می‌شود، رأی‌دهنده علی‌الاصول باید دارای اطلاعاتی پیرامون چند موضوع سیاسی از جمله گروههای اجتماعی، احزاب سیاسی، ایدئولوژی، موضوعات مهم سیاست (خط‌مشی)، کارکرد سیاست و نامزدها، باشد.

موارد مذکور یک چهارچوب شناختی را به وجود می‌آورد که طی آن شهروندان زندگی سیاسی را درک، تفسیر و ارزیابی می‌کنند. افراد، احزاب و یا نامزدهای انتخاباتی را بر طبق ضوابط شناختی خود مورد ارزیابی قرار می‌دهند، از جمله اینکه: رأی دادن به یک حزب یا نامزد، نه حزب یا نامزد مخالف، منجر به چه نتایجی از لحاظ هزینه و فایده می‌شود؟ بدین ترتیب رفتار رأی دادن براساس نتایج سیاسی، نظیر تورم بالا، جنگ، فساد، تفاسیر ایدئولوژیکی و نیز تصاویری که از حزب وجود دارد، شکل می‌گیرد.

نتایج انتخاباتی به میزان قابل توجهی از تعامل میان رهبران احزاب سیاسی و رأی‌دهندگان حاصل می‌شود. ایدئولوژی‌هایی که توسط فعالان احزاب سیاسی مفصل‌بندی می‌شوند، بر اولویتهای ارزشی رأی‌دهندگان در مورد آزادی، برابری و عدالت تأثیر می‌گذارد. اصولاً کیفیت ارتباطاتی را که احزاب سیاسی برقرار می‌کنند، می‌تواند برداشتهای رأی‌دهندگان را از نتایج سیاست و ارزیابی که از میزان شایستگی نامزدها به عمل می‌آورند، تحت تأثیر خود قرار دهد. استراتژیهای حزبی نسبت به گروههای اجتماعی، خود می‌تواند یکی از عوامل تعیین‌کننده رفتار رأی‌دهندگان تلقی شود. در جوامع چندفرهنگی و نامتجانس، رهبران حزبی ابتدا باید در این مورد تصمیم بگیرند که می‌خواهند چه گروههایی را مورد هدف قرار دهند، آنگاه مبادرت به طراحی استراتژیهای مبارزاتی کنند. بدین ترتیب آنها می‌توانند جاذبه حزبی را برای چنین گروههایی به حداکثر خود برسانند. همان‌گونه که قبلاً در مورد عملکرد احزاب عام‌گرا (فراگیر) متذکر شدیم، در برخی از موارد، پاره‌ای از احزاب سیاسی (سوسیالیست و دموکرات مسیحی) در اروپا برنامه‌های انتخاباتی خود را به نحوی تنظیم می‌کنند تا بتوانند گروههای متنوع‌تری را به سوی خود جلب نمایند. باید خاطر نشان کرد که نه تنها استراتژیهای حزبی بلکه نفوذ یک گروه اجتماعی خاص می‌تواند بر رفتار رأی‌دهندگان تأثیر بگذارد. پیوندهای نزدیک میان رهبران گروه (کلیسا، اتحادیه‌ها و جز اینها) و فعالان احزاب سیاسی، قدرت گروه را برای تعیین رفتار انتخاباتی افزایش می‌دهد. اگر اولویتهای سیاسی رأی‌دهنده با موقعیت سیاسی

حزب تطابق داشته باشد، در این صورت شهروندان به نامزدهای آن حزب رأی مثبت خواهند داد.

در مورد موضوعات مهمی که مربوط به ارزشهای فرهنگی است، اساساً مواضع ایدئولوژیکی رأی دهندگان تابعی است از میزان برخورداری آنها از تحصیلات و نیز قرار گرفتن در گروههای سنی خاص. برخی از بررسیهای به عمل آمده در جوامع غربی حاکی از آن است که اکثر جوانانی که از آموزش و تخصصهای حرفه‌ای بالایی برخوردارند، معمولاً در مورد موضوعات مهم فرهنگی دارای مواضع آزادی خواهانه و یا چپ گرایانه هستند. عملاً میان حامیان کمتر تحصیل کرده و نیز فعالان حزب سیاسی و همچنین رأی دهندگانی با تحصیلات بالاتر در ارتباط با مسائل اقتصادی و فرهنگی، مواضع قطبی شده تری را ملاحظه می کنیم.

باید اذعان نمود که اصولاً نوع و کیفیت انتخاب شهروندان به میزان قابل توجهی به پیش داوریه‌ها براساس نوعی گذشته نگری و نیز آینده نگری بستگی دارد. در مقایسه با مدل رأی دادن مبتنی بر موضوعات خاص، چنین رویکرد شناختی نسبت به رأی دادن براساس آینده نگری و نیز قضاوت و ارزیابی در مورد عملکرد گذشته حزب می باشد. ایستارها نسبت به خطرات قضاوتهای گذشته و آینده، موقعیت احزاب رقیب را رقم می زنند.

به طور خلاصه در مورد اینکه چرا افراد به حزب و یا نامزد خاصی رأی می دهند، نظریه پردازان ساختار گرای انتخاب منطقی بر این باورند که انگیزه‌ها و نیز شرایط ساختاری باعث تشکیل تصمیمات فرد برای مشارکت سیاسی می شوند. برخی از مشارکت کنندگان آرمان گرا به یک سلسله ارزشهای اخلاقی، معنوی و ایدئولوژیکی خاص نظیر عدالت، برابری و آزادی پایبندند. در حالی که افراد عمل گراتر به این دلیل حزب و یا نامزد خاصی را انتخاب می کنند، که منافع ملموس مادی (مالیاتیهای پایین تر، هزینه‌های بالاتر حکومتی، تأمین بهداشت و آموزش مناسب تر، کاهش تورم و جز اینها) آنها تأمین شود. بدین ترتیب تصمیم گیریه‌ها در

چهارچوب مشارکتهای انتخاباتی نه تنها به ایستارها و نگرشهای سیاسی فرد، بلکه به فرصتها و موانع و محدودیتهای ساختاری نیز بستگی دارد. در این فرایند، رسانه‌های جمعی، گروههای همسال، خانواده، احزاب سیاسی و نهادهای حکومتی به نحوی از انحاء بر چگونگی رأی دادن مردم تأثیر می‌گذارند. به طور کلی این‌گونه ساختارها از طریق انتقال اطلاعات و ارزیابی نامزدها، احزاب، موضوعات مهم و عملیات سیاسی، انتخابهای شهروندان را شکل می‌دهد.

## سیاست‌شناسی مقایسه‌ای

سیاست‌های مقایسه‌ای، یکی از گرایش‌های عمده علوم سیاسی به شمار می‌رود که عرصه بسیار وسیعی از این رشته مطالعاتی را به خود اختصاص داده است. در حقیقت، پیشرفت در رشته علوم سیاسی در مواقعی رخ داده که با آن برخورد مقایسه‌ای شده است؛ زیرا تحت این شرایط است که می‌توان به طبقه‌بندی نسبتاً دقیقی از سیاستها، فرایندها، ساختارها و نهادها دست یافت و در نتیجه گامی مؤثر در جهت علمی کردن این رشته مطالعات برداشت.

از آغاز، مقایسه، شیوه‌ای برای ارتباط دادن ایده‌های نشئت گرفته از فلسفه و نظریه سیاسی، به رویدادها و پدیده‌های تجربی بوده است. در این روند در مورد روش‌های به کار بردن قدرت، توجه خاصی شده است. بر این اساس، تفاوت‌های میان نظام‌های سیاسی در رابطه با تعارض یا مصالحه و سازش، قدرت و مسئولیت، اثربخشی و عدالت، مورد توجه قرار گرفته است. بدین ترتیب با عنایت به تعاملات بسیار پیچیده‌ای که میان نظام سیاسی و محیط آن وجود دارد، همچنین با در نظر گرفتن پیوندهای میان جامعه مدنی و دولت، نمی‌توان به سادگی انتظار داشت نظام‌هایی که به ظاهر در یک طبقه‌بندی خاص (جمهوری، پادشاهی، ریاستی، پارلمانی، دموکراتیک، اقتدارگرا و جز اینها) قرار می‌گیرند. به یک شیوه، مبادرت به توزیع اقتدار آمیز ارزشها کنند.



نظریه‌هایی که در سیاست‌های مقایسه‌ای مورد استفاده قرار می‌گیرند. میان سطوح سیستمیک و فردی در نوسان‌اند. البته هر یک از سطوح مطالعاتی و تحلیلهای مذکور ضمن آنکه به درک سیاست کمک می‌کنند، لیکن دارای نقاط ضعفی نیز هستند. نظریه‌های سطح نظام، ما را از توجه به ویژگیها و مختصات کارگزاران انسانی و تصمیم‌گیرندگان، به سازه‌های غیر انسانی هدایت می‌کنند. از سوی دیگر نظریه‌های مبتنی بر کارگزارها، امکان دارد متغیرهای سطوح نهادی و سیستمی را که می‌توانند در تشکیل و تحدید رفتارها مؤثر باشند، نادیده انگارند.

به طور کلی، سیاست‌های مقایسه‌ای در سطح کلان عمل کرده و بر این اساس، کل نظام‌های سیاسی با یکدیگر مقایسه می‌شوند. در طول تاریخ سنت توصیفی سیاست‌های مقایسه‌ای چنین بررسی‌ای را به شیوه خاص خود انجام داده است. در این راستا رویکردهای سیستمی و نیز عملکردی-ساختاری، نمونه بارز این سطح تحلیل به شمار رفته‌اند.

اگر بخواهیم حوزه محدودتری را برای اطلاق داده‌های تجربی در نظر بگیریم، در این صورت می‌باید از نظریه‌های سطوح میانی استفاده کنیم. بر این اساس، ضروری است به کارکرد نهادها، فرایندها و شاید گروه‌های خاص درون کشورها توجه شود. تحت این شرایط از متغیرهای محدود و نیز حوزه فیزیکی محدودتری برای اطلاق نظریه‌های میان‌برد بهره‌برداری می‌شود. برای مثال به منظور بررسی رفتارهای سیاسی در منطقه اروپا، بر پارامترهای خاصی تأکید شده است، به نحوی که برخی از محققان در تلاش بوده‌اند تا مقایسه میان نظام‌های مختلف اروپایی را بر اساس سبک‌های سیاست‌گذاری و واکنش نسبت به دگرگونیها در محیط خارجی، مورد ارزیابی قرار دهند. در حالی که، سایرین بر انگیزه‌ها و راهبردهای مشارکت‌کنندگان (اعم از دولتی یا غیردولتی) در فرایند سیاسی، تأکید کرده‌اند. در مواردی دیگر با توسل به رویکردهایی خاص، مبادرت به بررسی رابطه هر یک از دولتهای اروپایی با اتحادیه اروپا نموده و سازواری و نیز عدم سازواری هر یک از آنها با انتظارات نهاد فوق ملی، مورد ارزیابی قرار گرفته است. تحت این شرایط،

رفتارها و همچنین روابط متفاوت هر یک از دولتهای مذکور با اتحادیه اروپا در کمرنک شدن ظاهری ملیت‌گرایی در سطح ملی با وجود فشارها و نیروهای فروملی، با یکدیگر مقایسه می‌شوند.

معمولاً در چهارچوب گرایش سیاستهای مقایسه‌ای از سه رویکرد نهاد‌گرایی، توسعه‌گرایی و نیز نونهاد‌گرایی استفاده شده است، به گونه‌ای که هر یک از آنها سیاستها، فرایندها، ساختارها و نهادها را به گونه‌ای متفاوت مورد بررسی قرار داده‌اند. با توجه به موارد مذکور، اینک به تجزیه و تحلیل هر یک از رویکردهای مذکور می‌پردازیم.

### تجزیه و تحلیل سیاستهای مقایسه‌ای براساس نهاد‌گرایی

نهاد‌گرایی بر عملکرد خاص نظامهای سیاسی (ریاستی، پارلمانی، فدرال، متمرکز، احزاب سیاسی، رأی دادن، انتخابات و جز اینها) تأکید داشته که البته این دیدگاه چندان مورد قبول نظریه‌پردازان سیستمی نمی‌باشد، زیرا آنان عملکردهای گوناگون نظامهای سیاسی را مجزا از یکدیگر تلقی نکرده و در ارتباط با هم مورد بررسی قرار می‌دهند. بدین ترتیب در چهارچوب نهاد‌گرایی می‌توان در هر کشوری تعدادی از نهادها از جمله احزاب سیاسی، قانون‌گذاری، دستگاههای اجرایی و جز اینها را برای مطالعه انتخاب کرد.

رویکرد نهاد‌گرایی که کم‌وبیش یک رویکرد انحصاری و مسلط در سیاستهای مقایسه‌ای تا بعد از جنگ جهانی دوم به شمار می‌رفت، عمدتاً بر حقوق اساسی کشورها متمرکز بود. در این راستا به این موضوع توجه می‌شد که چگونه حکومت و دولت، حاکمیت، صلاحیتهای قضایی، ابزارهای قانونی و قانون‌گذاری در اشکال گوناگون دستخوش تحول شده‌اند. این مطلب نیز از زاویه نوسانات در توزیع قدرت مورد مطالعه قرار می‌گرفت. همچنین این موضوع مورد نظر بود که چگونه حکومت، ابزارهای قانونی، صلاحیتهای و جز اینها در رابطه با دولت-ملت، حکومتهای مرکزی و محلی، اصول و عملکردهای قانونی و قانون اساسی و نیز اداره و سیاست، مطرح می‌شوند.

در فرایند مطالعه و مقایسه نهادهایی چون احزاب سیاسی، نظامهای قانون‌گذاری، اجرایی و جز اینها می‌بینیم که اصولاً فرایند تشکیل بسیاری از این نهادها در نظامهای گوناگون، متفاوت بوده و پاره‌ای از نهادهای به ظاهر دموکراتیک مانند احزاب سیاسی و پارلمانها دارای کارکرد و ساختار مشابه غرب نیستند. البته همین تفاوتها، خود می‌تواند موضوع اصلی مباحثات مقایسه‌ای به شمار رود، که بلافاصله این پرسش مطرح می‌شود که به چه علت به رغم تشابه ظاهری نهادها در شرق و غرب، عملکرد و فرایندها و نتایج توزیع اقتدار آمیز ارزشها، متفاوت‌اند؟

بنابراین یکی از بحثهای محوری نهادگرایی، بررسی چگونگی تحول نهادهای گوناگون و توزیع قدرت میان آنها بوده است. لازم به توضیح است که نهادگرایی ضمن آنکه بر منحصر به فرد بودن مختصات دموکراسی غرب تأکید می‌ورزید، در عین حال هم‌زمان نیز ادعای جهانی شدن آن را داشت. تحت این شرایط، مفهوم دموکراسی به صورت حکومت غیرنظامی که در حوزه‌های تنوع‌یافته قانون‌گذاری، قضایی، اجرایی و حکومتهای محلی و شهرداریها تجلی پیدا می‌کرد، تلقی می‌شد. در چنین وضعیتی، گرایش سیاستهای مقایسه‌ای درصدد بود تا نشان دهد که این‌گونه ابزارها چگونه عمل می‌کردند؟ از این جهت، سیاستهای مقایسه‌ای با مبانی رشته سیاست برخورد داشته است. بدین ترتیب می‌توان گفت که میان فلسفه سیاسی و سیاستهای مقایسه‌ای رابطه‌ای متقابل وجود دارد؛ زیرا هر یک از گرایشهای مذکور در زمینه تحلیل قدرت و عدالت به یکدیگر کمک کرده‌اند. بر این اساس، دولت در شکل کلاسیک آن مظهر خرد و عقلانیت بود که می‌توانست مدنیت را به مردم بیاموزد.

#### موقعیت نهادها در نظریه سیاسی

نظریه سیاسی کلاسیک تنها به مباحثی پیرامون ایدئالهای سیاسی و وظایف فردی نمی‌پردازد. از نظر ارسطو و افلاطون و نیز ماکیاولی، لاک، روسو و هابز یکی از مسائل عمده، نقشی است که نهادهای سیاسی در به وجود آوردن بهترین فرد و جامعه ایفا می‌کنند. جمهوری افلاطون به میزان قابل توجهی به مقایسه اشکال

گوناگون حکومتی (تیموکراسی، الیگارشی، دموکراسی و تیرانی) می‌پردازد. از نظر افلاطون وجود دولت نه تنها از جهت دفاع در مقابل دشمنان خارجی ضروری است، بلکه برای حفظ آرامش داخلی و اعتلای فضیلت مدنی نیز به آن نیازمندیم. بر این اساس، یک قانون‌گذار برجسته می‌تواند جامعه را در مقابل حکومت نامطلوب از لحاظ وجود خطاها، قضاوت‌های ناصحیح و فساد از نظر مقررات، مصون داشته، که تحقق این امر از طریق ترتیبات خاص نهادی حاصل می‌شود.

ارسطو نیز بحث پیرامون نهادهای سیاسی و جامعه مطلوب را در کتاب سیاست ادامه می‌دهد (Aristotle, 1946). وی بررسی جامعی از نهادهای سیاسی به عمل آورده و پرسشهایی را مطرح می‌کند، از جمله اینکه: شکل ایدئال حکومت کدام است؟ چه نوع قانون اساسی در اکثر موارد می‌تواند مناسب باشد؟ تحت شرایط متفاوت غیر ایدئال چه چیزی ایدئال بودن قوانین اساسی را مشخص می‌کند؟ وی نیاز به نهادهای گوناگونی را که در زمینه‌های مشورتی، اجرایی و قضایی ضروری است، خاطر نشان می‌سازد.

رشته سیاست به صورت یک زمینه مدرن مطالعاتی دانشگاهی در اواخر قرن نوزدهم و اوایل قرن بیستم همچنان از این سنت قوی کلاسیک تغذیه می‌کرد. در اروپا و نیز آمریکا علاقه‌مندان به رشته سیاست، تمرکز زیادی بر تنظیم و طراحی قوانین اساسی می‌نمودند. تحت این شرایط این پرسش که بهترین قانون اساسی از چه ویژگی‌هایی باید برخوردار باشد، همچنان به قوت خود باقی بود. بدین ترتیب این امر به مطالعات گسترده‌ای در زمینه شکل و عملکرد قوانین اساسی و سایر نهادهای سیاسی منجر شد. چنین وضعیتی حداقل در شمال اروپا باعث ارتباط نزدیک میان رشته سیاست و حقوق اساسی شد.

در دوران معاصر، نهادها جای خاصی را در نظریه سیاسی احراز کردند. نظریه عدالت «رالز» موج جدیدی را برای این عرصه مطالعاتی به وجود آورد (Rawls, 1993). نظریه وی به کمرنگ شدن دیدگاه‌های فایده‌انگاران‌ای منجر شد که از مدتها قبل بر فلسفه سیاسی حاکم بود. تحت این شرایط گفتمان‌های هنجاری که مبتنی بر مفاهیمی چون عدالت، برابری و حقوق قرار داشتند، از اهمیت خاصی

برخوردار گردیدند. از نظر «رالز» تنها این نهادهای سیاسی هستند که می‌توانند جامعه عادلانه‌ای به وجود آورند، نه آنکه فقط جامعه‌ای که مبادرت به ایجاد نهادهای عادلانه‌ای کند. طرح این مطلب دقیقاً با همان موضوعات مربوط به نهادها در نظریه سیاسی کلاسیک تطابق دارد. نهادها صرفاً قواعد بازی به شمار نرفته، بلکه در مورد اینکه چه ارزشهایی باید در جامعه ایجاد شوند، نیز حائز اهمیت‌اند. در حقیقت این همان مطلبی است که ما به صورت عدالت، هویت جمعی، تعلق داشتن، اعتماد و همبستگی مورد توجه قرار می‌دهیم (March and Olsen, 1989). برخی از صاحب‌نظران بر این اعتقادند که یکی از وظایف سیاست، مطمئناً شکل دادن شرایط اجتماعی و نهادهاست تا آنجا که مردم بتواند صادقانه عمل کنند؛ زیرا که آنها پایه و اساس جامعه خویش را عدالت می‌دانند. اگر چنانچه هنجارهای اجتماعی (مثل عدالت) با مختصات نهادهای سیاسی فرق داشته باشد، در این صورت می‌توان تصمیم گرفت تا هنجارهایی را حاکم نمود و براساس هنجارهای مذکور، نهادهای سیاسی خود را شکل داد (Ricci, 1984).

گروهی دیگر از محققان بر این باور بوده‌اند که اصولاً رشته سیاست کلاسیک همواره تحت سلطه مفاهیم هنجاری چون عدالت، ملت، حقوق، وطن‌پرستی، جامعه و جز اینها قرار داشت. آنها خاطرنشان می‌سازند که یکی از تراژدیهای علوم سیاسی امروزی، ناپدید شدن بسیاری از چنین مفاهیمی است. بر این اساس، در دنیای مدرن تحت تأثیر رسانه‌های جمعی، مفاهیم تکنیکی مانند «ایستار»، «شناخت»، «جامعه‌پذیری» و «سیستم» جایگزین تحلیلهای سیاسی قبلی شده‌اند (Held, 1987). باید متذکر شد که تجدید نظری که در چهارچوب نظریه‌های اثباتی و نیز هنجاری در مورد نهادهای سیاسی به عمل آمده است، به میزان قابل توجهی می‌تواند چنین خلأی را پر نماید. در حقیقت از نظر متفکرانی چون «رالز»، نهادهای سیاسی دارای موجودیتی تجربی و نیز هنجاری‌اند.

### نهادگرایی و دموکراسی

اصولاً نهادگرایی دارای یک سنت مشروطه‌خواهی بوده است که مشخصه عمده آن

از لحاظ تاریخی، انتقال قدرت از پادشاهان به مجامع پارلمانی می‌باشد. تحت این شرایط، رهبران، قدرت را موروثی و مفروض تلقی نکرده، بلکه باید آن را در رقابتهای انتخاباتی مجدداً کسب کنند. به نوبه خود نهادگرایی متشکل از رویه‌ها و ابزارهایی است که به موجب آن، آزادی مقدم بر تکلیف تلقی می‌شود. در این روند، نهادگرایی دغدغه دموکراسی را به صورت یک سیستم نظم مطرح می‌کرد که مبتنی بر انتخاب بود. بدین ترتیب هر دو اولویت یعنی نظم و انتخاب به صورت استانداردهایی جهت تحول حکومتها معرفی شدند. تحت این شرایط نهادگرایی مبادرت به ارائه تعاریفی از ترتیبات سیاسی نموده است: میان نظم و انتخاب، فرد و جامعه، حقوق شهروندی و تکالیف بر طبق مسئولیتها و رضایت، مقامات اجرایی و قانون‌گذاری و ترتیبات انتخاباتی، صلاحیت دادگاهها و قضات، محاسن و معایب قوانین اساسی مدون و غیر مدون، نظامهای فدرال و غیر فدرال، پارلمانی و ریاستی، طرز کار حکومت کابینه‌ای، وجود یا عدم وجود شورای خبرگان، تحول در سازمانهای اداری و حکومتهای محلی، رویه‌های پارلمانی، طرز کار دادگاهها، نظامهای حزبی و انتخاباتی.

اکثر نهادگرایان بر این باور بودند که نهادها تا آنجا می‌توانند عمل کنند و از کارایی لازم برخوردار باشند، که به نحوی از انحاء در چهارچوب هنجارها، ارزشها و اصول دموکراسی عمل نمایند. بنابراین به سادگی نمی‌توان گفت که نهادگرایی صرفاً به بررسی سازوکارهای دموکراسی می‌پرداخت، بلکه به چگونگی نهادینه شدن اصول دموکراسی نیز توجه داشت. براساس این تحلیل، تنها برخی از جوامع که با این مختصات تطابق داشتند، می‌توانستند در طبقه‌بندی جوامع دموکراتیک قرار گیرند.

به موازات گسترش تحولات و دگرگونیهای اقتصادی و اجتماعی، نهادگرایی در صدد پاسخ به یک سلسله پرسشها برآمد، از جمله اینکه حکومتها چگونه باید با مسئله بیکاری، نوسانات اقتصادی، سیاستهای طبقاتی، جنبشهای سیاسی و جز اینها برخورد کنند؟ ورود نهادگرایی به عرصه اقتصاد سیاسی منجر به توجه بیشتر به سیاستها و نهادهای پولی و مالی در چهارچوب اقتصاد «کینزی» شد.

باید خاطر نشان ساخت که نهاد‌گرایان بیش از حد به قدرت تشکیل دهنده نظام‌های سیاسی دموکراتیک، اطمینان داشتند. لیکن نمی‌توانستند میان نظریه و عمل در ارتباط با کاربرد قوانین اساسی دموکراتیک در جوامع نوخاسته پس از جنگ جهانی دوم، توضیحات کافی دهند (Huntington, 1993). آنها ظهور حکومت‌های تام‌روا (توتالیتار) در شوروی و ایتالیا و ناتوانی قانون اساسی «وایمار» را در آلمان که به ظهور نازیسم منجر شد، نمونه‌هایی از اشکال انحرافی رفتار سیاسی تلقی نمودند.

رشد احزاب افراطی مارکسیستی و سایر گروه‌های افراطی به ویژه در اروپا، باعث شد تا نه تنها شیوه کار، بلکه خود دموکراسی به چالش کشیده شود. تحت این شرایط، توجه بیشتری به عوامل روان‌شناختی، اقتصادی، اجتماعی و سازمانی، خارج از سنت‌های تحلیل نهادی گردید. در این روند حتی برای مثال اگر بهترین قانون اساسی دموکراتیک (وایمار) تضمینی برای کارکرد مناسب دموکراسی نباشد، در عین حال با نمونه‌های زیادی از کشورهایی مواجه می‌شویم که با وجود برخورداری از قوانین اساسی مناسب و دموکراتیک، ولی به علت وجود حکومت‌های توسعه‌نیافته اقتدارگرا، مانع از اجرای مفاد قوانین اساسی مذکور شده‌اند. بدین ترتیب، نهاد‌گرایی برای آزمونی که از طریق مهندسی قانون اساسی تحمیل می‌گردید، ناکافی به نظر می‌رسید. با ورود تحلیل سیستمی، مطالعات فرایندهای سیاست‌گذاری و شکل‌گیری رفتارهای سیاسی، رفته رفته از اهمیت رویکرد نهاد‌گرایی برای بررسی‌های سیاست‌های مقایسه‌ای کاسته شد.

#### غفلت و کشف مجدد نهادهای سیاسی

با وجود آنکه در سنت‌های کلاسیک نظریه سیاسی توجه به نهادها یک موضوع محوری به شمار می‌رفت، لیکن با ورود به عصر انقلاب رفتاری و حاکم شدن علوم سیاسی رفتاری، از اهمیت مطالعات مربوط به نهادهای سیاسی کاسته شد. بررسی نهادهای رسمی سیاسی با ورود نظریه‌هایی نظیر ساختاری-کارکردی، تحلیل سیستمی، نظریه گروه (کثرت‌گرایی یا نخبه‌گرایی) و سپس رویکردهای اقتصادی

مانند نثومار کسپسم، اهمیت خود را از دست داد. در حقیقت گرایشهای تقلیل‌گرایانه برای توضیح فرایندهای سیاسی از طریق بررسی متغیرهای اجتماعی، اقتصادی یا فرهنگی، به معنای به حاشیه راندن و کم‌اهمیت شمردن اشکال نهادی و سازمانی زندگی سیاسی بود (March and Olsen, 1984).

در چهارچوب نظریه‌هایی چون ساختاری-کارکردی، نیازهای سیستمیک نظام اجتماعی برای ایجاد ثبات سیاسی و یا طبقه‌بندی اجتماعی ایجاب می‌کرد تا آن نوع نهادهای سیاسی را به وجود آورد که کم‌وبیش در رابطه با نیازهای مذکور از کارکرد لازم برخوردار باشند. بدین ترتیب، هر جامعه به نهادهایی نیازمند است که بتواند همواره مسائل اساسی آن را حل نماید (Eisenstadt, 1968: 410). در نظریه گروه در اشکال مختلف آن از جمله مارکسیسم، نهادها عمدتاً عرصه‌هایی تلقی می‌گردیدند که در آن کشمکشهای سیاسی میان گروههایی صورت می‌گرفت که دارای منافع از قبل تعریف‌شده بودند. لیکن در بررسیهای مذکور به ایجاد این عرصه‌ها به صورت یک متغیر مهم برای تعیین نتایج چنین کشمکشهایی، توجه می‌شد (March and Olsen, 1984).

در تحلیلهای سیاسی سنتی مارکسیسم، نهادهای سیاسی نمی‌توانند دارای یک کارکرد علی مستقل باشند؛ زیرا در این روند به آنها به صورت تصویری از ساختار اقتصادی جامعه نگاه می‌شود (Wright, 1978). در رویکردهای ابزارهای فردگرایانه دیگر سیاست، کنش‌گران منطقی به سادگی مبادرت به ایجاد نهادهایی می‌کنند، که به هدفهای از قبل تعریف‌شده آنها کمک نمایند. بر این اساس، به نهادها به صورت متغیرهای واسطه‌ای نگریسته می‌شود که در آن اگر کنش‌گران موفق شوند، می‌توانند در مرحله بعد مبادرت به سرمایه‌گذاری قدرت برای استفاده بیشتر از آن نمایند (Korpi, 1983). در اشکال اولیه رویکردهای اقتصادی، تحلیلهای سیاسی (انتخاب منطقی و یا عمومی و نظریه‌بازیها) براساس وجود کارگزاران مستقلی که به دنبال تعقیب منافع از قبل تعیین‌شده خود در چهارچوب نهادها بودند، صورت می‌گرفت (Levi, 1991: 132).



به هر حال غفلت از تحلیلهای نهادی در عصر رفتارگرایی، خود می‌تواند به صورت واکنشی در برابر فقدان بلندپروازیهایی نسبت به نظریه اثباتی در مطالعات سیاسی اولیه تلقی شود. در این راستا به نظر می‌رسید که تمرکز بر جنبه‌های رسمی و قانونی نهادها، مانع از رشد و توسعه اشکال گوناگون نظریه‌های توضیحی می‌شد (King, 1975: 173-256). وقوع رویدادهایی نظیر انقلاب بلشویکی در روسیه، سقوط جمهوری وایمار و ظهور نازیسم در آلمان و نیز پیروزی کمونیستها در چین، سبب گردید تا عده‌ای به این نتیجه برسند که نهادهای رسمی سیاسی دارای نقش اندکی هستند. به همین دلیل برخی از محققان، گرایش به سوی بررسی متغیرها، نظیر «شخصیتهای اقتدارگرایانه»، توزیع متفاوت قدرت اقتصادی میان طبقات اجتماعی و یا توان مجاب‌کنندگی برخی از ایدئولوژیهای سیاسی نمودند.

البته از پاره‌ای جهات باید اذعان داشت که این گونه برخوردها با نهادگرایی شاید اندکی مبالغه‌آمیز باشد؛ زیرا در اوج تسلط رفتارگرایی بر مطالعات سیاسی، بسیاری از سیاست‌شناسان تحلیلهای خویش را بر اساس نهادهای سیاسی و نظریه گروه قرار دادند. بدین ترتیب پاره‌ای از آنها که مبادرت به مطالعه شیوه‌های تاریخی مقایسه‌ای توسعه و یا دولت‌سازی و دموکراسی نمودند، بر نهادهای سیاسی تأکید کردند (Lipset and Rokkan, 1967). در این روند برخی از محققان علیه رفتارگرایی به پا خاسته و در بعضی موارد، کارکردگرایی به واسطه بلندپروازیهایش در زمینه توضیح جنبه‌های گوناگون نهادی از طریق ارجاع به نیازهای کلی اجتماعی که به غفلت از توجه به واقعیت‌های تاریخی منجر می‌شد، مورد انتقاد قرار گرفت.

در طول دهه ۱۹۸۰ مجدداً توجه به اهمیت نهادهای سیاسی ابعاد تازه‌ای به خود گرفت. علت این توجه، تحولاتی بود که از لحاظ نظری و روش‌شناسی در رشته سیاست به وقوع پیوسته بود. بر این اساس، نوامارکسیستها جزو اولین کسانی بودند که به اشکال سازمانی خاص دولتها توجه نمودند. همچنین نظریه پردازان سازمانی بر اهمیت فرهنگ سازمانی تأکید ورزیدند. محققان تحلیلهای تاریخی مقایسه‌ای موضوع بازگشت به مطالعه دولت را مد نظر قرار دادند. صاحب‌نظران

روابط بین‌الملل هم بر رژیم‌های بین‌المللی تمرکز نمودند، و بالاخره نظریه‌پردازانی که دارای جهت‌گیریهای اقتصادی بودند، به موضوع اهمیت مقررات بازی (نهادها) توجه کردند. از لحاظ نظری، بازگشت به تجزیه و تحلیل‌های نهادی از چند منبع تغذیه می‌شد: یکی جنبه‌های میان‌رشته‌ای بود که عملاً در آن با ضعف نظریه‌های کلان نظیر رفتارگرایی، ساختاری-کارکردی، مارکسیسم و جز اینها مواجه می‌شویم. نظریه‌های مذکور یا به لحاظ سازه‌های نظری اشکال داشتند و یا آنکه به حدی کلی بودند که قادر به بررسی موجودیتهای سیاسی گوناگون نبودند. در این روند، رویدادهای خارج از این رشته به کشف مجدد نهادها کمک زیادی کردند. یک نمونه از این گونه رویدادها، فروپاشی متافیزیک همگرایی در علوم اجتماعی بوده است. در طول دهه‌های ۱۹۵۰ و ۱۹۶۰ تصور غالب آن بود که اکثر کشورهای جهان سوم مسیر مشابهی را به سوی نوسازی سیاسی و دموکراسیهای سرمایه‌دارانه طی خواهند نمود. به نظر می‌رسید که مطالعات اولیه مقایسه‌ای سیاست عمومی موارد زیر را مورد تأیید قرار می‌دهند: الف) آثار و علائم مهم و زیادی از تفاوت وجود داشت، ب) نقش سیاست اندک یا هیچ بود. بر این اساس با وجود تفاوت‌های مهم نهادی میان مثلاً کشورهای سوسیال دموکرات اسکاندیناوی و لیبرال امریکا، این کشورها رفتارها و نتایج سیاسی مشابهی را منعکس می‌کردند. البته این دیدگاه به شدت در میان نسل‌های دوم و سوم مطالعات مقایسه‌ای سیاست عمومی دستخوش تغییر شد. در این راستا به جای همگرایی به موازات مسیرهای مشابه، تفاوت‌های بیشتری میان کشورهای مختلف مشهود گردید. در بادی امر به نظر می‌رسید این تفاوت‌ها عمدتاً در اطراف ساختار طبقاتی و یا تحرک و بسیج سیاسی است. دوم می‌توانست نشان داده شود که تفاوت‌ها در تجهیز و تحرک سیاسی و نیروی سازمانی طبقات اجتماعی به میزان قابل توجهی بر اساس وجود تفاوت در نهادهای سیاسی است. در این روند نهادهای رسمی سیاسی تحرک و تجهیز سیاسی را تعیین می‌کردند و لذا آنها صرفاً به صورت متغیرهای میانگیر تلقی نمی‌شدند. در چنین شرایطی، کارگزاران قوی، از قدرت برای افزایش نیروی سیاسی آتی خود بهره می‌جستند. سوم، تفاوت‌های عمده

در سیاست عمومی و یا در تجهیز گروه ذی‌نفع (با اشاره به نظریه طبقاتی، گروهی و یا مقولات رفتاری) می‌توانست مورد توجه قرار گیرد. بر این اساس سعی می‌شد تا نشان داده شود که چگونه نهادهای سیاسی رسمی از لحاظ تاریخی در تشکیل فرایندهای سیاسی مؤثر بوده‌اند.

در یک بررسی مقایسه‌ای که میان کشورهای بریتانیا، سوئد و امریکا توسط «استین مو» به عمل آمد، نشان از تأثیر نقش بیشتر قوانین اساسی در توزیع بار مالیاتی نسبت به نیروهای سازمانی طبقاتی اجتماعی گوناگون بود (Steinmo, 1993). همچنین مواضع سیاسی دادگاهها در مقابل دستگاههای قانون‌گذاری، عامل مهمی در پس انتخابهای خیلی متفاوت سازمان و استراتژی بود که توسط جنبشهای اتحادیه در امریکا و بریتانیا اتخاذ می‌گردید (Hattam, 1993).

در چهارچوب رویکرد نهادگرایی تاریخی، تشکیل قدرت در فرایند سیاسی براساس ویژگیهای خاص دولتها مورد توجه قرار می‌گیرد. بر این اساس، نهادهای سیاسی تنها مبادرت به توزیع استراتژیهای قدرت و نفوذ نمی‌کنند. برخلاف آنکه برخی (نظریه‌های گروه و مارکسیسم) تصور می‌کنند، نهادهای سیاسی می‌توانند حتی تعاریف منافع سیاسی را که ظاهراً توسط گروههای مختلف مطرح می‌شوند، تحت تأثیر قرار دهند.

در قالب رویکردهای اقتصادی نظیر انتخاب منطقی و نظریه بازیها، نهادها از طریق عوامل درون‌زا و برون‌زا مجدداً کشف شدند. اساساً این گونه نظریه‌ها بر این فرض استوارند که نظامهای اجتماعی صرفاً از افراد منطقی و به حداکثر رساننده سودمندی تشکیل می‌شوند که در یک رابطه تعاملی استراتژیک به سر برده و در یک حالت تعادل تثبیت می‌شوند. در اینجا مسئله این است که این نظریه (انتخاب منطقی) فضایی برای تعداد زیادی از چنین تعادلی باقی می‌گذارد و نمی‌تواند پیش‌بینی کند که چه نوع تعادلی برای یک نظام خاص وجود دارد. تحت این شرایط از آن می‌توان انتظار حالت‌های همکاری و یا عدم همکاری کامل را داشت و بدین ترتیب، منتج به نتایج متفاوتی خواهد شد. البته نتایج حاصله، به تحدیداتی که

نهادهای موجود به صورت قواعد بازی برای انتخاب استراتژیهای گوناگون کنش‌گران به وجود می‌آورند، بستگی دارد. یکی از عوامل برون‌زا که به گرایش به سوی نهادها کمک کرد این بود که طبق نظریه انتخاب منطقی برای مثال در یک نهاد قانون‌گذاری نظیر کنگره آمریکا، دستیابی به فضایی جهت ایجاد یک اکثریت باثبات مشکل خواهد بود. البته این نظریه می‌توانست جنبه‌های غیرمنطقی بودن جمعی و نیز هرج و مرج سیاسی را پیش‌بینی کند. البته از جهتی باید اذعان نمود که نظریه پردازان انتخاب منطقی نشان دادند که مفروضات آنها در مورد رفتار منطقی و کنش‌گر به حداکثر رساننده سودمندی در برخی از موارد چندان قابل درک نبوده و افراد به راحتی از آمادگی لازم و تشریک مساعی برای حل و فصل مسائل مشترک برخوردار نمی‌باشند. در چهارچوب این نظریه دلیلی وجود ندارد تا افراد در یک شکل همکاری جویانه، به دنبال تعقیب هدفهای مشترک برای تحصیل کالاهایی باشند که در اصل جنبه عمومی دارند.

به هر حال در برخی از رشته‌هایی که دارای ارتباط نزدیک با رشته علوم سیاسی هستند (مانند تاریخ اقتصادی، اقتصاد، جامعه‌شناسی سازمانها، مردم‌شناسی اجتماعی و همچنین رشته روابط صنعتی)، تحلیلهای نهادی نقش محوری را در این گونه مطالعات ایفا می‌کنند. بر این اساس بسیاری از صاحب‌نظران رشته‌های مطالعاتی مذکور بر این باورند که به جای در نظر گرفتن متغیرهای ساختاری، اقتصادی و یا اجتماعی، در واقع این نهادهای سیاسی و اصولاً نهادگرایی سیاسی است که می‌تواند به صورت توضیح‌دهنده قوی عمل کند (North, 1990). در این روند برخی از موارد این گونه استدلال می‌شود که سیاست مهندسی نهادی که محوریت خود را برای مدتی از دست داده بود، مجدداً آن را بازیافته است، که این خود تا اندازه‌ای از اهمیت نظریه‌های رفتاری، گروهی و جنبه‌هایی از مارکسیسم که برای توضیح فرایندهای سیاسی، بر نیروهای اجتماعی و اقتصادی تأکید کرده‌اند، کاسته است.

موضوعات مطروحه در چهارچوب نهادگرایی معاصر

با وجود آنکه نهادگرایی بار دیگر نقش محوری خود را در تحلیلهای سیاسی باز

یافته است، لیکن این بدان معنا نیست که به کلی منتقدان و مخالفان خود را از دست داده باشد. در این روند، پاره‌ای از مسائل مهم نظری و مفهومی مطرح و یا برای تطابق با دستور کار نهادگرایی مجدداً قالب‌گیری شده است. برای مثال، بسیاری از موضوعات و مباحثات سنتی، میان کل‌گرایی و جزء‌گرایی، ساختاری در مقابل فردگرایی، رسمی در مقابل اشکال تاریخی تحلیل، نیز در مناظره‌های معاصر در موارد تجزیه و تحلیل نهادهای سیاسی مطرح می‌باشند (Hall and Taylor, 1996). اینک در اینجا به اختصار به شرح موضوعات مطروحه می‌پردازیم:

### چیستی نهادهای سیاسی

به طور کلی نهادهای سیاسی قواعد بازی‌ای می‌باشند که در تقسیمات کلاسیک به صورت قواعد رسمی و غیررسمی مطرح می‌شوند. اکثر افراد در بسیاری از مواقع از قواعد از قبل تعریف‌شده رفتاری تبعیت کرده، در حالی که هنوز این قواعد به صورت رسمی در نیامده‌اند. بر این اساس می‌توان به جای قواعد مذکور، آداب و رسوم، رویه‌های تعبدی، عادات روزمره، سبکهای تصمیم‌گیری و نیز هنجارهای اجتماعی و فرهنگی را مشاهده کرد. از طرف دیگر نهادهای سیاسی در یک شکل محدودتر، می‌توانند به صورت ترتیبات رسمی برای تجمیع افراد و تنظیم رفتار آنها از طریق به کار بردن مقررات صریح و فرایندهای تصمیم‌گیری که توسط مجموعه‌ای از کنش‌گران به صورت رسمی اتخاذ و به مورد اجرا گذارده می‌شوند، مطرح شوند. در اینجا باید دید که آیا نهادهای سیاسی شامل هر نوع رفتار تکراری که بر فرایندها و یا نتایج سیاسی تأثیر می‌گذارند، می‌شوند؟ یا باید مفهوم نهادهای سیاسی را برای مقررات رسمی که در یک فرایند سیاسی وضع می‌شوند در نظر گرفت؟ اگر فرهنگ فقط در چهارچوب مقررات نهادی غیر رسمی مطرح شود، در این صورت به سادگی نمی‌توان میان اهمیت نهادهای سیاسی رسمی و سایر واقعیت‌های اجتماعی، تمایز قائل شد. تحت این شرایط، دلیل چندانی وجود ندارد تا تأثیر قوانین اساسی کشورهای مختلف را بر نتایج سیاسی، مورد تجزیه و تحلیل قرار

داد؛ زیرا چنین مفهوم‌سازی گسترده‌ای مرکب از نهادهای سیاسی، قوانین اساسی رسمی و کل فرهنگ یک جامعه خواهد بود. اگر هر نوع رفتار تکراری بتواند از طریق مقررات نهادی که به صورت وسیع تعریف شده‌اند، توضیح داده شود، در این صورت به سادگی نمی‌توان نقشی را که نهادهای سیاسی به شکل خیلی محدود ایفا می‌کنند، در فرایند اجتماعی توضیح داد.

از طرف دیگر اگر تعریف مقررات نهادی را به یک مجموعه از مقررات رسمی محدود کنیم، بسیاری از مقررات غیررسمی که معمولاً در سازمانهای سیاسی وجود داشته و تعیین‌کننده رفتار سیاسی هستند و در عین حال مسلم فرض می‌گردند، نادیده گرفته می‌شوند. به هر حال در چنین وضعیتی این امکان به وجود می‌آید که معنای تغییرات در نهادهای سیاسی رسمی را درک نماییم. در فرایند مقایسه موجودیتهای سیاسی (دولتها، نواحی و شهرها) که دارای مشابهتهای تاریخی و فرهنگی بوده لیکن از لحاظ نهادهای سیاسی رسمی (مانند قوانین اساسی) متفاوت می‌باشند، امکان دارد به نتایج جالب و مهمی برسیم.

دسته دیگر از مقررات، آنهایی هستند که در اداره امور دولتی به صورت «رویه‌های عمل‌کننده استاندارد» نامیده می‌شوند. بدین طریق، محققان می‌توانند مقرراتی را تشخیص دهند که ضمن وجود توافق در مورد آنها، توسط کارگزاران مربوط دنبال می‌شوند. در حالی که فرهنگ و هنجارهای اجتماعی از این تعریف مستثنی می‌شوند، بیشتر مقرراتی که جنبه سیاسی دارند، مورد توجه قرار می‌گیرند. اصولاً هر نوع نظریه‌ای پیرامون نهادهای سیاسی باید در صدد مفهوم‌سازیهایی به موازات و در تمایز با سایر نهادها و واقعتهای کلی اجتماعی باشد.

#### عملکرد نهادهای سیاسی

اصولاً این توافق کلی وجود دارد که نهادها بر استراتژیهای کنش‌گران تأثیر می‌گذارند. در حقیقت، نهادها تعیین می‌کنند که: کنش‌گران مشروع کدام‌اند؟ تعداد کنش‌گران؟ ترتیب کنشها؟ و بالاخره میزان اطلاعات کنش‌گران در مورد مقاصد

یکدیگر؟ در بسیاری از موارد، حتی تغییرات به ظاهر کم‌اهمیت در مقررات نهادی، بر استراتژی تأثیر گذاشته و این امر به نوبه خود نتایج فرایندهای سیاسی را به میزان قابل توجهی تحت تأثیر قرار می‌دهد. در اینجا باید دید چه موضوعاتی برای نهادها در اولویت قرار دارند؟ در این روند می‌توان براساس نوعی پیوستار دو دیدگاه مختلف را مطرح نمود: یکی دیدگاهی است که معمولاً در چهارچوب رویکردهای اقتصادی متداول می‌باشد و بر این باور است که اولویتها تنها توسط افراد تعیین می‌شوند و لذا در چنین وضعیتی نهادها یک امر بیرونی و خارجی‌اند. در این راستا کنش‌گران وارد بازی نهادینه‌شده‌ای می‌شوند که متشکل از مجموعه‌ای از اولویتهای ثابت‌اند و می‌توانند آنها را به صورت منطقی، رتبه‌بندی کنند. در اینجا نهادها تبادلاتی را که میان کنش‌گران صورت می‌گیرد تعیین کرده لیکن بر اولویتها تأثیر نمی‌گذارند. در چنین وضعیتی کنش‌گران به عنوان حداکثر رسانندگان سودمندی، اولویتها را رتبه‌بندی کرده و در یک منطق تبادل استراتژیک با سایر کارگزاران و عوامل، در چهارچوب یک مجموعه از محدودیتهایی که از طریق مقررات نهادی ایجاد می‌شوند، عمل می‌کنند. در این شرایط، اگر نهادها دستخوش تغییر شوند، برحسب معمول کنش‌گران استراتژی (لیکن نه اولویتها) خود را تغییر می‌دهند. به هر حال در اینجا محاسبه هزینه و سودمندی حائز اهمیت است؛ و اما مسئله‌ای که وجود دارد این است که چگونه باید نهادها را به صورتی طراحی کرد تا مجموعی از اولویتهای افراد در قالب انتخاب جمعی حاصل شود.

در سوی دیگر این پیوستار، رویکرد فرهنگی و جامعه‌شناختی وجود دارد، و بر این اعتقاد است که اصولاً نهادها نوعی منطق «فراخوری» را اجرا می‌کنند؛ یعنی به عبارت دیگر، آنها به کنش‌گران می‌گویند در شرایطی که به سر می‌برند، چه چیزی را در اولویت خود قرار دهند. براساس این تحلیل، بدون آنکه منکر هدف‌مداری کنش فردی شد، نمی‌توان افراد را به صورت کسانی که از توانایی محاسباتی و شناختی برخوردار بوده و در تعاملات خویش با سایر کارگزاران، منطقی عمل می‌کنند، تصور کرد (Simon, 1957)، بلکه آنها براساس الگوهایی که

نهادها به آنها تجویز می‌نمایند، رفتار می‌کنند. اساس این درک فرهنگی از نهادها، نه تنها در تعیین اولویتهای کنش‌گران نقش دارد، بلکه در ایجاد و خلق آنها نیز مؤثر است. بر پایه این تحلیل، نهادها، هویتها، تعلقات، تعاریف از واقعیت و معانی مشترک کنش‌گران را به صورت اجتماعی برمی‌سازند. از این منظر در یک شرایط نهادی خاص، معمولاً کارگزار برای ارزیابی افزایش سودمندی خود، مبادرت به محاسبه نمی‌کند، بلکه برحسب شرایط نهادی این پرسش را از خود می‌کند، که من کیستم؟ (قاضی، زندانی، دانشمند، تاجر و جز اینها) و نیز چه اقدامی (بی‌طرفی، فرار از عدالت، جستجوی حقیقت، به حداکثر رسانیدن ثروت و جز اینها) برای شرایطی که در آن به سر می‌برم مناسب است؟ در چهارچوب رویکرد «منطق فراخوری»، کنشها به صورت عام نبوده بلکه جنبه موقعیتی دارند؛ زیرا که اولویتهای افراد در شرایط موقعیتی گوناگون، متفاوت است. در اینجا بحث بر سر این است که چگونه باید نهادها را بر ساخت تا فرد و جامعه در هم ادغام شوند (Scott, 1991).

مزیت رویکرد اقتصادی آن است که بنیادهای خرد تعریف شده عام را در مورد چگونگی عملکرد افراد در شرایط نهادی گوناگون فراهم می‌کند، ولی مسئله این است که به علت فقدان نظریه نمی‌توان به راحتی نشان داد که اولویتهای افراد از کجا سرچشمه گرفته و همچنین سودمندی قابل انتظار برای هر یک از کنش‌گران، چه می‌باشد؟ تحت این شرایط به طور کلی باید اولویتهای آنها را از رفتارها استنتاج کند: بر این اساس متغیر وابسته برای تشریح متغیر مستقل به کار رفته که به نوبه خود برای توضیح همان متغیر وابسته مورد استفاده مجدد قرار می‌گیرد. البته این تنها یک نقص جدی از نقطه نظر متدولوژی علمی درست، به شمار نمی‌رود (Shapiro and Wendt, 1992: 197-223). بلکه مسائل دیگری نیز را به وجود می‌آورد؛ زیرا حداقل در تحقیقات تجربی نمی‌توان به سادگی مشخص کرد چه نوع رفتاری منعکس‌کننده اولویتهای واقعی و راستین بوده و چه نتیجه‌ای را می‌توان از اقدامات استراتژیک به دست آورد؟

مسئله‌ای که در رویکرد فرهنگی وجود دارد این است که اگر نهادها



تعیین‌کننده اولویتها باشند، در این صورت چگونه می‌توان توضیح داد که چرا کارگزاران به همان نهادهایی که در برخی از موارد دارای اولویتهای گوناگون هستند، عمل می‌کنند؟ در حالی که رویکرد اقتصادی امکان دارد در مورد اینکه چگونه اولویتهای کارگزاران ایجاد می‌شود، کمتر جامعه‌پذیری کند، لیکن رویکرد فرهنگی بیش از حد مبادرت به این کار خواهد نمود (Granovetter, 1985). اگر چنانچه اولویتها را نهادها تعیین نمایند، در این صورت رویکرد فرهنگی راه طولانی را در پیش دارد، تا مشخص کند که چه نوع نهادهایی برای چه نوع اولویت و کنش‌گرانی مناسب است.

#### ثبات نهادی

یکی از مختصات عمده نهادها، استمرار و دوام آنهاست، به گونه‌ای که نمی‌توان آنها را با سرعت و با اراده کارگزاران دستخوش تغییر کرد. اگر چنانچه نهادها دستخوش تغییر شوند، با توجه به اینکه ساختار قدرت و سایر نیروهای اجتماعی که آنها را احاطه نموده‌اند، دگرگون گردند، در این صورت نیازی به تحلیل جداگانه نهادها نیست (Krasner, 1984). البته نباید فراموش کرد که برخی از نهادها مانند قوانین اساسی حالت تقدس دارند. در مورد اینکه چرا نهادها حتی در شرایطی که قدرت و استراتژی را به شیوه‌هایی برخلاف منافع کنش‌گران شرکت‌کننده تحت تأثیر قرار می‌دهند و از استمرار و تداوم لازم برخوردارند، رویکردهای گوناگون به صورتهای مختلف به آن پاسخ می‌دهند: در چهارچوب رویکرد اقتصادی، نهادها به عنوان نقاط تعادلی که تداوم دارند، مورد تجزیه و تحلیل قرار می‌گیرند. تحت این شرایط امکان دارد هیچ‌کس در تغییر آن، منافی را جستجو نکند. اصولاً کارگزاران برای یادگیری جهت عمل کردن در درون موقعیت شناخته شده نهادی، باید هزینه زیادی را تحمل کنند. به همین دلیل وجود هزینه‌های بالای یادگیری، موانعی را برای تغییرات ایجاد می‌نماید. همچنین امکان دارد تغییرات، منافی را در کوتاه‌مدت نصیب کنش‌گران کند، ولی وضعیت نامعلوم نتایج بلندمدت، خود مانع از آن

می‌شود تا آنها در تلاش برای تغییر نهادها باشند (Shepsle, 1986: 51-81).

براساس رویکردهای فرهنگی و تاریخی، نهادها در اکثر مواقع انتخاب نشده، بلکه آنها دست به دست گشته، به گونه‌ای که هیچ‌یک از کارگزاران در مورد تشکیل ساختار، تصمیم‌گیری نمی‌کنند. در هر دوره‌ای، کارگزاران مختلف با علائق و منافع متفاوت دارای نهادهای تثبیت شده‌ای هستند، به نحوی که آنها کار خود را بر مبنای نظام موجود نهادها آغاز می‌نمایند. بدین ترتیب افراد، نهادهای خود را بر نمی‌گزینند، بلکه این نهادها هستند که افراد را انتخاب می‌کنند. اصولاً در هر دوره‌ای، تنها تعداد اندکی از متغیرها می‌توانند تحت شرایط تاریخی، اهمیت خود را از دست داده و دستخوش دگرگونی شوند (Crouch, 1986: 162-184).

رویکرد نهادگرایی تاریخی بر این امر تأکید دارد که اصولاً قدرت موجب ثبات نهادی است. بدین ترتیب امکان دارد برخی از کارگزاران قوی به منظور حفظ و بسط قدرت و تأمین منافع خود، درصدد تغییر قواعد بازی باشند.

### شرایط و تغییرات

این جنبه بررسی نهادها شاید مشکل‌ترین بخش آنها باشد. زمانی مارکس اظهار داشت که «انسانها تاریخ را می‌سازند، ولی نه تحت شرایطی که خود می‌سازند» (Przeworski, 1985). در اینجا پرسشی که مطرح می‌شود این است که این افراد و انسانها، چه کسانی هستند؟ شرایطی که آنها قادر به ایجاد و یا تغییر نهادهای سیاسی می‌باشند، از چه ویژگیهایی برخوردارند؟ اصولاً نهادها امکان دارد بنا به دلایل چندی دستخوش تغییر شوند: یکی از عوامل تغییرات مذکور می‌تواند صرفاً برحسب تصادف و یا یک وضعیت غیر قابل پیش‌بینی باشد. بدین ترتیب ممکن است به طور کلی تعامل نهادهای گوناگون باعث ایجاد انواع جدیدی از نهادها شود. دومین نوع تغییرات جنبه تکاملی دارد: نهادهایی که برای مراحل خاصی از تحولات اجتماعی مناسب هستند، امکان دارد از طریق سازوکارها و عملیاتی ادامه حیات دهند و بالاخره سوم اینکه ممکن است نهادها از طریق طراحی آگاهانه توسط کارگزاران

استراتژیک، دستخوش تغییر و دگرگونی شوند (Goodin, 1996: 1-53).

درک آثار تغییرات نهادی احتمالاً یکی از چالش‌برانگیزترین مسائل علوم سیاسی به شمار می‌رود. سؤال این است که آیا رشته سیاست می‌تواند چیزی به ما در مورد نتایج نهادهای سیاسی گوناگون بگوید؟ این پرسش اخیراً در روند تغییرات از اقتدارگرایی به دموکراسی در مورد کشورهای شرق اروپا، امریکای لاتین و افریقایی مطرح شده است. در حقیقت آیا می‌توان تصور کرد که چه نوع ترتیبات نهادی جهت استقرار حکومت‌های دموکراتیک در کشورهای مذکور مناسب‌تر است؟ آیا آنها باید از میان نظام‌های ریاستی، پارلمانی، یک‌مجلسی، دو‌مجلسی، چندحزبی، نظام انتخاباتی دو‌حزبی و جز اینها، یکی را برگزینند؟ در اینجا با دو دیدگاه متفاوت روبه‌رو می‌شویم: نخست آنکه اصولاً ما در مورد آثار نهادهای گوناگون کمتر از آن میزان آگاهی داریم که بخواهیم خود را درگیر نوعی مهندسی اجتماعی و سیاسی کنیم. برای مثال گاه گفته می‌شود که قوانین اساسی نظام‌های ریاستی کمتر از نظام‌های پارلمانی برای تحکیم دموکراسی مناسب می‌باشند یا ممکن است تصور شود که نظام‌های پارلمانی در ترکیب با سایر نهادها برای ایجاد توافق سیاسی میان گروه‌های مخالف، باعث تضمین حکومت دموکراتیک شده و می‌توانند ثبات اجتماعی و سیاسی جوامعی را که دچار انشعاب شده‌اند، به همراه آورند (Lijphart, 1984). همچنین برخی بر این اعتقادند که ترتیبات صنف‌گرایی متنوع امکان دارد باعث تقویت روابط مسالمت‌آمیز صنعتی شده و هم‌زمان باعث رشد اقتصادی شود (Goldthorpe, 1984).

گروهی از صاحب‌نظران بر این باورند که اصولاً نهادها باید دستخوش تحول شوند و نباید آنها را طراحی کرد. باید اذعان داشت در حالی که پاره‌ای از ترتیبات نهادی تحت برخی از شرایط اجتماعی و اقتصادی، خوب کار می‌کنند، امکان دارد تحت شرایطی دیگر مصیبت‌بار باشند (Przeworski, 1991)، برای مثال نوع نهاد صنف‌گرایی به جای آنکه راه‌حل تلقی شود، ممکن است برای رشد اقتصادی و روابط صنعتی مسالمت‌آمیز، مسئله‌ساز باشد (Lewin, 1992: 59-79).

البته فقدان دانش کافی در مورد نتایج و پیامدها، نباید به خودداری از انجام تغییرات نهادی آگاهانه منجر شود؛ زیرا در مرحله انتقالی و گذار به دموکراسی، باید

نهادهای سیاسی را طراحی نمود (Elster, 1991: 115-142). شاید بتوان در اینجا به ایجاد نهادهایی اشاره داشت که برطبق استانداردهای اخلاقی خاصی نظیر وجود مفاهیم مشترک در مورد عدالت و یا هنجارهایی پیرامون مساوات و رفتار منصفانه، آن‌گونه که در نظریهٔ هنجاری مطرح می‌شود، حائز اهمیت‌اند (Rawls, 1971).

### نونهادگرایی سیاسی و سیاستهای مقایسه‌ای

برخی نونهادگرایی در چهارچوب سیاستهای مقایسه‌ای را یکی از عرصه‌های رشد رشتهٔ علوم سیاسی تلقی کرده‌اند. رویکرد نهادگرایی حداقل تا اوایل دههٔ ۱۹۵۰ بر مطالعات مقایسه‌ای سیاست سایه انداخته بود، ولی همان‌گونه که قبلاً به آن اشاره شد هیچ‌گاه از عرصهٔ مطالعات سیاسی محو نگردیده، بلکه در برهه‌های مختلف، تأکید کمتر یا بیشتری بر آن شده است. محققانی که از رویکردهای جدید و علمی‌تر نسبت به سیاست پیروی کرده و به طور کلی در معرض انقلاب رفتاری قرار گرفتند، رویکرد نهادگرایی را ناکافی تلقی نمودند. آنچه مسلم است بسیاری از محققانی که سیاست را از منظر نهادگرایی مورد بررسی قرار داده‌اند، کمک بسیار زیادی به این ادبیات نموده و باعث درک بهتر و پویاتری از سیاست و سیاست‌گذاری شده‌اند. همچنین باید خاطر نشان کرد که نهادگرایی ضمن توجه به جزئیات ساختارها، به ویژه در چهارچوب نهادگرایی تاریخی، کمک زیادی به درک حکومت‌مداری نموده است.

نونهادگرایی بیشتر مربوط به نظریهٔ سیاسی و اجتماعی، و کمتر در ارتباط با فلسفهٔ سیاسی بوده و با درگیر شدن در مسائل اقتصاد سیاسی، ترکیبی از نهادگرایی و توسعه‌گرایی (بعداً به تفصیل در مورد آن صحبت خواهیم کرد) را به معرض نمایش می‌گذارد. به طور کلی نونهادگرایی که بیشتر انعکاسی از انقلاب رفتاری در رشتهٔ سیاست به شمار می‌رود، از چند جهت با نهادگرایی متفاوت بوده است. نونهادگرایی بیشتر براساس کاربرد تحلیل‌های کمی و تحول نظریه‌های سیاسی و اجتماعی مشخص می‌شود. با وجود آنکه تأکید نونهادگرایی بر ساختارها و سازمانها، نه بر رفتار فردی

است، ولی در دغدغه‌های نظری و روشهای تحلیلی، با رویکردهای رفتاری در سیاست سهم است. در حالی که نهادگرایی دهه‌های ماقبل ۱۹۵۰ درصدد توصیف نهادها بود و هرگز به توضیح آنها به صورت متغیرهای مستقل و وابسته که خط‌مشی و رفتار اداری را شکل می‌بخشند، مبادرت نمود، تحلیلهای نهادی معاصر بیشتر به رفتار واقعی و جنبه‌های ساختاری نهادها (نه فقط الگوهای رسمی) توجه داشته است. در مورد اینکه آیا واقعاً برخورداری از رژیمهای ریاستی و یا پارلمانی متفاوت هستند؟ آیا رفتار کنش‌گران در درون رژیمها فرق دارند، یا تفاوت آنها ظاهری است؟ جملگی از موضوعاتی هستند که در چهارچوب نونهادگرایی مورد توجه قرار می‌گیرند. این رویکرد روی تحلیلهای نهادی و نتایج آن در قالب سیاستها و یا تصمیمات عمومی تمرکز می‌کند. در حقیقت نونهادگرایی بیشتر منعکس‌کننده جنبش سیاست عمومی (بعداً به تفصیل در مورد آن صحبت خواهیم کرد) در رشته علوم سیاسی است که روش اداره حکومت و مسئولیتهای آن را در مقابل شهروندان مورد بررسی قرار می‌دهد. به هر حال یکی از محاسن مفاهیم جدیدتر از نهادگرایی آن است که رشته سیاست را قادر می‌سازد تا با نهادها به صورت واقعی‌تر در هیئت مقایسه‌ای آن برخورد کند.

### انواع نونهادگرایی

نونهادگرایی را می‌توان در چهارچوب رویکردهای هنجاری، انتخاب منطقی، تاریخی، اجتماعی و ساختاری مورد تجزیه و تحلیل قرار داد.

۱. رویکرد هنجاری: نونهادگرایی ضمن تأکید بر نقش عوامل سازمانی در

زندگی سیاسی، بر اهمیت نقش هنجارها و ارزشها در مورد کارکرد سازمانها توجهی خاص داشته است. بدین ترتیب، نهاد به صورت مجموعه‌ای از ارزشهایی که براساس آن تصمیمات و رفتارهای اعضا شکل می‌گیرند و نه صرفاً بر پایه هر ساختار رسمی، مرکب از مقررات و یا رویه‌ها تعریف می‌شوند. چنین دیدگاه هنجاری از نهادها به طور وضوح مربوط به چند رویکرد در نظریه سازمان می‌شود. برای مثال دیدگاه

فرهنگ سازمانی و یا نظریه سازمان بسیاری از موارد مذکور را در رابطه با اهمیت ارزشها در فهم رفتار سازمانی مورد بحث قرار می‌دهد. تفاوت این دو رویکرد این است که رویکرد نهادی به طور ضمنی به همگنی ارزشها توجه دارد، در حالی که فرهنگ سازمانی اجازه می‌دهد تا تعدادی از فرهنگهای متفاوت و ناهمگون در درون سازمان مورد توجه قرار گیرند (Siehl and Martin, 1984: 227-239). از منظر نهادگرایی، همگنی ارزشها جنبه توصیفی داشته، در حالی که از نظر فرهنگ سازمانی، آنها در اصل متغیری در درون ساختار به شمار می‌روند.

برخی از محققان میان نهادهای تجمیعی و یکپارچه کننده تفکیک قائل می‌شوند (March and Olsen, 1989). نهادهای تجمیعی حاکی از چانه‌زنی داخلی و مبادله تصمیماتی هستند که از فرایندهای سیاسی سرچشمه می‌گیرند. این گونه نهادها با پیش‌بینی‌هایی در مورد رفتارهایی که امکان دارد از تحلیل انتخاب منطقی حاصل شوند، همراه‌اند. در حالی که نهادهای یکپارچه کننده که مبتنی بر جنبه‌های ارزشی است، برای توصیف سازمانهای بازار گونه مناسب نبوده و بر این اساس اصولاً شبکه‌های اقتصادی نمی‌توانند برای فهم سازمانهای غیربازاری به کار روند.

۲. رویکردهای انتخاب منطقی: یکی از علل پشتیبانی برخی از محققان از رویکرد نونهادگرایی، سلطه نمونه‌های انتخاب منطقی بر مطالعات سیاسی بوده است (March and Olsen, 1989). آنها بر این نظرند که اصولاً تأکید بر سطح خرد در نظریه‌های انتخاب منطقی و محاسبات سودمدارانه افراد، باعث کم‌ارزش شدن بسیاری از جنبه‌های هنجاری و جمعی حکومت‌مداری گردیده است. با وجود رد رویکردهای انتخاب منطقی توسط به ظاهر بانیان تحلیل نهادی معاصر در رشته سیاست، یک نوع ادبیات بالنده در زمینه این رویکرد نسبت به نهادها وجود دارد. این نوع جهت‌گیری نسبت به نهادها تا اندازه‌ای از مسائل اقتصادی و ظهور تحلیل نهادی سرچشمه می‌گیرد. مقرراتی که از طریق نهادها تحمیل می‌شوند، بر رفتار کنش‌گر به حداکثر رساننده سودمدار فشار وارد کرده و به اتخاذ تصمیمات باثبات و قابل پیش‌بینی منجر می‌شود.

۳. رویکرد تاریخی: این رویکرد بر نقش انتخابهای نهادی در تحول نظامهای سیاسی تأکید دارد. تحت این شرایط، انتخابها اعم از ساختاری و نیز هنجاری، بر انتخابهای سیاسی بعدی تأثیر بسزایی دارند. بدین ترتیب نمی‌توان دولت را به صورت یک نوع موجودیت منحصر به فرد تصور کرد، زیرا آن مجموعه‌ای است از سازمانها و نهادهایی که هر کدام منافع خاص خود را دارند. بر این اساس، سیاستها می‌توانند بر پایه ایده‌ها و منافع کنش‌گران نهادی در درون بخش عمومی تنوع یابند و صرفاً به صورت واکنشی نسبت به فشارهای بیرونی تشریح نمی‌شوند.

۴. رویکرد اجتماعی: تحلیل نهادی می‌تواند بسط پیدا کرده تا آنجا که روابط میان دولت و جامعه و نیز نهادهای بخش دولتی را تحت پوشش خود قرار دهد. برخی از مهم‌ترین ویژگیهای رابطه میان دولت و جامعه (برای مثال صنف‌گرایی و شبکه‌ها) دارای مختصاتی هستند که می‌توانند به صورتهای ساختاری و یا نهادی طبقه‌بندی شوند. پاره‌ای، صنف‌گرایی را سیستمی می‌پندارند که تحت حکومت قانون و مقررات قرار دارد. در مورد شبکه‌ها، گروهی به نقش ارزشهای سهیم‌شده (نهادگرایی هنجاری) و تبادل (نهادگرایی مبتنی بر انتخاب منطقی) در تعریف روابط میان گروهها اشاره دارند.

۵. رویکرد ساختاری: آنچه که تحت عنوان نهادگرایی ساختاری مطرح می‌شود، یادآور نهادگرایی کلاسیک، ولی در یک شکل پالایش‌یافته‌تر و علمی‌تر می‌باشد. بر این اساس، تفاوت‌های میان رژیمهای ریاستی و پارلمانی و نیز نظامهای فدرال و غیر فدرال، تحت بررسی و مقایسه قرار می‌گیرند (Weaver and Rockman, 1993)؛ ضمناً در اینجا به تأثیر نهادها بر خط‌مشی و سیاست کلی توجه می‌شود.

### بررسی مسائل نظری

اصولاً هیچ رویکردی نسبت به سیاست، بدون مسئله نیست و لذا تحلیل نهادی از سیاست از این قاعده جدا نمی‌باشد. در حالی که تحلیلهای سطح خرد با مسائل فردگرایی متدولوژیک رویه‌روست، نهادگرایی با یک سلسله سفسطه مواجه

می‌باشد. در اینجا می‌توان به چند مورد عمده اشاره داشت:

۱. موضوع افراد و نهادها: شاید بنیادی‌ترین مسئله نظری که نهادگرایان با آن برخورد می‌کنند، جنبه تناقض‌نمای فشارهاست. این گونه فشارها و محدودیتها در مورد جهت‌گیریهای گوناگون نهادی اعم از هنجاری، تاریخی و انتخاب منطقی مشاهده می‌شوند. از سویی دیگر اگر نهادها را محصول انتخابهای انسانی تلقی کنیم، در این صورت با فشارهای واقعی اندکی بر رفتارها مواجه می‌شویم. در ارتباط با فشارها و محدودیتها باید دید که چگونه می‌توان رفتارهای فردی و سازمانی را به یکدیگر پیوند داد؟ چگونه نهادها باعث تشکیل رفتارها می‌شوند؟ و یا واقعاً این رفتارها هستند که نهادها را شکل می‌دهند؟ باید خاطر نشان کرد که عواملی هستند که حتی اگر به صورتهای فیزیکی قابل تشخیص نباشند، محدودیتهایی را در تنوع انتخابهای سیاست ایجاد می‌کنند. چه بسا نبودن محدودیتهای مذکور می‌توانست امکانات بیشتری را برای انتخاب فراهم کند. در اینجا باید دید که در جوامعی که به صورت فزاینده حالت آتمستیک (فردگرایانه) به خود می‌گیرند، چگونه ارزشهای جمعی تقویت می‌شوند؟ در اینجا باید خاطر نشان کرد که اصولاً افراد در نهادهای گوناگون، نقشهای متفاوتی را ایفا می‌کنند.

۲. مسئله تعاریف: در اینجا باید دید که چگونه می‌توانیم تشخیص دهیم که در چه زمان نهادی وجود دارد؟ بر این اساس رویکردهای گوناگون نسبت به تحلیل نهادی تعاریف مختلفی را مطرح می‌کنند که معمولاً همراه با ابهاماتی می‌باشند. برخی بر این اعتقادند که اصولاً نظریه‌های نهادی از ارائه تعاریف روشنی از نهاد عاجزند، به گونه‌ای که بسیاری از نظریه‌پردازان به طور هم‌زمان، نهادها را به صورت متغیرهای مستقل و وابسته تلقی می‌کنند.

۳. این همان گویبها: در شکل افراطی، نهادگرایی می‌تواند حالت این همان‌گویی را داشته باشد. اگر مقرراتی که رفتارها را شکل می‌دهند، به حدی بسط یابند که مقررات ضمنی و فهمهای مبهم را دربرگیرند، و چنانچه اگر رفتارهای مورد مشاهده با مقررات رسمی یک نهاد تطابق نداشته باشند، آنگاه نظریه نمی‌تواند



حالت ابطال‌پذیر داشته باشد. مسئله این همان‌گویی، رویکردهای نهاد‌گرایی را در معرض خطر قرار می‌دهد. برای مثال، نهاد‌گرایی هنجاری به این سو‌گرایش دارد که هر نوع رفتار مشاهده‌شده محصول کارکرد ارزشهای جمعی است، لیکن در عمل هیچ نوع ابزار خارجی وجود ندارد که این ادعا را تأیید کند. رویکرد انتخاب منطقی نیز نسبت به نهاد با مسئله این همان‌گویی مواجه است. تحت این شرایط، مسئله تعریف و شناسایی مقررات حائز اهمیت است. اگر نهادها برحسب مقررات تعریف شوند و در چهارچوب مقررات از افراد خواسته شود که از آنها اطاعت کنند، آنگاه فضای اندکی برای تمرد در یک نظام بسته باقی می‌ماند. در نتیجه این ادعا که نهادها، رفتارها را تعیین می‌کنند، نمی‌تواند رد شود.

۴. از طرح تا عمل: غالباً نهادها براساس آنچه وجود دارند، مورد بررسی قرار می‌گیرند. ولی به ظرفیت افراد، گروهها و یا سایر نهادهایی که باعث ایجاد نتایج دلخواه می‌گردند، توجهی نمی‌شود. در برخی از موارد مانند به کار بردن مقررات انتخاباتی برای شکل دادن به نتایج آن، ظرفیت پیش‌بینی نتایج یک تصمیم خیلی بالاست. ولی برای سایر متغیرهای ساختاری مثل انتخاب انواع رژیمهای ریاستی، پارلمانی و یا فدرال در مقابل غیرفدرال، ظرفیت پیش‌بینی نتایج به مراتب کمتر است. در زمینه تجربی و هنجاری ظرفیت طرحهای نهادی برای حصول نتایج خاص به نحوی از انحاء سؤال‌برانگیزند. بر این اساس، نهادی که از لحاظ داخلی خیلی خوب کار می‌کند، چه بسا نتواند نتایج دلخواه را در جامعه وسیع‌تر حاصل نماید.

۵. تقلیل‌گرایی: هواداران نهاد‌گرایی گرایش دارند تا اکثر پدیده‌های سیاسی را از طریق مختصات نهادی آنها تشریح کنند. همان‌طور که تحلیل‌گرایان سطح خرد سعی می‌کنند تا کلیه سیاستها را از طریق متغیرهای اجتماعی و روان‌شناختی توضیح دهند، نهاد‌گرایان بر این تصورند که پدیده‌های سیاسی (به ویژه انتخاباتی سیاست) می‌توانند از طریق نهادهایی که تشکیل و اجرای آنها را بر عهده دارند، توضیح داده شوند.

بخش عمده اعتبار تحلیل نهادی مربوط به این موضوع است که افراد در شرایط نهادی گوناگون به شیوه‌های متفاوتی عمل می‌کنند. این بدان معناست که

افراد نقشهای مختلفی را که نهادهای گوناگون به آنها محول می‌کنند، قبول نداشته و بنابراین نهادها در درک رفتارهای سیاسی می‌توانند حائز اهمیت باشند.

### بررسی سیاستهای مقایسه‌ای براساس توسعه‌گرایی

توسعه و توسعه‌گرایی بعد از جنگ جهانی دوم به ویژه با اوج‌گیری انقلاب رفتاری در علوم اجتماعی به طور اعم و علوم سیاسی به طور اخص، از جایگاه خاصی در سیاستهای مقایسه‌ای برخوردار شد. به گونه‌ای که در بخش عمده‌ای از دوران جنگ سرد، سیاستهای مقایسه‌ای به عنوان یکی از گرایشهای مهم علوم سیاسی با جهت‌گیری توسعه و نوسازی سیاسی، اقتصادی و اجتماعی بررسی می‌شد. بر این اساس، بسیاری از سیاست‌شناسان موضوعاتی را که در عرصه سیاستهای مقایسه‌ای تجزیه و تحلیل می‌کردند، از منظر توسعه‌گرایی، مورد مطالعه قرار می‌دادند. تحت این شرایط از همان ابتدا شاهد ظهور نظریه‌ها و رویکردهای رقیب در این عرصه مطالعاتی می‌باشیم، به گونه‌ای که مناظره‌های مذکور میان دیدگاههای متعارض به اواخر قرن بیستم و نیز آغاز هزاره سوم کشیده شده است. با توجه به پویایی این زمینه مطالعاتی که به نحوی از انحاء بر سایر بخشهای علوم سیاسی سایه انداخته است، به بررسی روند تحولات نظری در این زمینه مطالعاتی می‌پردازیم.

### بررسی روندها در نظریه توسعه

روندهای نظری توسعه را می‌توان به صورت روندهای بلندمدت و جاری مورد بررسی قرار داد. اصولاً روندهای بلندمدت نظریه سیاسی به موازات حرکتهای کلی است که در علوم اجتماعی صورت می‌گیرند. امکان دارد این روندها در قالب حرکتهای تدریجی از معرفت‌شناسی قرن نوزدهم به سوی معرفت‌شناسیهای اواخر قرن بیستم باشد. در بادی امر ناظر تغییر جهتی از دیدگاههای ساختارگرایانه به سوی دیدگاههایی که بیشتر دارای جهت‌گیری کارگزاری هستند، می‌باشیم. اصولاً تفکرات کلاسیک و مدرن توسعه، ساختارگرا بودند. تحت این شرایط،

الگوسازی‌هایی در مقیاس وسیع از واقعیت‌های اجتماعی، از طریق تغییرات ساختاری در اقتصاد، دولت و نظام اجتماعی مورد توجه قرار می‌گرفتند. بر این اساس تفکرات انتقادی توسعه، برگرفته از مارکسیسم ارتدکس، اساساً ساختارگرا بودند. همچنین در چهارچوب مکتب ساختارگرایی در ارتباط با نظریه وابستگی در امریکای لاتین و نیز جنبه‌های غیرمارکسیستی مورد توجه قرار می‌گرفت. از طرفی می‌توان این روند را به صورت تغییر از نوعی جبرگرایی، به دیدگاه‌های تفسیری و از دیدگاه‌های مادی‌گرایانه و نیز تقلیل‌گرایانه، به رویکردهای چندبعدی و کلی‌گرایانه توصیف نمود. شکل دیگر این تغییر جهت را می‌توان از ساختارگرایی به سازه‌انگاری ملاحظه کرد، یعنی از وضعیتی که طی آن واقعیت‌های اجتماعی به نحوی از انحاء از طریق ساختارهای کلان تعیین و الگوسازی می‌گردند، به صورت یک سلسله واقعیت‌های اجتماعی که به شکل اجتماعی ساخته می‌شوند، تغییر مسیر داده‌اند. البته از لحاظ تبارشناسی، سازه‌انگاری شامل پدیدارشناسی نیز می‌شود. در حقیقت بسیاری از کارهای «ماکس وبر» از منظر سازه‌انگاری مطرح شده‌اند. نمونه آن، نظریه ساختاریابی «گیدنز» است (Giddens, 1984). لازم به یادآوری است که پسا‌ساختارگرایی پست‌مدرنیسم از لحاظ متدولوژیک دارای همین نوع جهت‌گیری است (Rousseau, 1992).

اصولاً تفکرات اولیه و مدرن در مورد توسعه به میزان قابل توجهی تعمیم‌دهنده و همگون‌ساز به شمار می‌رفتند، در حالی که روندهای بعدی خیلی متنوع‌تر بوده‌اند (Schuurman, 1993). بر این اساس، حرکتی را در جهت مخالف روایتها و نظریه‌های کلان مشاهده می‌کنیم، به گونه‌ای که در این روند با تأکید بر گروه‌های استراتژیک، رویکردهای کنش‌گرمحور، (Long, 1994: 16-46)، و نیز مشارکتی (Oommen, 1998: 35-45)، عملاً بر عامل کارگزاری تمرکز می‌شود، تا ساختار. لازم به یادآوری است که توجه به تنوع و کارگزاری به جای همگنی و ساختار باعث بروز تنش‌های جدیدی گردیده است. از جمله آنکه رابطه مسائل محلی و جهانی، داخلی و خارجی، موضوع درون‌زا و یا برون‌زا بودن و همچنین سیاست‌های

خرد و کلان، مسائلی را به وجود می‌آورند. در حقیقت چنین تغییری از ساختارگرایی به سازه‌انگاری و از ساختار به کارگزار حاکی از تحول در موارد تأکید و دیدگاه‌هاست. در این راستا به راحتی نمی‌توان یکی را به جای دیگری قرار داد، ولی می‌توان به آنها جنبه مکمل داد. با در نظر گرفتن نقش فعال کارگزاری در سیاست‌گذاریها و مذاکرات، عملاً گامی مؤثر در جهت دموکراتیزه کردن سیاست توسعه برداشته می‌شود. بدین ترتیب از این لحاظ سازه‌انگاری نوعی تبیین متدولوژیک برای تغییر شکل سیاسی تلقی می‌گردد. چنین دیدگاهی از لحاظ متدولوژیک روندی به سوی مطالعات میان‌رشته‌ای و تحلیلهای گفتمانی است. به طور کلی وجود ناتوانی و ضعف در سیاستهای توسعه و نیز عدم بهره‌گیری از داده‌های نظری و تجربی سایر رشته‌ها (علی‌رغم ماهیت چندرشته‌ای بودن توسعه) انگیزه‌های لازم را برای بررسیهای ترکیبی سیاسی، اجتماعی و اقتصادی فراهم ساخت. در واقع جای دادن فعالیتهای اقتصادی و بازاری در قالب نهادهای سیاسی، سرمایه اجتماعی، رویه‌های فرهنگی و روابط اجتماعی، حاکی از این‌گونه گرایشهای میان‌رشته‌ای می‌باشد. بر این اساس صاحب‌نظران مجاب شده‌اند که مطالعات توسعه یک رویکرد چندبعدی، ترکیبی و کلی‌گرایانه است. به طور خلاصه می‌توان گفت که این روندها برای مطالعه توسعه از شکل کلان و ساختارها به کارگزاری، کنش‌گر و نهادهای، از ساختارگرایی به سازه‌انگاری، از جبرگرایی به جنبه‌های تفسیری، از همگونی و تعمیم، به تنوع و تمایزگرایی، از تفرد به تکثر و بالاخره از جنبه اروپامحوری، به صورت چندمحوری تغییر وضعیت داده‌اند.

#### تحلیل گفتمانی از توسعه

ریشه این متدولوژی در زبان‌شناسی و مطالعات مربوط به ادبیات است و نفوذ و اهمیت آن را باید مدیون پسا‌ساختارگرایی دانست. بر این اساس، مطالعات مربوط به توسعه، یک روند عمومی را در علوم اجتماعی دنبال می‌کند. در این راستا باید با مقوله توسعه به صورت داستان، روایت و متن برخورد کرد. البته این وضعیت موجی

از ساختار شکنیها و نقدهایی را در متون توسعه به وجود آورده است. مطابق این ادبیات، قدرت توسعه، قدرت داستان‌گویی است - توسعه، یک روایت و اسطوره است (Rist, 1997). در سطح متدولوژیک کلی، تحلیل گفتمانی توسعه یک نوع منفعت را بازنمایی می‌کند و آن یک چرخش زبان‌شناسانه است. بر این اساس، توسعه به سادگی یک نظریه و یا خط‌مشی نیست، بلکه در هر یک از دو شکل مذکور به صورت یک گفتمان تلقی می‌شود.

کاربرد مؤثر تحلیل گفتمانی به صورت یک ابزار تحلیلی در مورد سیاست توسعه بدین گونه می‌باشد که چون توسعه یک گفتمان است، بنابراین می‌تواند تخیلی و غیر واقعی باشد. بر این اساس، تحلیل گفتمانی یک شکلی از مدرنیسم غربی و تحریف علمی تلقی می‌شود که هدفهای واهی را برای کسب دستاوردهای مادی دنبال می‌کند، که می‌تواند برای مردم جهان سوم، حتی خسارت‌بار نیز باشد. در این وضعیت، تحلیل گفتمانی به صورت یک تفکر ضد و یا پساتوسعه درمی‌آید (Escobar, 1992b: 411-436). در چنین فرایندی متدولوژی تبدیل به ایدئولوژی - یک ابزار تحلیلی خودتبدیل به یک برنامه و طرح ایدئولوژیکی و یک موضع سیاسی - می‌گردد که آن ترکیبی از عناصری مانند شور ضد مدرنیسم همراه با همسازیهای رمانتیک و یا ناکجاآباد پساگانديسم می‌باشد. البته این گونه نقدها به توسعه شاید جدیدترین نوع پوپوليسم انتقادی باشد. نکته برجسته تحلیل گفتمانی این است که در گفتمان، گفتگو و بازنمایی حائز اهمیت بوده و بازنمایی شکلی از قدرت به شمار می‌رود که در آن واقعیتهای اجتماعی شکل می‌گیرد.

استفاده متدولوژیک از تحلیل گفتمانی در عین حال می‌تواند یک سطح بازتابی و پالایش‌تئوریک را برای مطالعات توسعه به ویژه در ارتباط با بسط مشارکت به همراه داشته باشد. ضعف و محدودیت در مطالعات توسعه، مانند همان مشکلاتی است که در نقد ادبی و مطالعات فرهنگی وجود دارد و لذا امکان دارد در این روند از کنار موضوعات واقعی قدرت عبور کرده و توجهات از روابط به اصطلاح روی صحنه، منحرف شود. در این صورت ما این خطر را می‌پذیریم تا از

جبرگرایی به سوی گفتمان‌گرایی برویم. این وضعیت با قرائتهای زیادی در درون متون و یا به عبارتی متون‌گرایی همراه است که باعث می‌شود تا بیش از حد به اهمیت تحلیل گفتمانی بها داده شود؛ زیرا با ترتیب مجدد متون، روابط قدرت دستخوش تغییر شده که این امر ما را در حد ساختارگرایی بدیل تنزل می‌دهد، یعنی به عبارتی، ما از ساختارهای کلان اقتصادی و سیاسی، به ساختارهای زبان‌شناسی و نظامی از ایده‌ها و گفتمانها، یا نوعی نظم زبانی برای نظم روابط اجتماعی حرکت می‌کنیم.

از دیدگاه برخی از صاحب‌نظران، گفتمان توسعه‌نظیر شرق‌شناسی (به صورتی که توسط ادوارد سعید صورت گرفته است) سازوکاری بوده است برای تولید و مدیریت جهان سوم و سازمان‌دهی تولید حقیقت برای این‌گونه جوامع (Escobar, 1992b: 413-414). بر این اساس، توسعه می‌تواند به بهترین وجه به صورت ابزاری اشکال‌دانش در مورد جهان سوم را با اشکال‌گوناگون قدرت و مداخله، پیوند دهد (Escobar, 1996: 213). تحلیل گفتمانی به صورت مبسوط در مطالعات فرهنگی، فمینیستی و جز اینها به کار رفته است. تحلیل گفتمانی به ما کمک می‌کند تا استعمارگری را به صورت یک رژیم معرفت‌شناختی درک کرده و با نگاهی انتقادی به تحلیل ماشین و پروژه توسعه پردازیم (Ferguson, 1990). تحلیل گفتمانی از یک حالت متدولوژیک به صورت یک برنامه‌ایدئولوژیک، تغییر وضعیت داده است. بر این اساس، عده‌ای معتقدند که رؤیای توسعه به پایان رسیده و آنچه که مورد نیاز است، توسعه بیشتر نیست، بلکه یک رژیم متفاوتی از حقیقت و ادراک است.

ظهور زمینه‌های جدید مطالعاتی از جمله جنسیت، اکولوژی، دموکراتیزه شدن، حکومت‌مداری مطلوب، توانمند ساختن توده‌ها و افراد بومی، ارتباطات فرهنگی و جهانی شدن، دستور کار توسعه را دستخوش تغییرات اساسی کرده‌اند. اکولوژی نه تنها شامل منابع اقتصادی می‌شود، بلکه سنتز جدیدی نظیر اقتصاد و سیاست اکولوژیک را نیز به وجود می‌آورد. در این روند، جنسیت نقش عمده‌ای را

در عملکرد و گفتمان توسعه ایفا می‌کند. همچنین امروزه توانمند ساختن و بسط مشارکت در کلیه ابعاد آن به صورت یک موضوع عام و همگانی درآمده است. علاوه بر آن، برخورداری از یک نوع اداره امور دولتی مؤثر، پاسخگویی بیشتر، دموکراسی و حقوق شهروندی، از موارد برجسته‌ای هستند که در تعیین دستورکار توسعه در آغاز هزاره سوم حائز اهمیت می‌باشند.

### فرهنگ و توسعه

برحسب سنت، توسعه به صورت یک پروژه فرهنگی قوم‌مدارانه تلقی شده که در اکثر موارد نوسازی و غربی شدن مترادف یکدیگر تصور شده‌اند. در این راستا توسعه به عنوان یک پروژه همگون‌سازه بخشی از فرایند ملت‌سازی در نظر گرفته شده است. البته در متن مبارزات ضداستعماری، این وضعیت دستخوش تغییر گردید. تحت این شرایط، به موازات رشد بومی‌گرایی و درون‌زا شدن سیاست و اداره، بومی شدن فرهنگ و دانش نیز مطرح شد و فرهنگ جایگاه کمکی را در مطالعات توسعه برای خود احراز نمود. در این راستا نقد اروپامحوری توجهات را به چند مرکز‌گرایی، گرایشهای چندقطبی فرهنگی و کثرت‌گرایی معطوف ساخت (Amin, 1989). نباید فراموش کرد که نقش یونسکو در تقویت گرایشهای مذکور از اهمیت خاصی برخوردار بوده است. در چنین وضعیتی، دیگر فرهنگ به عنوان مانع توسعه تلقی نشده و در نتیجه از حاشیه به متن آورده می‌شود. بدین ترتیب، فرهنگ از ابعاد گوناگون از جمله به صورت سرمایه فرهنگی از لحاظ ظرفیت و نیز سرمایه انسانی مورد توجه قرار گرفته است و تنوع فرهنگی خود به عنوان عامل عمده رشد اقتصادی تلقی می‌شود (Griffin, 1996).

### واحد مطالعه برای بررسی توسعه

واحد مطالعه در تفکرات توسعه، از کلاسیک گرفته تا نظریه‌های وابستگی، نوسازی و توسعه سیاسی دولت بوده است. در حقیقت در بسیاری از موارد هنگامی که مثلاً از بحرانهای توسعه و نوسازی سیاسی سخن به میان می‌آید، بخش عمده‌ای از دغدغه‌ها

متوجه دولت بود؛ یعنی به عبارت دیگر، عبور موفق از بحرانهای گوناگون از جمله یکپارچگی، هویت، مشروعیت، نفوذ و جز اینها که حاکی از توسعه و نوسازی سیاسی بود، زمینه را برای افزایش و تحکیم قدرت دولت فراهم می‌ساخت. امروزه نیز می‌بینیم که آمارهای عمده نهادهای بین‌المللی، آمار دولتهاست. باید خاطر نشان کرد که در آغاز هزاره سوم هنوز هم دولت یکی از عرصه‌های مطالعه توسعه - نه فقط عرصه بررسی و تجزیه و تحلیل آن - می‌باشد. در واقع باید اذعان داشت که امروزه مطالعه توسعه شکل چندوجهی به خود گرفته، به گونه‌ای که وجوه فراملی، ملی، فراملی و جهانی بیشتر مورد توجه قرار می‌گیرد. در این راستا مضامین کمکی دوران نوسازی از جمله توسعه محلی در کلیه اشکال آن مانند تفاوت شهر و روستا و نابرابریهای ناحیه‌ای با تأکید بر توسعه درون‌زا و بومی و در واکنش به فرایند جهانی شدن، مورد توجه خاص قرار گرفته است. تحت این شرایط، همکاریهای توسعه بین‌المللی از چند جهت دستخوش تغییر شده به نحوی که به جای تأکید بر پروژه، تمرکز بر برنامه‌هاست. همکاریهای چندجانبه جایگزین همکاریهای دوجانبه شده و ضمن توجه به نهادهای رسمی، کارگزارهای غیرحکومتی حائز اهمیت گردیده‌اند.

### پسااختارگرایی، پسااستعماری و پساتوسعه‌گرایی

میان اواسط دهه ۱۹۶۰ و اوایل ۱۹۸۰ عمده تفکرات انتقادی در مورد توسعه، پیرامون نظریه‌های مارکسیستی و نومارکسیستی بودند. در حقیقت، نظریه‌های وابستگی و نظامهای جهانی، عرصه‌های اولیه مناظره‌های اواخر دهه ۱۹۶۰ و ۱۹۷۰ را تشکیل می‌دادند. تحت این شرایط، ساختارگرایی مارکسیستی و مفصل‌بندیهای شیوه تولید به طور اخص برای تفکرات افراطی توسعه در جهان روشنفکری اواخر دهه ۱۹۷۰ و اوایل دهه ۱۹۸۰ انگلوساکسن حائز اهمیت بود. رفته رفته نظریه‌های به اصطلاح سیستماتیک ساختارگرایی در مورد کلیتهای اجتماعی به لحاظ کلی‌گوییهای آنها در مورد جوامع و نیز توضیحات کلی‌گرایانه آنها در قالب



نظریه‌پردازان، با شک و تردید روبه‌رو شد. در همان دوران، تلاش‌های زیادی از سوی متفکران برای نظریه‌پردازی انتقادی در مورد اشکال گوناگون پسا‌ساختاری به ویژه در فرانسه از دهه ۱۹۷۰ و سپس در بریتانیا و آمریکا در دهه ۱۹۸۰ صورت گرفت، تا آنجا که در دهه ۱۹۹۰ تقریباً به صورت یک دیدگاه غالب درآمد.

کاربرد ایده‌های پسا‌ساختاری در مورد تبیین روابط میان جهان اول و سوم در ۱۹۷۹ در شرق‌شناسی ادوارد سعید تجلی یافت. از اواسط دهه ۱۹۸۰ به بعد، ایده‌های پسا‌ساختاری، اندیشه‌های توسعه انتقادی و حتی پساتوسعه‌گرایی را تحت تأثیر خود قرار داد. لازم به یادآوری است که پاره‌ای از متفکران پسا‌ساختاری، مضامین ساختاری را در کاربرد جدید آن دنبال کردند. برای مثال، جامعه‌شناس پسا‌ساختاری فرانسه «ژان بودریا» در ۱۹۸۳ خاطرنشان می‌سازد که ساختارها اشکال تازه‌ای به خود گرفته‌اند. برای نمونه یک نوع تغییر ساختاری از شیوه تولید به کُد تولید و علائم، نشانه‌ها و کدهای فرهنگی، نه نیروها و روابط تولید مادی، جزء عناصر متشکله اولیه زندگی اجتماعی شده‌اند. از نظر او، ما در یک حالت حادّ واقعیت وانموده به سر می‌بریم که در آن تصویر، منظره و بازی نشانه‌ها، جانشین منطق تولید شده‌اند. البته سایر متفکران پسا‌ساختاری رویدادها را به صورتی که به طور هم‌زمان از یک حالت آنارکیک، فوران می‌کرد، می‌دیدند. آنها یک جهان منقطع، نه متداوم، پیچیده، نه از لحاظ ساختاری ساده را مطرح می‌کردند. بسیاری از پسا‌ساختارگرایان خواهان بازگشت به اهمیت دادن به شخص و یا رویدادهای منفرد بودند. در حالی که ساختارگرایی در اشکال انتقادی‌اش معمولاً برای انتقاد از سرمایه‌داری از واژگان اقتصادی بهره می‌جست، پسا‌ساختارگرایی برای انتقاد از مدرنیته از فرهنگ زبانی استفاده کرده است. در شرایطی که ساختارگرایی بر پتانسیل برای رهایی انسان در توسعه مدرن تأکید می‌نمود، پسا‌ساختارگرایی به توسعه مدرن به صورت یک نوع استراتژی قدرت مدرن و کنترل اجتماعی می‌نگریست. این وضعیت حاکی از نوعی شقاق در اندیشه اجتماعی انتقادی که برخی، آن را میان اندیشه‌های ماقبل مدرن و مدرن می‌پندارند، می‌باشد. بدین ترتیب عصر پست‌مدرن اندیشه و فرهنگ، حاکی از

نوعی سرخوردگی و از دست دادن ایمان و باور به فراروایت‌های مدرن، نظیر حقیقت، رهایی، دموکراسی، انقلاب و توسعه بوده است.

فلاسفه‌ای که جهان مدرن غربی را معرفی کردند، از دکارت گرفته تا متفکران عصر روشنگری قرن هجدهم، تا پوزیتیویست‌های علمی قرن نوزدهم و بالاخره تا نظریه‌پردازان نوسازی قرن بیستم، محور مطالعه خود را خرد انسانی و عقلانیت قرار دادند. چنین تفکر عقل‌باورانه‌ای، به تولید علم و فناوری منجر شد که فرایند آن منابع جدید پیشرفت مادی و رفاه انسانی را به همراه آورد. تحت این شرایط، اخلاق به صورت عدالت و حق مورد قبول کلیه انسان‌های مسئول و متفکر قرار می‌گرفت. با ایجاد سنتزی از علم و اخلاق، یک نوع علم هنجاری می‌توانست بر له انسانیت عمل کرده و به رهایی‌بخشی و تسلط انسان بر طبیعت منجر شود. از منظر مدرنیست‌ها از لحاظ جغرافیایی در اروپا خرد و آزادی در توسعه‌یافته‌ترین شکل آن ظاهر شده بود. بر این اساس، در نقشه روشنگری، دنیا به صورت فضایی در نظر گرفته می‌شد که دارای یک مرکز خرد، دانش و عقل در اروپای غربی و یک نقطه پیرامون در خارج آن که جهل و بربریت از مختصات آن به شمار می‌رفت، وجود می‌داشت. در این روند ایده پیشرفت، میراث اصلی مدرنیته تلقی شده است که در آن کلیه جوامع در جهت دموکراسی به سبک اروپا حرکت می‌کنند (Shanin, 1997: 65-72).

فلسفه پساساختارگرایی، نادرستی و نواقص این جویبار مطمئن اندیشه مدرن را آشکار ساخت. تفکر پساساختاری به ویژه در اشکال افراطی پست‌مدرن آن، به جنبه دیگر مدرنیته منطقی یعنی روستاییان، زنان، قربانیان استعمارزده و به طور کلی حاشیه‌نشینها و فراموش‌شدگان، نهادهای تنظیمی و انضباطی آن (مدارس، زندانها، کلینیکهای روان‌درمانی) توجه کردند. تحت این شرایط خرد مدرن به صورت شیوه‌ای برای کنترل اجتماعی که از طریق نهادهای انضباطی در فرایند جامعه‌پذیری عقلانی شده عمل می‌کرد، مورد تفسیر مجدد قرار گرفت. پساساختارگرایی ادعای فلسفه مدرن را برای حقیقت جهانی و عام عملاً غیرممکن تلقی کرده و به ایده‌ها و

اعتقادات محوری پیشرفت مدرن حمله می‌کند (Best and Kellner, 1991).

مارکسیسم می‌تواند در چهارچوب راسیونالیسم روشنگری و نیز نقد جدی آن تصور شود. بدین معنا که عناصری در اندیشه مارکسیسم مشاهده می‌شوند که با اصول روشنگری تطابق دارند - برای نمونه، توسعه به صورت رشد نیروهای تولید براساس عقلانیت هدایت می‌شود. از طرف دیگر جنبه‌هایی از مارکسیسم در مخالفت با روشنگری به سر می‌برند، زیرا عقل‌باوری به صورت یک نوع ایدئولوژی بر له طبقه حاکم است. به هر حال هر دو موضع مذکور از اهمیت زیادی برخوردارند. بدین ترتیب مارکسیسم را می‌توان به صورت مدرنیستی در یک شکل خیلی انتقادی یعنی در باورهای خوش‌بینانه مدرنیسم از لحاظ امکانات بالقوه علم و فناوری جهت فراهم کردن زندگی بهتر برای انسانها و در عین حال در دیدگاههای بدبینانه در مورد سوءاستفاده از این پتانسیلها در جوامعی که در آنها نابرابریهای جنسیتی و طبقاتی وجود دارند، سهم دانست. بر این اساس اندیشه‌های انتقادی در آغاز هزاره سوم می‌تواند به صورت مدرنیسم انتقادی از یک سو و پسااستخارگرایی انتقادی و پست‌مدرنیسم از سویی دیگر با مناظره میان دو موضع که روی مسئله توسعه تمرکز می‌نمایند، تقسیم شوند.

در رابطه با رویکرد پسااستعماری باید اذعان داشت، از آنجا که انتقادات قبلی از سیاستهای استعماری نتوانسته بود خود را از گفتمانهای اروپامحور، رها سازد، بنابراین بحثهای پسااستعماری جایگاه خاصی را در تجزیه و تحلیل توسعه احراز کرده‌اند. برای مثال ناسیونالیسم جهان سوم، کارگزاری را به ملت‌های تحت اطاعت نسبت می‌داد و یا در نمونه دیگر انتقادات مارکسیستی از لحاظ نظری براساس یک نوع طرح تاریخی (شیوه تولید) قرار داشت که طی آن تجربه اروپا را به سایر نقاط جهان تعمیم و تسری داده و آن را جهان‌شمول می‌ساخت. در حقیقت نقد پسااستعماری، تبادلی میان فرهنگ امپریالیستی و مجموعه‌ای از رویه‌های فرهنگی درون‌زا بوده که رفته رفته دامنه آن به مباحثات فمینیستی، موضوع اقلیتهای قومی، زبانی، نژادی و مذهبی کشیده شده است. بنابراین موضوع توسعه که در گذشته در

سطح دولت متوقف شده بود، اینک بیشتر در سطوح فروملی دنبال می‌شود. فمینیسم نظریه توسعه را مورد بازبینی قرار داده است، زیرا آن را یک نظریه مردانه می‌پندارد. بر این اساس نظریه‌های وابستگی مضامینی (مانند مدرنیته، توسعه، اتکای به خود و انقلاب) را مفهوم‌سازی می‌کنند که بیشتر جنبه جنسیتی دارند؛ زیرا آن سبب ایجاد سیاستهای سلطه‌آمیز سازمانهای بین‌المللی و حکومتهای انقلابی می‌شود (Scott, 1995: 5). بر این اساس در نظریه‌های نوسازی و مدرنیته، رویکرد عقلایی دارای یک دیدگاه سلطه مردانه بر حوزه عمومی، در نقطه مقابل جامعه سنتی عقب‌مانده زنانه است. از این منظر، نمونه عام‌گرایانه و جهان‌شمول فرایند نوسازی حاکی از ایدئالیزه کردن مدرنیته مذکرگونه می‌باشد. بدین ترتیب، نوسازی به معنای استقلال بیشتر مردان، ترک خانواده و رها کردن سنتهاست. در این روند، زنان و خانواده به صورت بخشی از تاریخ گذشته محسوب می‌شوند. بر این اساس تقسیم دوگانه عمومی / خصوصی به گونه‌ای است که طی آن از لحاظ اهمیت، عرصه خصوصی و زنان در موقعیت پایین‌تر قرار داشته و جنبه تکمیلی برای عرصه عمومی و مردان تلقی می‌شوند. یکی از موضوعاتی که اغلب مطرح می‌گردد این است که با وجود آنکه در اکثر جوامع جهان سوم بار سنگین زندگی بر دوش زنان می‌باشد، به چه دلیل باید آنها در نظریه توسعه کنار گذاشته شوند؟ اصولاً تعاملات میان نظریه فمینیسم و توسعه به پنج شکل ظاهر می‌شود که عبارت‌اند از: ۱) زنان در توسعه، ۲) زنان و توسعه، ۳) جنسیت و توسعه، ۴) زنان، محیط زیست و توسعه، و ۵) پست‌مدرنیسم و توسعه.

#### ۱. زنان در توسعه

در اینجا با پنج رویکرد مواجه می‌شویم که عبارت‌اند از: رویکرد رفاهی: تا قبل از ۱۹۷۰ بر نقشهای بازتولید زنان در رابطه با مسائل جمعیتی (کنترل موالید) تأکید می‌شد که این خود منعکس‌کننده وضعیت زنان جهان سوم به صورت عرصه‌های داخلی و خصوصی بود. رویکرد انصاف: که نشئت گرفته از موضع‌گیریهای سازمان

ملل در قبال زنان می‌باشد که با مقاومت مردان مواجه شد. رویکرد ضد فقر: تأکید بر ورود زنان به عنوان نیروی کار و دسترسی آنان به فعالیتهایی برای کسب درآمد بود. در چنین شرایطی، زنان هنوز در حوزه داخلی و خصوصی (اندرونی) محدود شده و لذا همچنان از دخالت در امور سیاسی و اجتماعی جامعه کنار گذاشته شدند. رویکرد کارآمدی: عمدتاً مربوط به برنامه‌های تعدیل ساختاری صندوق بین‌المللی پول بود که بر مشارکت زنان در اقتصادهای تجدید ساختار شده تأکید می‌گردید. رویکرد توانمندسازی: این دیدگاه، منعکس‌کننده نظرات فمینیستی جهان سوم می‌باشد که به دنبال سازماندهی سطوح پایین جامعه، تغییر قوانین و ساختارها از طریق یک رویکرد از پایین به بالا بوده است. در همه رویکردهای پنج‌گانه فوق، زنان همچنان به صورت قربانی معرفی می‌شوند (Moser, 1993).

#### ۲. زنان و توسعه

در اینجا بحث اصلی ورود زنان به عرصه نوسازی است. بر این اساس زنان همیشه بخشی از فرایند توسعه بوده‌اند ولی پیوند آنها با نوسازی، به فقر بیشتر آنها منجر شده است. لازم به یادآوری است که رویکرد مذکور عمدتاً از نظریه وابستگی و رویکردهای نو مارکسیستی در مورد توسعه نیافتگی نشئت می‌گیرد. موضوعاتی از قبیل ریشه‌های پدرسالاری و تشدید آن با گسترش سرمایه‌داری، باعث تشکیل زمینه تاریخی این مکتب اندیشه گردیده است (Mies, 1986). براساس این تحلیل، در بسیاری از موارد، زنان به صورت نیروی کار ارزان برای شرکتهای چندملیتی بوده‌اند. تحولات تاریخی تقسیم کار، خشونت‌بار بوده است. فرایند مردسالاری و موضوع تسلیحات و جنگ، یک رابطه استثمارگونه‌ای را با زنان و سایر طبقات به وجود آورده است. علوم و فناوری‌های عمده مولدی بوده‌اند که از طریق آنها، مردان توانسته‌اند خود را از طبیعت و زنان جدا کنند. در اینجا می‌توان در چهارچوب این رویکرد، دو گروه را از یکدیگر متمایز کرد: یکی فمینیسم وابستگی، نشئت گرفته از مارکسیسم سنتی است که نابرابری میان زنان و مردان را ناشی از اقتصاد جهانی

می‌داند و نقد موضوع زنان را در توسعه براساس بسط نظریه جریان اصلی توسعه انجام می‌دهد؛ و دیگری که توسط فمینیستهای افراطی مطرح می‌شوند، بر سرمایه‌داری جهانی پدرسالارانه و خشونت مردان تأکید کرده که تحت این شرایط، جنسیت، بر طبقه تقدم دارد. لازم به ذکر است که شبکه بین‌المللی زنان محقق جهان سوم به این دیدگاه تعلق دارد (Kabeer, 1994).

### ۳. جنسیت و توسعه

این دیدگاه از تحلیلهای مارکسیستی دگرگونی اجتماعی و تحلیلهای فمینیستی پدرسالاری سرچشمه می‌گیرد (Young, 1993: 134). این رویکرد هنگامی که در رابطه با موضوع توسعه مطرح می‌شود، فضایی را در شرایط وجود موانع ساختاری گسترده برای زنان به عنوان کنش‌گران اجتماعی می‌گشاید. بر این اساس زیربنای ساختارهای اجتماعی، اقتصادی و سیاسی مورد سؤال قرار می‌گیرند. در این روند استراتژیهای نوینی برای مداخلات فمینیستی طراحی می‌شوند. رویکرد مذکور میان سرمایه‌داری، پدرسالاری و نژادپرستی تمایز قائل شده که این خود فمینیستها را قادر می‌سازد تا فضاهایی را در سیاستهای رسمی برای مداخلات استراتژیک پیدا کنند.

### ۴. زنان، محیط زیست و توسعه

براساس این رویکرد، تسلط مردان بر طبیعت و کنترل آنها بر زنان از «علم مذکرگونه» نشئت می‌گیرد که در آن روند صنعتی شدن، خسارات جبران‌ناپذیری به محیط‌زیست انسانی وارد کرده است. مفهوم‌سازیهای توسعه تحت عنوان «پیشرفت» باعث مرگ طبیعت به عنوان یک موجودیت زنده و تشدید استثمار انسان و منابع طبیعی شده است (Merchant, 1980). تقویت این تصور که کمیابی منابع طبیعی، از طریق پیشرفت فناوری جبران خواهد شد، خود وضعیت خیلی وخیمی را برای محیط زیست ایجاد کرده است. در این رویکرد، موضوع توسعه پایدار یک بحث محوری است. توسعه پایدار باعث برقراری پیوند ایده‌های انصاف و عدالت میان نسلهای

مختلف شده که خود می‌تواند تعادلی را میان نیازهای اقتصادی و زیست‌محیطی برای حفظ منابع تجدیدناپذیر برقرار کند. بدین ترتیب نظریه‌های سنتی توسعه از طریق متدولوژی فمینیستی به چالش کشیده می‌شوند. بر این اساس، فمینیسم از مفاهیم بدیل دیگر اقتصادی و توسعه متمایز می‌شود؛ زیرا در اینجا اقتصاد برای تبیین ابهامات و تناقضات در فرایندهای پیچیده در شکل مدل‌های ریاضیاتی، تقلیل‌گرا و ناقص می‌باشد. برخی اقتصاد را به عنوان بخشی از یک نظام ایده‌ها و گفتمانها بر مبنای منطق و عقلانیتی که از فضای خود جدا شده است، می‌بینند. ولی تمدن غرب، نظام ایده‌ها و گفتمانها را فقط به صورت دانش ناب مورد توجه قرار داده است. از نظر فمینیستها چنین طرز تفکری که بعداً به جهان سوم منتقل شد، باعث تنزل ارزش زنان و تزلزل پایداری محیط زیست شده است.

#### ۵. پست‌مدرنیسم و توسعه

این دیدگاه واکنشی بوده است به ورود نقدهای پسا‌ساختاری و پست‌مدرن به نظریه‌های فمینیستی که مسائل زنان را در جهان سوم مورد توجه قرار می‌داد. این رویکرد، سایر دیدگاهها از جمله رویکرد «جنسیت و توسعه» را به واسطه آنکه زنان جهان سوم را به صورت «دگر» معرفی می‌کرد و نیز دیدگاه «زنان در توسعه» که زنان را به صورت قربانی، ابزار و موجودات منزوی، می‌پنداشت، مورد انتقاد قرار می‌دهد. فمینیستهای پست‌مدرن رویکرد «زنان در توسعه» را به شکلی که در گفتمان استعماری و نواستعماری و نیز در گفتمان لیبرال در مورد بازارها مطرح می‌شود و حاکی از ضعف‌تر شدن زنان می‌باشد، مورد توجه قرار می‌دهد.

از آنجا که مخاطب پست‌مدرنیسم فراموش شده‌ها، محرومین، اقلیتها و حاشیه‌رانده‌شده‌ها می‌باشند، بنابراین نقد پست‌مدرنیسم از سوژه و حقیقت، ارتباط نزدیکی را میان پست‌مدرنیسم و فمینیسم به واسطه نقد مشترک از نظام ایده‌ها و گفتمانها به وجود می‌آورد. در این روند، نقدهای پست‌مدرنیسم متوجه مطالعات اروپا محور توسعه و عدم توجه به دانش بومی و زنان می‌باشد. بر این اساس در

چهارچوب شرق‌شناسی فمینیستی، از گفتمان توسعه ساختارشکنی شده و روی ضعیف کردن زنان فقیر، عدم انعکاس صدای آنها در عرصه‌های گوناگون، وجود تفاوتها و هویت‌های چندگانه و گفتگو و مشورت میان دست‌اندرکاران توسعه و مخاطبان آنها تمرکز کرده‌اند. نمونه این ساختارشکنی مربوط به گروه‌های تخصصی توسعه از جهان مدرن می‌باشد که می‌خواهند با دانش تکنیکی خاص خود، مسائل جوامع جهان سوم را حل نمایند.

به طور خلاصه، باید اذعان نمود که در چهارچوب رویکردهای فمینیستی، طیف گسترده‌ای از دیدگاه‌های مختلف وجود دارد که به سطوح و درجات گوناگون تغییر، اعتقاد دارند. به طور کلی در این راستا تصور بر این است که رویکردهای مدرن باعث تسلط مردان و توزیع ناعادلانه منابع شده، به گونه‌ای که در این وضعیت، زنان را در موقعیت آسیب‌پذیری قرار داده است. برخی بر این اعتقادند که اگر بخواهیم موضوع توسعه را از منظر فمینیستی مورد بررسی قرار دهیم، در این صورت باید جامعه، سیاستها و دولت را به شکل کاملاً متفاوتی که تاکنون شناخته‌ایم، بشناسیم و در مورد آنها بازاندیشی نماییم.

#### مدرنیسم انتقادی و توسعه

امروزه سنت نولیبرالیسم به واسطه وجود بدیل‌های نظری به چالش کشیده شده است. نظریه‌های مارکسیستی و نو مارکسیستی بر این باور بوده‌اند که نوسازی براساس روابط اجتماعی سرمایه‌داری، به قیمت افزایش فقر، تخریب محیط زیست، استاندارد بالای زندگی را برای تعداد اندکی از مردم تضمین کرده است. آنها بدیلی را به صورت کنترل منطقی فرایند توسعه از طریق ابزارهای اجتماعی نظیر مالکیت جمعی و شیوه‌های دموکراتیک مطرح می‌کنند. پسا ساختارگرایی بر این اعتقاد است که خرد، دانش و ایده‌های پیشرفت زیربنای پروژه مدرن با قدرت غربی یکی شده تا آنجا که «توسعه» منشأ بسیاری از مشکلات، نه راه‌حلم است. آنها یادآور می‌شوند که باید مشکل توسعه را رها ساخته و به دنبال زندگی ساده‌تر مبتنی بر جنبه‌های مادی و



معنوی باشیم. همان‌گونه که قبلاً ملاحظه کردیم، از منظر نظریه‌های فمینیستی از آنجا که خرد مدرن با تظاهر به انسان‌دوستی و حالت مذکرگونه، شکل منطقی به خود گرفته است، بنابراین با همان شیوه‌های «توسعه» مردانه، زنان را تحت اطاعت خود درآورده است. راه‌حلی را که هر یک از سه رویکرد مارکسیستی، پسا‌ساختارگرایی و فمینیستی ارائه می‌دهند، متفاوت‌اند؛ مارکسیستها به دنبال رهایی از جنبه‌های فایده‌گرایانه مدرنیته در اشکال جدید اجتماعی و سیاسی‌اند. پست‌مدرنها خواهان تعجیل در به هم زدن پروژه مدرن از طریق نقد ساختار شکنانه بر له حمایت از دانش به انقیاد کشیده‌شده و جنبشهای اجتماعی مخالف می‌باشند؛ و بالاخره اکثر فمینیستها خواهان تجدید ساختار توسعه، به موازات دگرگونی در مفهوم‌سازیهای دموکراتیک هستند.

در شرایط ذهنی و سیاسی کنونی که در یک سوی پیوستار، نولیبرالیسم و در سوی دیگر پست‌مدرنیسم قرار دارد، موضوع توسعه بدیل به صورت مداخلات جمعی سازمان‌یافته به درون فرایندهای اجتماعی، فرهنگی و اقتصادی در جهت هدفهای سیاسی تعریف می‌شود.

برخی بر این نظرند که مفاهیمی چون دموکراسی، رهایی‌بخشی، توسعه و پیشرفت در چهارچوب مدرنیته به فساد کشیده شده‌اند. بر این اساس، سرمایه‌داری به صورت یک نظام طبقاتی و پدرسالارانه، با کنار زدن بسیاری از جنبه‌های زندگی در جهت تأمین منافع نخگبان مذکر بر مبنای انگیزه سود و منفعت، عمل کرده است. این گروه بر این اعتقادند که اصولاً دموکراسی هرگز در هیچ نقطه جهان تحقق نیافته است؛ زیرا در هیچ جامعه‌ای مردم مستقیماً نهادهای اساسی و نیز جاهایی را که بیشتر اوقات زندگی خود را در آن می‌گذرانند، کنترل نمی‌کنند. موضوع رهایی‌بخشی نیز شامل همه مردم و حقوق آنها نشده، بلکه فقط اقلیتی صاحب امتیاز را دربر می‌گیرد. بدین ترتیب ناکارایی توسعه را باید در هدفهای محدود آن جستجو کرد. بر این اساس مفهوم «پیشرفت»، اندکی بیش از یک کلیشه می‌باشد. بسیاری از نظریه‌پردازان پسا‌ساختاری معتقدند که این‌گونه مفاهیم مدرن لزوماً به رستگاری انسان منجر

نمی‌شوند، ولی به هر حال هنوز مفهوم «توسعه» دارای بار مثبت است. یک دیدگاه توسعه‌گرایی مدرنیستی انتقادی از نقدهای مارکسیستی، پسا ساختاری و فمینیستی در مورد مدرنیته، ضمن قبول وجود پتانسیل برای توسعه، نوع برخورد با آن را نمی‌پذیرد. مدرنیسم انتقادی به صورت نقدی بر نظامهای قدرت سرمایه‌داری در چهارچوبهای مارکسیستی سنتی در مورد مالکیت طبقاتی منابع تولیدی، به شکل فمینیستی آن در ارتباط با سلطه مردانه و در قالب پسا ساختاری به صورت هژمونی گفتمانهای نخبگان می‌باشد. ولی هنوز متفاوت از پست مدرنیسم، این گونه انتقادات منفی را به عنوان پیشنهادات سیاسی مثبت در مورد چگونگی تغییر معنا و عمل در توسعه مد نظر می‌گیرد. مدرنیسم انتقادی نسبت به هر نوع گروه الیت یا نخبه (اعم از نخبگان کارآفرین، بوروکراتیک، علمی، روشنفکری، نژادی، جغرافیایی، پدرسالارانه و جز اینها) بی‌اعتماد بوده و بیشتر بر له خواسته‌ها و دیدگاههای مردم ستم‌دیده از هر نوع، اعم از جنبشهای اجتماعی کشاورزان، سازمانهای بومی و محلی، سازمانهای زنان، جنبشهای کارگری و جز اینهاست. در عین حال خواهان ترکیب گفتمانهای مردمی جنبشهای اجتماعی با ایده‌های آزادساز مدرنیسم می‌باشد. در حقیقت شعار مدرنیسم انتقادی این است که باید از همه چیز انتقاد کرد، نقد را به پیشنهاد تبدیل نمود، پیشنهاد را نقد کرد ولی در عین حال باید کاری انجام داد. آنها معتقدند که ضمن نقد مدرنیته، می‌توان چیزهای زیادی از تجربه مدرن غرب آموخت.

مدرنیسم انتقادی ضمن تمرکز بر مسئله توسعه برای تغییر شکل آن، چندین ایده را مورد توجه قرار می‌دهد که عبارت‌اند از: نقد مدرنیته سرمایه‌داری، توسعه اخلاقی، جنبشهای جدید اجتماعی و دموکراسی افراطی.

مدرنیسم انتقادی (شامل انسان‌گرایی افراطی و یا فمینیسم سوسیالیستی) و پست مدرنیسم (شامل بسیاری از ایده‌های پسا ساختارگرایی، اکثر رویکردهای پسا استعماری و بخشی از فمینیسم) به عنوان دو انتقاد افراطی، از جهاتی با یکدیگر متفاوت‌اند: مدرنیسم انتقادی روابط قدرت مادی را به منظور تغییر آنها مورد انتقاد

قرار می‌دهد. ولی پست‌مدرنیسم، گفتمانها و ایده‌ها را برای تضعیف قاطعیت مدرن آنها به نقد می‌کشد. رویکرد هر یک از آنها در مورد امکانات لازم برای توسعه با یکدیگر فرق دارند. مدرنیسم انتقادی به تغییر شکل روند توسعه امیدوار است، در حالی که پست‌مدرنیسم قصد رها کردن آن را دارد. بدین ترتیب تفاوت میان این دو را می‌توان از ماهیت انتقادات آنها تشخیص داد. بر این اساس، پست‌مدرنیسم بر مقوله توسعه به صورت یک گفتمان تمرکز می‌کند، در حالی که مدرنیسم اقتصادی، توسعه را به صورت رویه و عمل طبقاتی و جنسیتی مورد توجه قرار می‌دهد. تحت این شرایط، اساساً مدرنیسم در شکل گفتمانی و سرمایه‌داری به صورت نظامی مرکب از قدرت طبقاتی درک می‌شود. البته مدرنیسم انتقادی از نقد پسااختاری چیزهای زیادی می‌آموزد. بسیاری از نقدهای پست‌مدرن بدون آنکه به ارائه پیشنهادی منتهی شوند، به نوعی نیست‌انگاری منجر می‌گردند. مدرنیسم انتقادی نیز تمایلی به رها کردن اصول سیاسی نوعی افراطی‌گری قدیمی مانند مارکسیسم دموکراتیک یا فمینیسم سوسیالیستی ندارد.

مدرنیسم انتقادی از لحاظ طرفداری، از نوعی نگرش علمی به جهان یعنی نیاز به شواهد عینی قبل از اعتقاد به چیزی، همچنان مدرن باقی مانده ولی به واسطه فهم ماقبل مدرن و یا انکار هر نوع اعتبار برای حقیقت مشهود، همانند پست‌مدرنیسم عمل می‌کند. مدرنیسم انتقادی روی نقد سرمایه‌داری به شکل اجتماعی که برگرفته از جهان مدرن می‌باشد، نه روی نقد مدرنیسم به صورت یک پدیده گفتمانی بیش از حد تعمیم یافته، تمرکز می‌کند.

از نظر مارکسیسم، سرمایه‌داری مرکب از یک جامعه طبقاتی پدرسالارانه است که در آن اقلیتی، صاحب ابزار تولید بوده که جهت و مختصات توسعه را تعیین می‌کند. اینک پس از تقریباً دو قرن، سرمایه‌داری ضمن ایجاد رفاه، آسیبهای زیادی نیز به محیط زیست طبیعی انسان وارد کرده و بدین ترتیب توسعه‌ای که در چهارچوب مدرنیته تعریف شده است، با تناقضات بسیار زیادی روبه‌رو می‌باشد. به گونه‌ای که عملاً خود به صورت یک نوع جریان ضد توسعه تبدیل شده است.

در ارتباط با توسعه اخلاقی، اینکه چه چیزی را و چگونه باید تولید کرد تا بتوان دو میلیارد انسان فقیر را از فقر نجات داد، حائز اهمیت می‌باشد. پساساختارگرایی مفهوم فقر را بر ساخته اجتماعی و به صورت یک مفهوم نارسا و ناقص و نه در قالب یک واقعیت مادی محرومیت وسیع و مطلق می‌پندارد. چنین گرایشی عملاً از یک نوع پشتوانه اخلاقی برخوردار است که در آن به شرایط فرهنگی، ساده‌زیستی، کرامت انسانی و جنبه‌های معنوی توجه می‌شود. ولی اگر مفهوم فقر از لحاظ مادی در ارتباط با مسائل معیشتی و قوت لایموت به عنوان یک واقعیت کلی در نظر گرفته شود، در این صورت پشتیبانی اخلاقی پست‌مدرن شکل بی‌رحمانه‌ای به خود می‌گیرد.

در مورد ظهور جنبشهای نوین اجتماعی باید خاطر نشان کرد که اصولاً این نوع حرکتهای در واکنش به وجود نارساییها و ظرفیتهای محدود نهادهای صنفی و نیز نهادهایی مانند احزاب سیاسی پا به عرصه وجود گذاشتند. به همین دلیل جنبشهای مذکور، مستقل از اتحادیه‌های کارگری سنتی و یا احزاب سیاسی سازمان یافته‌اند. بر این اساس، با اشکال گوناگونی از سازمانهای غیردولتی برخورد می‌کنیم: انجمنهای محلی، سازمانهای زنان، کمیته‌های حقوق بشر، ائتلافهایی برای دفاع از منافع و سنتهای ناحیه‌ای، ایجاد گروههای خودیار در میان افراد فقیر و بیکار و جز اینها (Evers, 1985). برخی از نظریه‌پردازان افراطی به دنبال کشف پتانسیلهایی در چهارچوب نهادهای مذکور برای ایجاد پایگاه جدید قدرت سیاسی جهت انجام اقدامات مستقیم و ایجاد دگرگونیهای اجتماعی و مردمی هستند.

ایجاد پیوند میان جنبشهای قدیم و جدید می‌تواند هدفهای اخلاقی، انتقادی و سیاسی را که به ورای مسائل محلی کشیده شده و وارد عرصه‌های منطقه‌ای و جهانی شده است، بهتر تأمین نماید. این موضوع از این جهت حائز اهمیت است، که بسیاری از جنبشهای اجتماعی که از حمایت‌های بیرونی برخوردار نیستند، اهمیت و توان خود را از دست می‌دهند.

در رابطه با دموکراسی افراطی باید خاطر نشان کرد که بر این اساس، مردم

باید بر کلیه منافع و اداره آنها نظارت داشته و نهادهای خود را سازمان دهند. از این منظر، تنها از طریق دموکراسی مستقیم می‌توان به توسعه دست یافت؛ زیرا دموکراسی لیبرال که مبتنی بر نمایندگی می‌باشد، به علت آنکه مستقیم و مشارکتی نیست، بنابراین مردم، زندگی کردن در یک شرایط دموکراتیک را احساس نمی‌کنند. بر این اساس، در یک جامعه واقعی مساوات‌گرای دموکراتیک، کلیه اعضای آن باید بر تمام نهادهای زندگی اجتماعی، اقتصادی و سیاسی به صورت مشارکت کنندگان برابر و بلاواسطه کنترل داشته باشند.

### معمای گفتمان توسعه: بحران توسعه‌محوری و روشهای مقایسه‌ای

بسیاری از سیاست‌شناسان بر این اعتقادند که اصولاً علوم سیاسی به میزان قابل توجهی یک علم مقایسه‌ای به شمار می‌رود. از متفکران کلاسیک به بعد، از ارسطو تا منتسکیو، روش مقایسه‌ای در مطالعات سیاسی به صورت جایگزینی برای تجربه تلقی می‌شد. جان استوارت میل رویکرد مقایسه‌ای را با مندولوژی متغیرهای خاص صورت‌بندی مجدد نمود. با اوج‌گیری تکامل‌گرایی، روش مقایسه‌ای به صورت یکی از فروع آن درآمد. در طول قرن نوزدهم علم نژاد میان تاریخ طبیعی و اجتماعی و نیز میان زیست‌شناسی و تکامل‌گرایی اجتماعی، پیوندهایی را برقرار می‌کرد که تحت این شرایط، نظریه‌های مرحله‌ای به صورت پویشهای اجتماعی آگوست کنت، قوانین اقتصادی مارکس، توسعه نظامهای خویشاوندی مورگان، و دیدگاههای تیلور در مورد فرهنگ مطرح می‌گردیدند. همچنین برخی از نظریه‌ها، دگرگونیهای اجتماعی را به صورت یک فرایند قطبی به صورت همبستگی مکانیکی و ارگانیک دورکیم و یا گماین شافت و گزل شافت «تونیز» مفهوم‌سازی می‌نمودند. در حالی که نظریه‌های دیگر حرکت به تنوع، پیچیدگی و عقلانی شدن به صورتی که «وبر» مطرح می‌نمود، را دنبال می‌کردند. تحت این شرایط تحولات اجتماعی، در حکم خط و جهت حرکتی برای کلیه جوامع یکسان تصور می‌شد.

علوم اجتماعی قرن بیستم به ویژه پس از دهه ۱۹۳۰، علم نژاد و تکامل‌گرایی

اجتماعی را رد کرد. وقوع دو جنگ جهانی، اعتقاد به پیشرفت را تا اندازه زیادی تضعیف نمود. در چنین شرایطی، نظریه‌های بدبینانه چرخه‌ای تاریخ، حاکم گردید که آثار آن را می‌توان در کارهای اسوالد اسپنگر، ویلفردو پارو و آرنولد توین‌بی ملاحظه کرد. در مردم‌شناسی، نسبی‌گرایی فرهنگی از جایگاه خاصی برخوردار شد. نظریه‌های انتقادی آلمانی، دیالکتیک‌های روشنگری را مورد بررسی دقیق‌تری قرار داد. بعد از پایان جنگ جهانی دوم، مجدداً دیدگاه‌های تکاملی مطرح گردیدند، به گونه‌ای که از یک سو تلاشهایی برای صورت‌بندی مجدد دیدگاه‌های تکاملی به عمل آمد و از سوی دیگر بر نظریه‌های نوسازی در چهارچوب گفتمان توسعه تأکید شد. در واقع نظریه نوسازی از پیوند میان تکامل‌گرایی و کارکردگرایی حاصل گردید. نظریه‌های نوسازی سیاسی از اینکه از کارکردگرایی و یا از نمونه‌های بازاری تبعیت کنند، دموکراسی را در شکل رسمی آن که بیشتر تأکید بر دموکراسی طبقه متوسط می‌باشد، تعریف می‌نمایند. در حقیقت به نحوی از انحاء تبیین‌کننده نظریه و عمل انقلاب‌های سفید است که در مقابل انقلاب‌های سرخ از خود مقاومت نشان می‌دهد. بر این اساس اصولاً نوسازی بیشتر نوعی مهندسی اجتماعی از بالا و یک نوع عملیات مهار سیاسی است تا پدیده‌ای به نام دموکراتیزه شدن.

باید اذعان داشت که اکثر مناظره‌های جدی علوم اجتماعی غربی میان توسعه‌گرایی و یک بدیل نمی‌باشد، بلکه عمدتاً میان رشته‌های گوناگون اندیشه‌های توسعه‌گراست. بدین ترتیب توسعه‌گرایی به صورتهای چندگانه لیبرال و افراطی مطرح می‌شود. نظریه مرحله‌ای مارکسیسم (کمونیسم ابتدایی، برده‌داری، فئودالیسم، سرمایه‌داری، سوسیالیسم) که براساس جبرگرایی ماتریالیسم تاریخی می‌باشد، نمونه‌ای از رویکرد تکامل‌گرایی تک‌خطی به شمار می‌رود. البته بسیاری از مختصات مارکسیسم کلاسیک در قالب مارکسیسم غربی رنگ باخته است. گرامشی این نظر را که در آن قوانین عینی توسعه تاریخی مشابه قوانین طبیعی می‌باشند را رد کرد. باید خاطر نشان نمود که تاریخ‌باوری گرامشی و دغدغه‌های وی نسبت به حوزه‌های اخلاقی و سیاسی و نیز ماهیت اخلاقی و معنوی هژمونی، باعث

بسط این عرصه از لحاظ مفهومی و سیاسی شد. در اندیشه وی، هنوز چهارچوب نظریه نوسازی افراطی، گسترده‌تر ولی کمتر مکانیکی دنبال گردید. از منظر مارکسیسم، نوسازی معادل توسعه سرمایه‌دارانه بوده و در اینجا نقش دولت تسهیل این فرایند می‌باشد. برخی از صاحب‌نظران بر این باورند که در جامعه پسااستعماری، دولت میان منافع رقیب سه طبقه (بورژوازی مرکز، بورژوازی بومی و زمین‌داران) میانجیگری می‌کند (Alavi, 1973). گاه گفته می‌شود که به دنبال افول هژمونی امریکا، جنگ ویتنام، خیزش‌های ۱۹۶۸ و پایان رونق پس از جنگ، و همچنین در عرصه نظریه‌های اجتماعی به علت انتقاد از کارکردگرایی و جامعه‌شناسی پارسونی، عملاً نظریه نوسازی، جاذبه خود را از دست داد. بر اساس تحلیل مذکور، در این روند در گفتمان عمومی، توسعه به صورت کلیدواژه درآمد، که آن نیز خود در مراحل بعد دچار بحران شد.

بحران توسعه‌گرایی به عنوان یک پارادایم (نمونه‌اعلی) به صورت بحران مدرنیسم در غرب و بحران توسعه در جوامع جهان سوم نمود پیدا می‌کند. آگاهی از محدودیتهای بوم‌شناختی برای رشد و توسعه، خود ابعاد مهم بحران مدرنیسم را نشان می‌دهد. تحت این شرایط، جنبه‌های نظری و عملی مدرنیته بیشتر شکل انحصاری داشته، تا آنکه بتواند طیف وسیعی از جوامع را در خود جای دهد. در میان کشورهای جهان سوم، بحران توسعه اشکال گوناگون به خود می‌گیرد. در حقیقت ضعف سیاستهای توسعه از ضعف تفکرات مربوط به آن ناشی می‌شود. مقاومتهایی که در مقابل الگوهای توسعه در میان جوامع جهان سوم بروز می‌کنند، حاکی از گرایش به استقلال عمل و یک نوع مخالفت هنجاری نسبت به جنبه‌های قوم‌مدارانه غربی است.

در بسیاری از موارد، نقد توسعه در واقع نقد از علم می‌باشد. بر این اساس جنبه‌های عام‌گرایانه توسعه که از تجارب غرب ناشی می‌شود، نوعی نمونه غیر تاریخی دگرگونی را به وجود آورده که بر ساخته غرب می‌باشد. این در حالی است که حتی مسیرهای نوسازی واقعی در میان خود جوامع غربی مثلاً در رابطه با صنعتی

شدن اولیه و متأخر متفاوت بوده، به گونه‌ای که به اصطلاح از ایدئولوژی توسعه منحرف شدند. تحت این شرایط، کشورهای مختلف از ترکیبهای متنوعی از مرکانتلیسم و تجارت آزاد بهره گرفتند، به نحوی که در دوره‌ها و شرایط گوناگون با یکدیگر تفاوت داشتند. بدین ترتیب برای تبیین توسعه‌گرایی، شاید به کار بردن واژه قوم‌محوری مفهوم درستی نباشد، زیرا در میان جوامع غربی تفاوتها و تنوعات زیادی را ملاحظه می‌کنیم، به نحوی که برای مثال تمام کشورهای مذکور تعبیر یکسانی از مفهوم دموکراسی ندارند. حداقل در نیم قرن گذشته روندهای توسعه سیاسی در آسیا و آفریقا نشان دادند که مفاهیمی چون ملت، دولت، جامعه مدنی، حکومت مبتنی بر نمایندگی، پارلماناریسم و جز اینها از اعتبار لازم برخوردار نبوده و نمی‌توان به سادگی آنها را به طور عام در مورد کلیه جوامع به کار برد. شاید موضوعاتی که تحت عنوان بحران شرق‌شناسی که توسط انور عبدالملک (۱۹۶۳) آسیب‌شناسی شده و همچنین در مراحل بعد مورد بررسی ادوارد سعید (۱۹۸۵) قرار گرفت، همچنان به قوت خود باقی باشند.

لازم به یادآوری است که اصولاً بحران توسعه‌گرایی به نحوی از انحاء، بحران روشهای مقایسه‌ای نیز می‌باشد. برخی از صاحب‌نظران بر این اعتقادند که سیاستهای مقایسه‌ای عملاً با سه بحران روبه‌رو بوده‌اند که عبارت‌اند از: عام‌گرایی، توضیح و رابطه میان تاریخ و تحلیل سیاست مقایسه‌ای. بحران عام‌گرایی که از اواخر دهه ۱۹۷۰ آغاز شد بیشتر از ماهیت فرافرهنگی مفاهیم در چهارچوب گفت‌وگو غربی ناشی می‌شد که در این مورد شک و تردیدهایی را به وجود آورد. بحران توضیح، از فرض یک منطق یگانه و نیز فرافرهنگی نشئت می‌گیرد. بدین معنا که اصولاً تحلیلهای مقایسه‌ای بیشتر جنبه تفسیری دارند تا علی. همچنین اولویت قائل شدن برای توسعه اقتصادی در تفکرات توسعه و نوسازی براساس این فرض بوده است که اساساً عوامل اقتصادی به صورت مساوی در همه جا حائز اهمیت‌اند و در نتیجه باید رابطه مشابهی را میان اقتصاد و سیاست در همه جوامع در نظر گرفت (Badie, 1989: 340-352).



باید اذعان نمود که اینک در مطالعات سیاسی نوعی گرایش به گریز از نظریه‌های کلان و بزرگ و نیز یک نمونه عمومی تاریخی، و حرکت به سوی تعقیب هدفهای ملایم می‌باشد. امروزه از نشانه‌شناسی در مطالعات سیاسی به طور اعم و سیاستهای مقایسه‌ای به طور اخص استفاده می‌شود. بدین ترتیب به منظور مقایسه نظامهای معنایی گوناگون، کنش‌گران اجتماعی، زبان‌شناسی تاریخ اجتماعی و فرهنگ لغات سیاسی مورد بررسی قرار می‌گیرند. محدودیتی که در رویکرد فرهنگی از لحاظ متدولوژیک وجود دارد، آن است که توصیف و تفسیر را جایگزین توضیح می‌کند.

به هر حال در فرایند بررسیهای مقایسه‌ای به ویژه در مطالعات تاریخی، همچنان از انتخابهای متدولوژیک گوناگون بهره گرفته می‌شود. برخی از محققان از رویکرد تحلیل تاریخی مقایسه‌ای به عنوان روشی برای بررسی پرسشهای مهم تاریخی، از طریق مقایسه جوامع گوناگون استفاده می‌کنند. در این روند می‌توان از طریق آزمون فرضیات و تعیین ارتباطات علی، به تعمیماتی در موارد گوناگون دست یافت. این رویکرد را می‌توان به صورت واسطه‌ای میان نظریه و تاریخ در نظر گرفت (Skocpol, 1979: 35-40, 1984; More, 1969).

پاره‌ای از صاحب‌نظران مبادرت به اتخاذ یک موضع میانی از لحاظ احتیاط متدولوژیک و هدفهای نظری در مخالفت با نظریه بزرگ نموده لیکن بدون آنکه فرضیه‌های توضیحی عام را کنار بگذارند، از عام‌گرایی انتقاد جزئی به عمل می‌آورند (Tilly, 1984). در اینجا امکان دارد مقایسه‌ها عمدتاً در درون یک منطقه منحصر به فرد جامعه جهانی باشد و یا آنکه مقایسه‌های مذکور صرفاً میان فرهنگها نبوده بلکه در میان مناطق فرهنگی گوناگون (شمال-جنوب) باشد. برای مثال در نظریه نظام - جهانی، خود جهان‌گرایی به تنهایی دارای پویا فراگیر است. در چهارچوب جهان‌گرایی، دولت-ملتها واحدهای توسعه تلقی نشده بلکه توسعه تنها متوجه نظام جهانی است. بدیهی است در چنین وضعیتی، اصولاً تحلیل مقایسه‌ای جایی ندارد. در هر صورت هیچ‌یک از جنبه‌های عام‌گرایی، نسبی‌گرایی، منطقه‌گرایی و ناحیه‌گرایی پاسخهای لازم را در اختیار ما قرار نمی‌دهند.

## توسعه بدیل

توسعه بدیل، نقدی است بر جریان اصلی توسعه که به صورت توسعه از پایین می‌باشد که سازمانهای غیرحکومتی و اجتماعات را دربر می‌گیرد (Drabek, 1987: 1-261). همچنین علاوه بر در نظر گرفتن کارگزارها، متدولوژی توسعه (مشارکتی، درون‌زا و اتکای به خود) و نیز هدفها (نیازهای اساسی) را شامل می‌شود. برخی به بدیلی در رابطه با دولت و بازار ولی نه لزوماً در رابطه با گفتمان کلی توسعه‌گرایی اشاره دارند. با وجود آنکه عده‌ای توسعه بدیل را در مخالفت با جریان اصلی تصور می‌کنند، ولی بعید به نظر می‌رسد که به یک نظریه منجر شود (Hettne, 1990). گروهی دیگر توسعه بدیل را مخالف و در یک رابطه دیالکتیکی با پارادایم حاکم تلقی می‌نمایند (Friberg and Hettne, 1985: 207). آنها از نظر تاریخی به سنت مردم‌گرایانه از جمله مردم‌گرایی روسی (نارودینکها)، انتقادات نسبت به تقسیم کار، بازگشت به جماعت و نیز مردم‌گرایی جهان‌سومی، گاندیسم، مائوئیسم، بودیسم و جز اینها اشاره دارند.

در فرایند بررسی توسعه بدیل، به نقد سرمایه‌داری برخورد می‌کنیم، به گونه‌ای که تحت این شرایط به جهان‌پس‌سرمایه‌داری توجه می‌شود که دارای دو مسیر متفاوت می‌باشد. مسیری که از نظم جهانی سوسیالیستی عبور کرده و راه دیگری که از مسیر غیرنوسازی مبتنی بر ارزشها، هویت فرهنگی، خوداتکایی، عدالت اجتماعی و توازن زیست‌محیطی می‌گذرد (Ibid: 234-235). بر این اساس، جنبش سبز جهانی از سه منبع سنت‌گرایی در مناطق پیرامونی، مردم به حاشیه‌رانده شده در سطح میانی و پسامادی‌گرایی در جوامع مرفه مرکز تغذیه می‌شود. در این روند، ملت‌هایی که دارای تمدن باستانی (ایران، چین، مصر، ویتنام، ژاپن، ترکیه، مکزیک و هند) هستند، منابع اصلی بدیل واقعی و یا بالقوه برای نمونه غربی توسعه به شمار می‌روند (Ibid: 238).

از آنجا که توسعه بدیل با ظهور بحران در تفکر توسعه هم‌زمان می‌باشد، در نتیجه خود باعث ایجاد شک و تردیدهایی در مورد نقش دولت در چهارچوب رویکرد نولیبرالیسم و نیز دیدگاههای حقوق بشر شده است. در حقیقت گفتمان

بدیل در این جهت است که می‌توان بدون آنکه در جهت افراطی‌گری و ایدئولوژیک پیش برود، دارای اندیشه مترقی است. به عبارت دیگر آن از لحاظ پساایدئولوژیک بودن، جنبه پست‌مدرن دارد.

پاره‌ای از صاحب‌نظران موضوع «توسعه‌ای دیگر» را مطرح کرده‌اند که در آن بر ترکیبی از نیازهای اساسی، خوداتکایی، توسعه پایدار و درون‌زا تأکید می‌شود. باید خاطر نشان کرد که البته کنار هم گذاشتن همه چیزهای خوب لزوماً به یک پارادایم منجر نمی‌شود (Hettne, 1990). در واقع بخشی از این تلاش مربوط به مفصل‌بندی است (Laclau and Mouffe, 1985). بدین ترتیب امکان دارد مثلاً توسعه قومی با توسعه زیست‌محیطی در تضاد بوده و به صورت ناسیونالیسم قومی ظاهر شود و یا ممکن است فمینیسم در تعارض با فرهنگ درون‌زا باشد. باید دقت کرد که اگر چنانچه توسعه بدیل به صورت ضد توسعه جریان اصلی تعبیر شود، در این صورت آن در حد نوعی موضع واکنشی تقلیل پیدا خواهد نمود. باید یادآور شد که اگر توسعه جریان اصلی توسط دولت‌ها هدایت می‌شود، توسعه بدیل مربوط به بخش‌های غیررسمی، جنبش‌های جدید اجتماعی و سازمان‌های غیردولتی می‌باشد.

اصولاً انگیزه‌های عمده برای دسترسی به یک پارادایم بدیل توسعه عبارت بوده‌اند از: (۱) رشد روزافزون نفوذ و اهمیت سازمان‌های غیردولتی، (۲) تضعیف پارادایم رشد اقتصادی به واسطه اهمیت روزافزون دغدغه‌های زیست‌محیطی و موضوع توسعه پایدار، و (۳) ضعف پارادایم جریان اصلی برای چندین دهه.

روندهای متنوع باعث بروز تنش‌هایی نیز شده‌اند. یک رشته از این تعارضات مربوط است به گرایش‌هایی به سوی توسعه محلی، بومی و درون‌زا و همچنین تقاضاهای روزافزون برای بدیل جهانی. در حالی که افزایش سازمان‌های غیرحکومتی حاکی از رشد جامعه مدنی جهانی است ولی میان جهانی شدن و توسعه درون‌زا تعارضاتی را مشاهده می‌کنیم.

در رابطه با کارگزاری، ناظر تغییراتی در مورد تفکر توسعه بدیل در طول زمان می‌باشیم. در واقع توسعه بدیل درصدد ترکیب هدف‌های توسعه و رهایی‌بخشی

است؛ زیرا توسعه از پایین بخشی از دغدغه‌های عمومی در ارتباط با جامعه مدنی می‌باشد. در دهه ۱۹۷۰ توسعه بدیل شامل بخش غیررسمی و در حقیقت بخش لایه سوم (جامعه) در کنار سایر لایه‌ها (دولت و بازار) بود. بدین ترتیب در آن زمان، توسعه بدیل علیه روندی بود که توسط دولت هدایت می‌شد. باید متذکر شد که نقطه قوت گفتمان سازمانهای غیرحکومتی، به واسطه نادیده گرفتن نقش دولت، در عین حال نقطه ضعف آن نیز تلقی می‌شد. ولی هنگامی که در دهه ۱۹۸۰ بخش خصوصی وارد عمل گردید، به صورت بخش هدایت‌کننده توسعه تصور شد و در نتیجه با لحاظ کردن دولت، دورنمای توسعه بدیل گسترده‌تر گردید. به همین دلیل بود که برخی از صاحب‌نظران بر این باور شدند که اصولاً جامعه مدنی قوی، نیازمند یک دولت قوی نیز هست (Friedmann, 1992). لازم به تذکر است که در توسعه بدیل، نقش دولت به مثابه شکل سنتی آن نیست، بلکه یک عنصر توانمندساز و تسهیل‌کننده توسعه مردمی به شمار می‌رود که در این روند باید روی فرایند دموکراتیزه شدن تأکید نمود. بدین ترتیب رفته رفته سازمانهای غیرحکومتی، دولتها و نیز شرکتهای، در تعیین استراتژی توسعه، نقش مهمی را ایفا می‌کنند.

ظهور سازمانهای غیرحکومتی در میان دهه‌های ۱۹۷۰ و ۱۹۸۰ از آثار جنبی جنبش نولیبرالیسم به شمار می‌روند. جامعه مدنی، جنبشهای اجتماعی و سازمانهای غیرحکومتی که حالت ترکیبی دارند، در شرایط مقررات‌زدایی و در مبارزه با بوروکراتیزه شدن و وجود سلسله‌مراتب، رشد پیدا کردند.

یکی از موضوعات مهمی که در چهارچوب توسعه بدیل مورد توجه قرار می‌گیرد، بومی شدن توسعه است. چنین روندی یک فضای اجتماعی، فرهنگی و نمادینی را به تصویر می‌کشد که در آن، توسعه لزوماً به معنای غربی شدن نیست. در این راستا خوداتکایی بیشتر، هدف را مورد توجه قرار می‌دهد تا ابزار را. بر این اساس، هدفها و ارزشهای توسعه از درون تراوش کرده و بدون آنکه تحت رهبری خاص قرار داشته باشند، باعث تقویت مدرنیته از درون می‌شوند. تحت این شرایط نوسازی از خارج و یا از بالا نبوده، بلکه در اینجا بیشتر نوسازی سنتها مورد توجه

است. بر اساس این تحلیل، نوسازی وارداتی و یا به اصطلاح «فرمایشی» به معنای نابودی سرمایه اجتماعی و فرهنگی تلقی شده که دوگانگی ساختاری را در پی دارد. نوسازی سنتها ضمن رشد انرژی افزایشی محلی و مردمی، تحرکی را به وجود می‌آورد که در شرایط نوسازی از بالا و یا از بیرون، امکان‌پذیر نیست (Carmen, 1996). لازم به یادآوری است که اگر بومی شدن توسعه از حد معینی تجاوز کند، رفته رفته تقویت و تصلب مرزبندیها را سبب شده و باعث قوم‌گرایی افراطی و بروز تضادها و تنشها می‌گردد؛ ولی اگر بومی شدن در درون جامعه به وقوع بپیوندد، در این صورت به عنوان بخشی از روند جهانی شدن، کدر شدن مرزها را در پی خواهد داشت. اصولاً محققانی که به توسعه بدیل روی می‌آورند، بر این تصورند که باید واحد تحلیل را دستخوش تغییر نمود؛ زیرا دولتها نهادهای برساخته‌ای هستند، در حالی که اجتماعات کوچک محلی، شکل واقعی جامعه انسانی را منعکس می‌کنند. از چنین شرایطی این گونه استدلال می‌شود که در مقابل وجود بیش از ۱۵۰۰ نوع قومیت و ملیت، تنها ۱۹۸ دولت وجود دارد. بر این اساس قبایل و ملت‌های جهان، واحدهای اصلی توسعه به شمار می‌روند. آنها بر این باورند که اصولاً برنامه‌های نوسازی همواره در جهت زوال و تجزیه اجتماعات طبیعی بوده است (Friberg and Hettne, 1985: 233).

#### نظریه‌ها و پارادایمها

بسیاری بر این باورند که اصولاً دنیا از ارائه راه‌حلهای بزرگ خسته شده است (Max-Neef, 1991: 110). به منظور تطابق نظر «کان» با موضوع تحول پارادایمی توسعه، باید چند شرط را مورد توجه قرار داد: فراهم ساختن یک چهارچوب فرانتیری، پذیرش توسط اجتماعی از صاحب‌نظران و بالاخره وجود مجموعه‌ای از عملکردهای موفق. از دیدگاه «کان» پارادایم (نمونه‌اعلی) به قدرت توضیحی یک مدل نظری و شاخه‌های نهادی آن برای ساختار و سازمان علم اشاره دارد. البته «کان» بر این نظر بود که علوم اجتماعی در وضعیت ماقبل پارادایمی خود به سر می‌برد؛

زیرا آن اجماعی که در اجتماع فیزیک‌دانها و یا زیست‌شناسان وجود دارد، در علوم اجتماعی مشاهده نمی‌شود. در اینجا باید متذکر شد که اثبات‌گرایی (پوزیتیویسم) در علوم اجتماعی عمدتاً (به استثنای برخی از رشته‌ها مانند اقتصاد) به گذشته تعلق دارد. امروزه روشهای تفسیری به واسطه بازگشت پدیدارشناسی، هرمنوتیک و اخیراً زبان‌شناسی در علوم اجتماعی پذیرفته شده‌اند. بر این اساس، اگر محققان تحلیلهای گفتمانی و ساختار شکنانه را به صورت ابزارهای تحلیلی نپذیرد، در این صورت باید اذعان نمود که زمان ارائه نمونه‌ها و نظریه‌های کلان و بزرگ سپری شده است. آنچه مسلم است، علوم اجتماعی به طور اعم و علوم سیاسی به طور اخص از پیچیدگی خاص خود برخوردار است؛ زیرا در اینجا ما با فرایندهای سیاسی سروکار داریم که از لحاظ ماهیت حالت بازتابی داشته، به گونه‌ای که آنها در عمل دستخوش تعدیلاتی می‌شوند. به همین دلیل است که برای مثال، سازهانگاری به صورت گسترده‌ای به عنوان یک چهارچوب نظری در رابطه با نظریه‌های علوم اجتماعی که مسلماً پدیده‌های اجتماعی به شمار می‌روند، پذیرفته می‌شود. در نظریه مذکور، مفاهیم پارادایم و تحول پارادایمی ساخته و پرداخته می‌گردند. برخی از صاحب‌نظران بر این اعتقادند که در رابطه با علوم اجتماعی بازتابی، مفهوم پارادایم به معنای آن نیست که علوم اجتماعی اساساً به صورت پس‌پارادایمی و یا حداقل غیرپارادایمی است؛ ولی آنچه مسلم است در علوم اجتماعی، پارادایم از قدرت و استحکام لازم به صورتی که در علوم تجربی ملاحظه می‌کنیم، برخوردار نیست.

در حوزه علوم سیاسی و نیز سایر رشته‌ها، توسعه به صورت یک پارادایم مطرح شده است. حتی برخی، صحبت از توسعه انسانی به صورت یک پارادایم می‌کنند. پاره‌ای از صاحب‌نظران با بازگشت به مردم‌شناسی از طریق پارادایم کارگزار محور، به نقد رویکردهای ساختارگرایانه توسعه پرداخته‌اند (Long, 1994: 16-46). بخشی از جاذبه تحول پارادایمی «کان» وجود عنصر انقلاب و یا نوعی فروپاشی جدی در عملکردهای ذهنی و سیاسی است. باید اذعان نمود که در حقیقت از لحاظ کاربرد امروزی آن، پارادایم در یک شکل منعطف و وسیع به صورت یک چهارچوب

ذهنی، مشابه گفتمان و نیز نظامی از ایده‌ها و گفتمانها مورد استفاده قرار می‌گیرد، نه در چهارچوبهای توضیحی محدودی که تعریف‌کننده عملکرد علوم طبیعی باشد. در حقیقت در بسیاری از موارد، دغدغه ارزشهای هنجاری را دارد، نه چهارچوبهای توضیحی و فرانظری.

در ارتباط با مقوله توسعه، باید خاطر نشان کرد که در اکثر موارد جنبه خط‌مشی (سیاست کلی) را داراست، تا آنکه یک چهارچوب توضیحی را منعکس سازد. ادعای تحول پارادایمی در توسعه به معنای آن است که یک چهارچوب خط‌مشی (سیاست کلی) دستخوش تغییر و دگرگونی شده است؛ به گونه‌ای که در پاره‌ای از موارد، پارادایم توسعه انسانی به یک مجموعه از جهت‌گیری هنجاری-انصاف، بهره‌وری، توانمندسازی، پایداری - اشاره دارد، و نه آنکه صرفاً به یک چهارچوب متفاوت توضیحی بسنده کند. به هر حال دلایل بیشتری وجود دارند تا نشان دهند که چرا مفهوم تحول پارادایمی ممکن است در مورد توسعه یا توسعه بدیل به کار نرود: اولین نکته، به تنوع کشورهای جهان سوم (جنوب) مربوط است. بر این اساس، اگر توسعه‌گرایی سنتی (رشد، نوسازی، اقتصاد نو کلاسیک) دیگر به واسطه منطق خطی و جنبه‌های عام‌گرایی و تعمیم آن مورد قبول نیست، به چه دلیل باید به پارادایم توسعه بدیل روی آورد؟ امروزه طبقه‌بندیهای گوناگونی از جوامع جنوب وجود داشته و طیف وسیعی از انواع اشکال محلی در هر یک از آنها مشاهده می‌شود. تحت این شرایط چگونه یک پارادایم به تنهایی می‌تواند چنین تنوعی از نیازها، شرایط و راههای توسعه را به خوبی توضیح دهد؟ البته باید خاطر نشان کرد که پراکندگی توسعه بدیل، خود می‌تواند از یک مزیت تحلیلی برخوردار باشد.

به طور خلاصه باید یادآور شد که موضوع توسعه در رشته سیاستهای مقایسه‌ای بدان گونه که قبلاً وجود داشت، امروزه مطرح نیست. در حقیقت شکاف بزرگی که اینک در ادبیات توسعه ایجاد شده است، میان توسعه بدیل و جریان اصلی نمی‌باشد، بلکه این شکاف در درون خود جریان اصلی است. امروزه جریان اصلی توسعه، بسیاری از عناصر و رویه‌های توسعه بدیل را در خود جای داده است.

عملاً آن طیف گسترده‌ای از جریان اصلی توسعه معاصر (نهادهای برتون و وودز، توانمندی عموم مردم) را دربر نمی‌گیرد. تفاوت‌های میان توسعه انسانی و توسعه بدیل از اهمیت خاصی برخوردارند. توسعه انسانی از لحاظ نهادی در مقایسه با توسعه بدیل، از موقعیت بهتری برخوردار است. کارگزاری اصلی رویکرد توسعه انسانی، دولت می‌باشد. در حالی که کارگزاری توسعه بدیل عناصر محلی، گروه‌ها و لایه‌های پایین اقتصادی، اجتماعی و سیاسی و فعالان جنبشهای اجتماعی می‌باشند. در توسعه بدیل ضمن تأکید بر جنبه‌های مشارکتی، یک عنصر اعتراض‌آمیز علیه توسعه تجاری را ملاحظه می‌کنیم. باید خاطر نشان کرد که امروزه بیش از پیش نیاز به ترکیب نمودن رویکردهای خرد و کلان برای توسعه احساس می‌شود. توسعه انسانی و بدیل، ترکیبی از دیدگاههای محلی، مردم‌گرایی و نقش دولت را به معرض نمایش می‌گذارد. باید اذعان نمود که توسعه بدیل نمی‌تواند بدون دولت کاری از پیش ببرد. همچنین توسعه انسانی نیز قادر به شکوفایی، بدون وجود یک جامعه مدنی فعال از لحاظ ملی و بین‌المللی نیست.

### پساتوسعه‌گرایی

پساتوسعه‌گرایی با نقد غربی مدرنیته و پیشرفت علمی، نظریه انتقادی، پساساختارگرایی و جنبشهای بوم‌شناختی همپوشانی دارد. بر این اساس، پساتوسعه‌گرایی با روش‌شناسی فوکویی و تحلیل گفتمانی ترکیب می‌شود. از آنجا که تفکر پساتوسعه‌گرایی از لحاظ نظری چندان توسعه‌یافته نیست، بنابراین همه‌ی مواضع مذکور در سازواری و هماهنگی با یکدیگر به سر نمی‌برند. اصولاً کلیه‌ی رویکردهای انتقادی نسبت به توسعه عمدتاً با بخش تاریک آن سروکار دارند: نظریه وابستگی، موضوع نابرابری جهانی را مطرح می‌کند. توسعه بدیل تأکید خود را بر فقدان مشارکت عامه قرار داده، توسعه انسانی به سرمایه‌گذاری روی مردم می‌پردازد. در این راستا پساتوسعه‌گرایی با تأکید روی مسائل زیربنایی و انگیزه‌های توسعه، به واسطه انکار توسعه، از سایر رویکردهای انتقادی متمایز می‌شود. افق



سیاسی پساتوسعه‌گرایی مقاومت است تا رهایی بخشی. در پساتوسعه‌گرایی آنچه که از «تخریب اخلاقی» باقی می‌ماند، فقط خود تخریب است. همچنین آنچه از قدرت توسعه‌مورد استفاده قرار می‌گیرد، قدرت تعمیم و همگون‌سازی و نیز قدرت مخرب مهندسی اجتماعی است. همچنین پساتوسعه‌گرایی یک نوع نقد فرهنگی توسعه است و از آنجا که توسعه، در چهارچوب مدرنیته مطرح می‌شود، بنابراین مسئله اصلی مدرنیته نیز می‌باشد.

## سیاست‌شناسی و اندیشه سیاسی

نظریه سیاسی که گاه مترادف فلسفه یا اندیشه سیاسی و در سایر مواد متمایز از آنها، به کار می‌رود، بر ماهیت و هدف حکومت، ماهیت انسان و تکالیفش نسبت به اقتدار تأکید کرده و ضمن بررسی نهادهای سیاسی موجود، امکان تغییر در آنها را نیز توصیه می‌کند. پیشگامان نظریه پرداز سیاسی را فلاسفه سیاسی تشکیل می‌دهند که در این روند نظریه سیاسی به عنوان تاریخ اندیشه سیاسی، به بررسی آثار متفکرین کلاسیک به منظور کسب معنای موثق متون که حاکی از دیدگاههای آنها نسبت به سیاست بوده، می‌پردازد. اکثر نظریه پردازان سیاسی، بخشی از وقت خود را صرف انعکاس دستاوردهای اسلاف خود کرده‌اند. برای انجام این کار دو دلیل وجود دارد: یکی آنکه طیفی از تفاسیر متعارض سیاست را آشکار ساخته و همچنین هر گونه توهمی را در مورد اینکه مطالعه سیاست به صورت یک علم انباشتی و فزاینده است که هر نظریه صرفاً پیشگام خود را اصلاح می‌کند، منتفی می‌سازد. بر این اساس، یک نوع تنش ضمنی را میان تاریخ اندیشه سیاسی به صورت تاریخ و نیز به عنوان نظریه سیاسی می‌بینیم. یک رویکرد تاریخی که در صدد ایجاد معنای موثق متون می‌باشد، باید توجه زیادی به بافت دقیق ذهنی اندیشه سیاسی داشته باشد؛ یعنی باید دید که مخاطبان مؤلف چه کسانی بودند؟ هدف مؤلف از مخاطب قرار دادن آن افراد چه بود؟ و همچنین تحت شرایط مربوط از چه زبانی استفاده می‌شد؟

(Skinner, 1969: 3-53). هنگامی که معانی زمینه‌ای (متنی) مشخص گردیدند، در این صورت بسیار دشوار خواهد بود که مسائل امروزی را که در فضای کاملاً متفاوتی مطرح می‌شوند، با فضای گذشته تطابق دهیم. بر این اساس، چنین تفاوتی را میان کسانی که دغدغه اصلی‌شان تفسیر دقیق و درست تاریخی است و گروهی دیگر که اندیشه سیاسی کلاسیک را با توجه کمتر به فضا و متن تاریخی و یا حتی بدون آن مورد بررسی قرار می‌دهند، می‌توان دید.

اصولاً فلسفه سیاسی در یک فضای بسته مطرح نشده و فیلسوفان، تنها با یکدیگر به گفتگو نمی‌پردازند، بلکه چنین گفتگویی میان شهروندان یک جامعه شکل گرفته و در قالب مفاهیم فکری به صورت فلسفه سیاسی درمی‌آید. ولی فلسفه سیاسی دارای ویژگیهایی است که از هنگام پیدایش آن، در یونان باستان تاکنون وجود داشته است. این ویژگیها در پرسش پیرامون چرا و چگونگی زندگی انسانها در جامعه سیاسی است. پرسش مهم مذکور از همان دوران با پرسش محوری دیگری همراه بوده و آن طرح مسئله «بهترین رژیم سیاسی» است. شاید به همین دلیل، موضوع قدرت و استمرار آن در تاریخ از پرسشهای کلیدی فلسفه سیاسی محسوب می‌شود. همچنین یکی از مسائل مهم فلسفه سیاسی همواره این بوده است که این قدرت چه نهادهایی را با خود به همراه دارد؟ به عبارتی در چه قالب مدنی شکل می‌گیرد؟ یکی از این نهادها «قانون» است که از دیدگاه فلسفه سیاسی جدا از جوهر سیاست نیست. همچنین برای فلسفه سیاسی، طرح پرسش بنیادی «سیاست» با طرح رابطه میان فضای عمومی و فضای خصوصی همراه بوده است. بدین ترتیب، فلسفه و سیاست جدایی‌ناپذیرند. فلسفه در جامعه انسانها یعنی جامعه سیاسی ظهور می‌یابد و اندیشه درباره سیاست، خود تبدیل به مفهومی فلسفی می‌شود. به همین دلیل، اندیشه فلسفی، تفکری فردی است ولی دارای معنای جمعی است؛ زیرا در مورد مفاهیمی سخن می‌گوید که کلی و جهانی هستند. به عبارت دیگر، فلسفه سیاسی پرسش در مورد هستی مشترک انسانهاست، همچنین می‌توان گفت که فلسفه سیاسی پرسش در مورد سیاست و زندگی مشترک انسانهاست و فیلسوف فردی است که درباره این

هستی مشترک می‌اندیشد و با ذهنی آزاد در مورد این موضوع با افراد دیگر وارد گفتگو می‌شود. لازم به یادآوری است که فیلسوف برای سخن گفتن در مورد هستی‌شناسی، به فلسفه سیاسی نیاز دارد. از آنجا که فیلسوف خود شهروند جامعه سیاسی است، پس می‌توان نتیجه گرفت که فلسفه سیاسی، خود نتیجه جامعه سیاسی است که در مورد اهداف و غایتهای زندگی مشترک خود می‌اندیشد. به عبارت دیگر، به همان اندازه که سیاست به معنای هنر سازمان‌دهی جامعه، در قرون متوالی با انسانها همراه بوده، به همان اندازه پرسش فلسفی پیرامون سیاست در جوامع سیاسی مطرح می‌شده است. دلیل این امر آن است که اصولاً سیاست از محتوایی کاملاً انسانی برخوردار است، یعنی نه جوهری حیوانی دارد و نه جوهری الهی، بلکه به جوهر اجتماعی انسان برمی‌گردد. در اینجا باید دید که بحث در مورد فلسفه سیاسی به چه شکل صورت می‌گیرد؟ به عبارت کلی‌تر، تا چه حدی می‌توانیم از فلسفه‌ای صحبت کنیم که به تحقیق در مورد سیاست می‌پردازد؟ موضوعی که برای بررسی آن می‌بایست محور توجه را بر پویش تاریخی مفهوم فلسفه سیاسی قرار داد.

گام نخست در این میان آن است که وقتی از فلسفه سیاسی سخن به میان می‌آید، باید تفاوتی میان آن و علوم سیاسی قائل شد. در واقع علوم سیاسی به شناخت داده‌های کنش سیاسی و به تحقیق پیرامون امور تصمیم‌گیری سیاسی می‌پردازد. به عبارتی، علوم سیاسی ویژگیهای خاص سیاست را مورد توجه قرار داده، ولی نگاهی به جوهر سیاست ندارد. در حالی که فلسفه سیاسی به ماهیت، معنا، و شکل‌گیری مفهوم سیاست توجه دارد، یعنی هدف آن نوعی پدیدارشناسی سیاست است. به همین دلیل فلسفه سیاسی از روزمرگی سیاست فاصله گرفته و به عنوان فکری فلسفی به سیاست، نگاهی انتقادی دارد. به عبارت دیگر فلسفه سیاسی رویکردی است که در دادگاه عقل به داوری و نقد در مورد مفهوم سیاسی می‌پردازد.

بدین ترتیب، فلسفه سیاسی درباره جوامع سیاسی است؛ یعنی اینکه جوامع سیاسی چه هستند؟ کدام صورت‌هایشان توجیه‌پذیرند، و باید چه باشند؟ در حقیقت، فلسفه سیاسی، سیاستهای روزانه دولتها را در کانون توجه قرار نداده و علاقه آن در

وهله نخست درك و فهم نهاد خاصی در دولتهای موجود نبوده، و وظیفه آن توصیف سطحی جوامع سیاسی خاص نمی‌باشد. در عوض فلسفه سیاسی می‌خواهد در عمیق‌ترین شکل شالوده‌های جوامع سیاسی و توجیه اخلاقی، آنها را درك کند.

یک جامعه چگونه باید باشد تا بتوان آن را جامعه سیاسی نامید؟ جوامع سیاسی چگونه سر برمی‌آورند؟ چرا باید این جوامع را از نظر اخلاقی مشروع دانست؟ ملاک و معیار ما برای تمیز جامعه سیاسی مطلوب از جامعه سیاسی نامطلوب چیست؟ مردم در این گونه جوامع چگونه با هم پیوند می‌یابند؟ بدین ترتیب اینها موضوعاتی هستند که مشغله اصلی فلسفه سیاسی را تشکیل می‌دهند. از همین روست که فلسفه سیاسی باید از سطح توصیف فراتر رود و درگیر تحلیل مفهومی و تبیین تاریخی پویش خود گردد، تا بتواند پاسخهای ممکن را شکل دهد.

همان‌گونه که به آن اشاره شد فلسفه سیاسی، پدیدارشناسی سیاست است. این گزاره وقتی قابل اثبات خواهد شد که بتوانیم تصویری از فراز و نشیب مفهوم فلسفه سیاسی در طول تاریخ به دست آوریم؛ به عبارت دیگر تاریخ مفهوم فلسفه سیاسی را، محور مطالعه خود قرار دهیم. در یونان باستان مفهوم سیاست را در کنار مفهوم فلسفه مشاهده می‌کنیم. اساساً برای یونانیان هر دو مفهوم فقط در چهارچوب دولت‌شهر (پولیس) معنا می‌یابد. نخست اینکه از منظر یونانیان باستان، «سیاست» اصولاً امری انسانی است و نه الهی. همچنین سیاست در پولیس یونانی در چهارچوب نگرش کیهان‌محور قرار گرفته و بخشی از طبیعت جهان به شمار می‌رود. هنگامی که ارسطو می‌گوید: «انسان به طور طبیعی حیوان سیاسی است»، منظور وی این است که سرشت و طبیعت انسان، او را برای زندگی در دولت‌شهر آماده کرده است. بنابراین دولت‌شهر (پولیس) که کلمه سیاست مشتق از آن است، جامعه‌ای است که به طور طبیعی شکل گرفته و واقعیت آن در قالب نظم کیهانی معنا می‌یابد. به عبارت دیگر از نظر یونانیان باستان، انسان دلیلی برای ابداع زندگی سیاسی (جامعه سیاسی) ندارد، زیرا به شکل «داده‌ای طبیعی» در اختیار او قرار گرفته است. مسئله اصلی انسانها، شکل و سامان دادن به این «داده طبیعی» است که ارسطو از آن به مثابه «سامان

سیاسی جامعه» یاد می‌کند. درست در همین جاست که فلسفه سیاسی ابداع شد تا به واسطه آن «سامان سیاسی جامعه» شناخته شود. به عبارت دیگر برای یونانیان باستان غایت «سیاست» زندگی در دولت‌شهر است که با خود، علم فلسفه سیاسی را به همراه دارد. علم فلسفه سیاسی، شناختی است که هنر سازمان‌دهی جامعه را از طریق قوانین مطرح می‌کند. از این جهت فلسفه سیاسی تنها «امر شناختی» نیست، بلکه همچنین عمل و کنشی است در جهت انتخاب درست قوانین. بدین معنا که این قوانین را چه کسی یا چه کسانی انتخاب می‌کنند؟ این دیدگاه سبب گردید تا یونانیان این گزاره فلسفی را مطرح سازند که قوانین و انتخاب عادلانه و درست آنها، هیچ‌گاه به عهده یک فرد نیست، بلکه در قدرت یک جمع نهفته است؛ زیرا دولت‌شهر فقط فضایی برای زنده ماندن نیست، بلکه قبل از هر چیز آن «فضای سیاسی زندگی مشترک» است یعنی گستره همگانی که جمع در آن حضور می‌یابد.

فلسفه سیاسی قرون وسطی که نتیجه اعتلای مسیحیت در اروپاست، از دو سنت فلسفه افلاطونی (در یونان) و رواقی (در روم باستان) تأثیر پذیرفته است. از این جهت دنیای قرون وسطی فلسفه سیاسی را تحت سلطه الهیات مسیحی قرار می‌دهد. فلسفه سیاسی مسیحیت بر مبنای اندیشه فلسفی پدران کلیسا (آگوستین، پل و آکوئیناس قدیس) پایه‌ریزی شده است. پل قدیس در خطابه خود به رومیها می‌گوید: «جهان انسانها باید از قانون نظام الهی پیروی کند» و آگوستین قدیس به پیروی از پل قدیس فلسفه سیاسی خود را بر پایه تفکیکی میان دولت‌شهر الهی و دولت‌شهر انسانی قرار می‌دهد. بدین ترتیب، محور اصلی فلسفه سیاسی قرون وسطی، دیگر مفاهیمی چون «پولیس» نیست، بلکه قلمرو پادشاهی است که منظور قلمرو حضرت مسیح است. فلسفه سیاسی در دوران قرون وسطی به دنبال ایجاد دولت‌شهری «این جهانی» نیست و به همین جهت به امر عمومی نمی‌پردازد، بلکه از قوانین الهی و از جمهوری الهی سخن به میان می‌آورد. به عبارت کلی‌تر، فلسفه سیاسی علمی است برای تبیین نحوه ایجاد و واسطه میان اراده الهی و اراده مردم. علاوه بر آن، فلسفه سیاسی مفهوم سیاست را در قالب منظومه ذهنی جدیدی قرار می‌دهد که یک فاصله

بی‌پایان و بی‌کران میان خداوند و مخلوق او ایجاد می‌کند. در واقع مانیفست فلسفه سیاسی قرون وسطی آن است که دولت‌شهر انسانی معنای فلسفی دارد و این معنا را از اقتدار الهی می‌گیرد و هدف کنش انسانها در زمینه سیاست چیزی نیست جز دستیابی به زندگی آخری. به عبارتی، فلسفه سیاسی در صدد است تا نحوه دستیابی به زندگی آخری را تئوریزه کند.

ظهور مدرنیته، فلسفه سیاسی بالانگر را دچار بحران معنا کرد، به گونه‌ای که سبب شد تا فلسفه سیاسی ارزش زمینی پیدا کند؛ زیرا مدرنیته با نقد و پشت سر گذاشتن دو نگرش کیهان‌محور یونانی و رومی و خدامحور قرون وسطایی، به جهانی عقل‌محور اشاره دارد. از این دوران به بعد موضوع اصلی فلسفه سیاسی، بحث در مورد ابداع سیاسی است. به عبارت دیگر در این روند، سیاست خود تبدیل به اثری انسانی می‌شود که باید آن را ابداع کرد. در این دوران با نظریه‌های قرارداد اجتماعی روبه‌رو می‌شویم که هدف اصلی آنها تجزیه و تحلیل پیدایش جامعه سیاسی و یافتن راه‌حلی برای تحکیم سامان اجتماعی است. تحت این شرایط، قرارداد اجتماعی یکی از مفاهیم کلیدی فلسفه سیاسی می‌شود. لیکن این تحول مفهومی ادامه یافت همان‌طور که حق طبیعی نیز به صورت یکی از مفاهیم کلیدی فلسفه سیاسی مدرن درآمد. فلسفه مذکور، توانست با نقد چهارچوب الهی سیاسی که دارای ماهیتی کل‌گرا بود، سیاست را بر پایه قرارداد اجتماعی، حقوق طبیعی و عقلانیت قرار دهد. بر این اساس، سیاست دیگر داده‌های طبیعی تلقی نشده، بلکه به صورت عنصری مورد توجه قرار می‌گرفت که باید ابداع شود. در این روند، فلسفه سیاسی، چرایی و چگونگی این ابداع را تئوریزه می‌کند. ابداعی که فلسفه سیاسی را معادل قرارداد اجتماعی قرار می‌دهد. این وضعیت سبب شد تا مسئله ارتباط مستقیم جهان عقل‌محور (عقلانیت مدرن) با نوعی از قدرت سیاسی مطرح گردد. با این شرایط در صورتی می‌توان به جهان عقلانی دست یافت که قدرت سیاسی به حاکمیت تبدیل شود. در اینجا منظور از حاکمیت دولت‌شهری کیهان‌محور است و نه قدرت سیاسی خدامحور قدرتی، این جهانی که مستلزم اراده و مسئولیت تک‌تک افراد اجتماع

است. بدین ترتیب مفهوم حاکمیت بیانگر فلسفه سیاسی است که مفهوم کلیدی آن «غایت» نیست بلکه تحلیل ایده قرارداد اجتماعی است. این دوره اول مدرنیته سیاسی از اندیشه ماکیاولی تا وقوع انقلاب ۱۷۸۹ فرانسه ادامه می‌یابد.

فلسفه سیاسی از انقلاب فرانسه به بعد، دورانی که از آن به عنوان آغاز مدرنیته سیاسی دوم نام برده می‌شود، از تأکید آن بر قرارداد اجتماعی کاسته می‌شود. دورانی که سه فیلسوف آلمانی، کانت، فیشته و هگل حاملین آن هستند. در این دوران، آنچه محور بررسی فلسفه سیاسی می‌گردد، ایده «اراده عمومی» و نظام‌مند کردن آن در قالبی متافیزیکی است که «روسو» آن را تدوین نموده بود. مبنای هستی‌شناسی فلسفه روسو، «اراده عمومی» است که آن متن یا بستری است که می‌تواند آزادی همگان را تضمین کند. بنابراین «اراده عمومی» یعنی اراده مردم و اراده مردم یعنی اندیشه خود مردم در مورد خودشان. به عبارت دیگر از نظر روسو زمانی که مردم می‌اندیشند، این اندیشه آنها یک شکل کلی به خود می‌گیرد که آزادی را با خود به همراه دارد. نظام‌مند کردن متافیزیکی این ایده، سبب شد تا دو مفهوم ویژه وارد فلسفه سیاسی شده و آن را متحول سازد. این دو مفهوم یکی عقل پیشینی کانت و دیگری عقل پدیدارشناسی هگل بود. از دیدگاه کانت عقل پیشینی، حق یا جنبه مطلق است که در قالب حاکمیت قانون نمایان می‌گردد. در واقع قانون ایده‌ای عقلایی است که عقل به نحو خودمختار به خود می‌دهد. لیکن عقل پدیدارشناسی، روح و ذهنی است که به شکل پدیدارشناختی-منطقی در تاریخ تحقق پیدا می‌کند. به عبارت دیگر آن ایده‌ای است واقعی که در قالب و شکل دولت مدرن و عقلایی تجلی می‌یابد. دولتی که از دیدگاه هگل به طور عقلانی در مورد خود می‌اندیشد و در چهارچوب کلیتی قانونی و یا قانون کلی این عمل را انجام می‌دهد. با این تحول بود که ایده عقلانیت توانست جایگزین مهم‌ترین محور فلسفه سیاسی یعنی قرارداد اجتماعی گردد. با فلسفه سیاسی هگل و کانت دوره دوم مدرنیته سیاسی به پایان می‌رسد. پس از این دوره است که کلیت فلسفه سیاسی به چالش کشیده می‌شود که این خود از مختصات دوران سوم مدرنیته سیاسی است.



محرکان اصلی در این تحول، مارکس و نیچه بودند. بدین معنا که آنان با به پرسش گذاشتن تاریخ متافیزیک غرب و به ویژه تاریخ ذهنیت، فلسفه سیاسی را دچار بحران معنا کردند. از دیدگاه مارکس پاسخ به پرسشهای اجتماعی و سیاسی، دیگر وظیفه فلسفه سیاسی نیست، زیرا به گفته او این پراکسیس انقلابی است که تعیین کننده شکل سیاسی آتی است. مارکس، سیاست را از حیطة فلسفه بیرون کرد؛ زیرا از نظر او، فلسفه دیگر قدرت اندیشیدن درباره سیاست را ندارد. نیچه نیز چنین می‌اندیشید. بر این اساس، وی در نقد خود، مفهوم کلیدی اراده معطوف به قدرت را به کار می‌گیرد. مفهومی که با اتکا بر آن توانست نشان دهد که چگونه بحران فلسفه سیاسی مدرن در حال گذار به فلسفه نوینی به نام تبارشناسی اخلاقی است. به عبارتی، فلسفه سیاسی، با نیچه به تبارشناسی اخلاقی تبدیل گردید. با نقد نیچه‌ای و مارکسی فلسفه سیاسی مدرن، راه برای دوره چهارم مدرنیته سیاسی باز شد و در این دوره است که فلسفه سیاسی جنبه پسامدرن به خود می‌گیرد.

به طور خلاصه، در فلسفه سیاسی پسامدرن سه محور اندیشه وجود دارد که در آثار فوکو، بودریار و واتیمو دیده می‌شود. فوکو، فلسفه سیاسی را در قالب آنچه که او «میکروفیزیک قدرت» می‌نامد، جای می‌دهد. در حالی که بودریار معتقد به افول فاعل سیاسی و پایان فلسفه سیاسی است. از طرفی واتیمو نیز به نوبه خود بر این عقیده است که در دوره پساتاریخ، ما با بحران مفاهیم اساسی و پایه‌ای روایت مدرن دولت درگیر هستیم. بدین ترتیب تجربیات سیاسی و اجتماعی کوتاه‌مدت جایگزین روایتهای تاریخی و سیاسی درازمدت می‌شوند. بر این اساس، مفاهیمی از قبیل قدرت، مرگ فاعل شناسا، خرده‌روایتهای و به ویژه گفتمان، مهم‌ترین محورهای فلسفه سیاسی گردیدند. موضوعات فلسفه سیاسی را می‌توان براساس تاریخی به شرح زیر خلاصه کرد.

#### موضوعات فلسفه سیاسی

گفتمان	تبارشناسی اخلاقی	عقلانیت	قرارداد اجتماعی	غایت	دولت‌شهر (پولیس)
--------	------------------	---------	-----------------	------	------------------

### نظریه سیاسی به صورت رفع ابهام از مفاهیم

یکی از دیدگاه‌های بدیل آن است که نظریه سیاسی را به صورت فرایند تصریح معنای مفاهیمی نظیر دموکراسی، آزادی، عدالت و جز اینها که در مباحثات سیاسی مطرح می‌شوند، مورد توجه قرار دهیم. مسلماً عرصه وسیعی برای این تصریح وجود دارد، زیرا این گونه مفاهیم غالباً از راههایی که مورد استفاده قرار می‌گیرند، اشکال گوناگونی به ساختار بحث می‌دهند. برای مثال، یک نوع تغییر معنا به مفسر این اجازه را می‌دهد تا شکاف منطقی که در زنجیره استدلال وجود دارد را، کتمان کند. برخی از نظریه‌پردازان سیاسی که تحت تأثیر فلسفه زبان‌شناختی بوده‌اند، سعی کرده‌اند تا بررسی دقیقی از کاربرد مفاهیم سیاسی در زبان معمولی و پیشانظری به عمل آورند (Weldon, 1953).

اشکالی که در این دیدگاه وجود دارد این است که ابهامات و ناسازواریهایی که از طریق کاربرد این گونه مفاهیم در مباحثات سیاسی ظاهر می‌شوند، در خود زبان معمولی منعکس می‌باشند. از طرفی چگونگی تبیین هر یک از مفاهیم مذکور تابعی است از دیدگاه‌های سخنگو. به همین دلیل لیرالها و یا سوسیالیستها مفهوم آزادی را به اشکال گوناگون به کار می‌گیرند. البته این به معنای غیرممکن بودن ابهام‌زدایی مفهومی نیست، بلکه بیشتر مربوط به این مسئله است که اصولاً اظهارنظرها نمی‌توانند به طور کامل بی‌طرف باشند. بر این اساس، دفاع از یک نوع تفسیر در مورد یک مفهوم سیاسی خاص به معنای دفاع از مواضع ایدئولوژیکی است که آن تفسیر در ارتباط با آن مطرح می‌شود. بدین ترتیب کسانی که درگیر ابهام‌زدایی مفهومی هستند، به صورت آشکار و یا مخفی وارد جنبه‌های بنیادین نظریه سیاسی می‌شوند که قبلاً بسیاری از متفکرین کلاسیک با آن درگیر بوده‌اند.

### نظریه سیاسی در قالب علوم سیاسی نظری

ظهور رشته علوم سیاسی در قرن بیستم سبب گردید تا برخی از دست‌اندرکاران (سیاست‌پژوهان) به سادگی نظریه سیاسی را به صورت وجه نظری این رشته

مطالعاتی مورد توجه قرار دهند. بر این اساس، سنتزی (ترکیبی) از مشاهدات خاص و تعمیمات تجربی سطح پایین در یک چهارچوب توضیحی کلی، نه آن‌گونه که فیزیک نظری توضیحات سیستماتیکی از تجربه روزمره دنیای فیزیک به عمل می‌آورد، صورت گرفته است. براساس دیدگاه مذکور، عنصر هنجاری در نظریه سنتی سیاسی - توصیه‌هایی که برای دگرگونی و یا حفظ وضع موجود سیاسی به عمل می‌آید - یک تلاش غیر ضروری تلقی شده است.

گرچه چهارچوبهای کلی چندی برای توضیح پدیده‌های سیاسی ایجاد گردیده‌اند، لیکن هیچ‌یک نتوانسته‌اند به تنهایی به صورت زمینه‌های تجربی کافی تثبیت شوند. همچنین باید خاطر نشان کرد که هر یک از چهارچوبهای مذکور، دارای یک نوع موضع‌گیری عملی نسبت به زندگی سیاسی بوده‌اند. برای مثال مارکسیسم، سیاست را در جوامع سرمایه‌داری به صورت تضاد طبقاتی در پیوند با یک موضع عملی در مخالفت با سرمایه‌داری توضیح می‌دهد. بر این اساس، به نظر می‌رسد تلاش برای ارائه یک نظریه سیاسی که فارغ از عنصر هنجاری باشد، با شکست مواجه شده است. دلیل آن، این است که هر گونه توضیحی در مورد رویدادهای سیاسی، مستلزم تفسیری از کنشها، نیات و مقاصد شرکت‌کنندگان در آن می‌باشد. چنین تفسیری امکان دارد دیدگاههای بحث‌برانگیزی را در مورد نیازها و انگیزه‌های انسانی مطرح کرده که این امر به نوبه خود می‌تواند دارای یک سلسله آثار هنجاری باشد (Taylor, 1967).

به هر حال هیچ‌یک از تلاشهای اخیر در سطوح دانشگاهی برای ارائه رئوس برنامه‌های درسی در زمینه نظریه سیاسی چندان مجاب‌کننده نبوده‌اند. از یک سو، نیاز به نظریه سیاسی در شکل سنتی آن به اندازه کافی روشن است، از سویی دیگر شرایط لازم برای انجام این کار از طریق جدایی اثبات‌گرایانه گزاره‌های تجربی، رسمی و ارزشیابی، مورد سؤال قرار گرفته است. بنابراین دفاع از نظریه سیاسی باید با بطلان این دیدگاه اثبات‌گرایانه آغاز شود. این روند باید نشان دهد که چگونه موضوع توضیح در علوم انسانی، عناصر تجربی و هنجاری را با هم ترکیب کرده و

نیز اصولاً چگونه تجزیه و تحلیل رسمی مفاهیم سیاسی، به سوی چنین توضیحاتی کشیده می‌شوند. در این راستا تضعیف مواضع اثبات‌گرایی در علوم اجتماعی چنین دفاعی را آسان‌تر می‌کند. بزرگ‌ترین مشکل عملی که اینک نظریهٔ سیاسی با آن مواجه است، مجموعهٔ عظیمی از مواد تجربی است که علوم سیاسی جدید گردآوری کرده است. گرچه در چند دههٔ اخیر، متفکرانی چون رالز، نوزیک و جز اینها کمک زیادی به پیشرفت نظریهٔ سیاسی کرده‌اند، ولی به خوبی مشهود است که هیچ‌یک از این اندیشمندان نتوانسته‌اند به نحو موفقیت‌آمیزی تحلیلهای فلسفی اصول سیاسی را با فهم تجربی فرایندهای سیاسی در هم آمیزند. با وجود آنکه کارهای آنها از لحاظ فلسفی بسیار موشکافانه و دقیق می‌باشد، اما در زمینه‌های تجربی ضعیف بوده، به گونه‌ای که آنها در مقابل انتقادات دانشمندان علوم اجتماعی، بسیار آسیب‌پذیرند.

### نظریهٔ سیاسی و علوم سیاسی

تا قبل از دههٔ ۱۹۷۰، نظریهٔ سیاسی (در خارج از علوم سیاسی امریکا) عمدتاً مبتنی بر آثار معتبر متون کلاسیک، از افلاطون تا مارکس بود. در امریکا، نظریهٔ سیاسی یکی از گرایشهای فرعی علوم سیاسی به شمار می‌رفت، تا آنجا که هر زمینهٔ مطالعاتی وسیع‌تر میان‌رشته‌ای نوین‌یاد که در آن نظریهٔ سیاسی وجود داشت، در صدد بود تا موضوعاتی را مطرح کند که در چهارچوب خود رشتهٔ علوم سیاسی مورد توجه قرار می‌گرفتند. ولی در دههٔ ۱۹۷۰ به صورت محسوسی این وضع تغییر پیدا کرد و رشتهٔ عمومی‌تر نظریهٔ سیاسی، شکل نهادی به خود گرفت. گرچه بخش عمده‌ای از وجوه جاری نظریهٔ سیاسی و نیز بسیاری از موضوعاتی که این ادبیات را تعریف می‌کنند، در علوم سیاسی امریکا ریشه داشته، ولی گرایش فرعی نظریهٔ سیاسی در علوم سیاسی به میزان قابل توجهی یک نمونه و تجسمی از گرایش وسیع‌تر نظریهٔ سیاسی به شمار می‌رود. گرچه عناصری از نظریهٔ سیاسی وجود دارند که به طور متمایزی برنامهٔ تحقیقاتی علوم سیاسی معاصر را منعکس می‌کنند، و با وجود موارد باقیماندهٔ

موضوعاتی که اساساً برای این رشته جنبه داخلی دارند، ولی این گرایش مطالعاتی تمایل دارد تا همچنان در درون رشته مادر باقی بماند. در عین حال نباید فراموش کرد که یک سلسله نیروهای جدایی طلب قوی در درون گرایش نظریه سیاسی و جریان اصلی علوم سیاسی امریکا مشاهده می‌شوند. این موضوع حائز اهمیت است که به مفاهیم و یا کمبود مفاهیم جاری نظریه سیاسی در درون علوم سیاسی سنتی نگاه دقیقی بیندازیم. همین‌طور ضروری است تا بر آنچه مختص این رشته مطالعاتی است، نه آن جنبه‌هایی از نظریه سیاسی که منعکس‌کننده رشته عمومی‌تر است، تأکید داشته باشیم. اما یکی از مختصات درخور توجه علوم سیاسی امروز، رد محوریت نظریه در این رشته مطالعاتی و تساهل کثرت‌گرایانه در درون گرایش فرعی نظریه سیاسی است. به هر حال توضیح این حالت عدم تمرکز و پخش نظریه سیاسی در علوم سیاسی، بسیار پیچیده است. لیکن در اینجا باید به دو تحول عمده و مکمل تأکید کنیم: نخست کاسته شدن از شدت تعارضات میان نظریه سیاسی «سنتی» و «علمی» تا اوایل ۱۹۷۰ را شاهد هستیم و دوم مربوط است به رشد تنوع، استقلال عمل و نهادینه شدن مطالعات میان‌رشته‌ای نظریه سیاسی. درک این‌گونه تحولات مستلزم آشنایی با بستر و زمینه نظریه سیاسی در علوم سیاسی است.

هنگامی که در اوایل قرن بیستم، علوم سیاسی به صورت یک رشته متمایز حرفه‌ای دانشگاهی با گرایش فرعی نظریه سیاسی به عنوان یکی از شش گرایش فرعی این رشته مطالعاتی ایجاد شد، برداشت اندکی از نظریه سیاسی به صورت یک نوع خاص از فعالیت دانشگاهی وجود داشت. بر این اساس «نظریه سیاسی» عمدتاً به موضوعی اشاره داشت که برحسب سنت، بخشی از رشته سیاست در نیمه دوم قرن نوزدهم به شمار می‌رفت. در این روند، سیاست‌شناسان دولت را به عنوان هدف تحقیقاتی خود به شیوه هگلی قرار داده و دغدغه‌های خویش را میان نظریه و عمل و یا میان جنبه‌های ذهنی و اندیشه‌ای در نقطه مقابل ابعاد نهادی و عینی دولت تقسیم کردند. تحت این شرایط، نظریه سیاسی نیز به صورت گنجینه آن بخش از برنامه‌های درسی سنتی دانشگاهی درآمد که مبادرت به مطالعه آثار کلاسیک فلسفه اخلاق

می‌نمود، که آن هم به نحوی از انحاء به سیاست و حکومت مربوط می‌شد. در این راستا نظریه سیاسی به عنوان یک مفهوم، جنبه عام داشته که ایده‌های مربوط به سیاست را مورد توجه قرار می‌داد.

در علوم سیاسی امریکا در اواخر قرن نوزدهم و اوایل قرن بیستم، مطالعه «علمی» سیاست اساساً با پیروی از دیدگاه‌های هگل، کنت و اسپنسر، جنبه تاریخی، تکاملی و مقایسه‌ای داشت. نظریه سیاسی در حوزه کار افرادی چون ویلیام دانتینگ بود که به بررسی تاریخ اندیشه سیاسی، از یونان تا دوران معاصر می‌پرداخت. در این روند، تأکید بر پیشرفتهای تکاملی ایده‌های دموکراتیک و فهم علمی سیاست بود. مطالعه نظریه سیاسی نیز از مفاهیم تحلیلی برای تحقیقات علمی سیاسی که اساساً به صورت علم کاربردی و اصلاحات حکومتی و سیاسی، کنترل اجتماعی و آموزش شهروندی، درک می‌شد، پیروی می‌کرد. از اوایل دهه ۱۹۲۰ تغییر جهتی به سوی ایجاد یک علم توضیحی، توصیفی و تحلیلی‌تر صورت می‌گیرد، در حالی که همچنان با نظریه سیاسی به صورت تاریخ ایده‌ها و اندیشه‌های سیاسی و رابطه آنها با نهادهای سیاسی در بسترهای گوناگون اجتماعی و تاریخی برخورد می‌شد.

در دهه ۱۹۲۰ بر تکنیکهای کمی که از سایر رشته‌ها از جمله روان‌شناسی و جامعه‌شناسی به عرصه رشته سیاست وارد شده بودند، تأکید گردید. بر این اساس، می‌توان دو ویژگی را برای این دوره در نظر گرفت: نخست آنکه با وجود رشد فزاینده تعهد به علم‌گرایی در رشته علوم سیاسی، هیچ‌گونه (یا اندک) تنشی را میان مفاهیم نظریه علمی تجربی و مطالعه تاریخ اندیشه سیاسی ملاحظه نمی‌کنیم، به گونه‌ای که این دو به صورت مکمل یکدیگر تصور می‌شدند. بدین ترتیب یکی به تجزیه و تحلیل فرایندهای سیاسی معاصر می‌پرداخت، در حالی که دیگری تحولات آنها را در طول زمان مورد توجه قرار می‌داد. دوم آنکه ایده علم همچنان به صورت عملی باقی ماند. در واقع هدف، انجام اصلاحات بیشتر سیاسی و نیز کمک به اتخاذ سیاست عمومی منطقی بود.

مسائل داخلی و بین‌المللی دهه ۱۹۳۰ توجهات را از پرسشهای فراتروری در

مورد علم سیاست منحرف کرد. تحت این شرایط، نظریهٔ سیاسی به گونه‌ای که در آثار متفکرانی مانند جورج ساباین ملاحظه می‌کنیم، عمدتاً به صورت مطالعهٔ تاریخ نظریهٔ سیاسی با تأکید بر مفصل‌بندی ایده‌های لیبرال دموکراسی، تحولات تاریخی و تباین آنها با تام‌روایی (توتالیتاریسم)، نازیسم، فاشیسم و کمونیسم، مبتنی بر اصول علمی، ظاهر گردید. در این روند نظریهٔ سیاسی در عمل به صورت تاریخ ایده‌های سیاسی درک می‌شد.

رفتارگرایی، ایدهٔ علوم سیاسی را به صورت کمک به اصلاحات عملی، آموزش شهروندان و اولویت دادن به ایدهٔ علم محض، تنزل داد. رویکرد مذکور، برنامه‌های تحقیقاتی را از طریق معرفی روشهای کمی و سیستماتیک تحلیل به صورت بنیادین دستخوش تغییر کرد. رفتارگرایی از بسیاری جهات یک انقلاب نظری بود و رهبران آن را صاحب‌نظرانی تشکیل می‌دادند که اصالتاً به صورت نظریه‌پردازان سیاسی، تاریخی و هنجاری آموزش دیده بودند. رفتارگرایی، تحول نظریهٔ تجربی را به عنوان کلیدی به سوی پیشرفت علمی تلقی می‌کرد و بیشترین تأکید آن بر تلاش در ایجاد یک چنین نظریه‌ای بود. این رویکرد، تاریخ نظریهٔ سیاسی را به صورت معنای اساسی نظریه در علوم سیاسی قبول نداشت.

پرسشی که در اینجا مطرح می‌شود این است که به چه دلیل پس از سالها تجربهٔ همزیستی، رویکردهای تاریخی و علمی با نظریهٔ سیاسی دچار تعارض شدند؟ ظاهراً به این دلیل بود که رفتارگرایان مطالعهٔ تاریخ نظریهٔ سیاسی را به گونه‌ای که به صورت یک رویکرد غیر علمی و قدیمی معرفی می‌گردید، درک می‌نمودند. بر این اساس، آنها معتقد بودند که رویکردهای مذکور سدی بر سر راه توسعهٔ علمی به نحوی که مانع از انجام تحقیقات تجربی در رفتارها و فرایندهای سیاسی می‌شوند، به شمار می‌رفتند. گرچه امکان دارد تاریخ نظریهٔ سیاسی تا اندازه‌ای از این جهت مورد حمله قرار گیرد، که انقلاب نیازمند طغیان علیه چیزی است. در اواخر دههٔ ۱۹۳۰ متفکران مهاجر آلمانی لئواشتراس، هانا آرنست، تئودر آدرنو و هربرت مارکوزه تأثیر بسزایی بر این گرایش فرعی (نظریهٔ سیاسی) گذاشتند. ایده‌ها و نظرات آنها (خواه از

لحاظ ایدئولوژیکی، به چپ و یا به راست گرایش داشتند)، اساساً با ارزشهای اساسی که به طور سنتی در علوم سیاسی امریکا وجود داشت، از جمله اعتقاد به علم، تعهد آن به دموکراسی لیبرال و باور آن به پیشرفت تاریخی، در ناسازگاری به سر می‌بردند. بر این اساس انقلاب رفتاری با وجود تغییراتی که در برنامه‌های تحقیقاتی رشته علوم سیاسی ایجاد کرد، از بسیاری جهات یک انقلاب محافظه‌کارانه بود، که در واقع ارزشهای اساسی این رشته مطالعاتی را از نو نشان می‌داد.

اصولاً در دهه ۱۹۵۰ اکثر مجادلات و مناظره‌ها کم‌وبیش مربوط به نظریه سیاسی بود. تحت این شرایط کسانی که به تجزیه و تحلیل ارزشیابی و توصیفی و نیز به مطالعات «سنت بزرگ» و متون کلاسیک متعهد بودند، گرایشهای علمی رفتارگرایی را به صورت تهدیدی نسبت به موجودیت نظریه سیاسی تلقی می‌کردند. در چنین شرایطی رفتارگرایان این‌گونه بحث می‌نمودند که اصولاً چنین نظریه سیاسی سنتی، مربوط به گذشته است و آن می‌توانست مانعی برای پیشرفت تحقیقات واقعی علمی به شمار رود. در سایه این مناظره‌ها بود که بسیاری از تصاویر بعدی نظریه سیاسی - خواه به صورت فعالیت تاریخی جهانی مربوط به انتقادگرایی و تجدید ساختار زندگی سیاسی و یا به صورت شیوه‌ای برای علم شناختی - ظاهر شد.

تا اواسط دهه ۱۹۶۰، رفتارگرایی از یک موضع مسلطی در رشته علوم سیاسی برخوردار بود و نظریه سیاسی سنتی و علمی مواضع متضاد خود را در آن دوران حفظ کرده و راههای جداگانه‌ای را می‌پیمود. منتقدین رفتارگرایی (نظیر شلدن ولین) یادآور شدند که دل‌مشغولی علوم سیاسی صرفاً با روش‌شناسی، حاکمی از سلب مسئولیت از کار واقعی نظریه سیاسی است. تا اواخر دهه ۱۹۶۰ نظریه سیاسی به سه قسمت تاریخی، هنجاری و تجربی تقسیم شده بود. در خلال این دوران، تلاش برای درک دیدگاه رفتاری نظریه علمی به صورت تحول چهارچوبهای مفهومی انتزاعی مانند آنهایی که در تجزیه و تحلیل «سیستمها» توسط صاحب‌نظرانی چون ایستون و دویچ مطرح شد و یا به صورت بهره‌گیری از گزاره‌های تجربی برای تعمیم بیشتر که توسط محققانی چون رابرت دال و سایرین، شکل گرفته بودند، ظاهر



گردیدند. شور و شوق برای علمی کردن سیاست و علاقه برای تحول چنین راهبردهای تحقیقاتی تا دهه بعد ادامه یافت که البته پاره‌ای از تحولات، تصویر و عملکرد نظریه را در این رشته مطالعاتی دستخوش تغییر و دگرگونی کرد.

تا پایان دهه ۱۹۶۰ رفتارگرایی به واسطه مواضعی که اتخاذ کرده بود، انتقادات زیادی را متوجه خود نمود. در ۱۹۶۹ «ایستون» خبر از یک «انقلاب جدید» در علوم سیاسی به صورت «انقلاب پسا رفتاری» را داد. تحت این شرایط، بر روشها و تکنیکهای علمی تأکید کمتری شده ولی در عوض توجه بیشتری به مسئولیتهای عمومی این رشته مطالعاتی گردید. چنین تحولی حاکی از تأکید کمتر بر نظریه تجربی بود که با نقد جدید از تصویر رفتاری نظریه و توضیح علمی همراه بود. البته این تصویر از طریق مباحثات اثبات‌گرایی منطقی در فلسفه علم دستخوش تعدیل گردیده، که تا اواخر دهه ۱۹۶۰ مورد حمله افرادی چون «توماس کان» قرار گرفت. این روند به موازات چالشهای جدید در فلسفه علوم اجتماعی (نظیر دیدگاههای پتروینچ و آلفرد شولتز) نسبت به ایده علوم اجتماعی اثبات‌گرایانه، به نظریه سیاسی تسری پیدا کرد. اکثر بحثهای دهه ۱۹۷۰ صرف مناظره‌های فرانتزری در مورد ماهیت نظریه و توضیح علمی-اجتماعی می‌شد. در حالی که نقدهای اولیه از رفتارگرایی پرسشهایی را در مورد ارزش علم به صورتی که به مقدار زیادی همان مفهوم اثبات‌گرایی علم را به صورت رفتارگرایی مورد قبول قرار داده بود، می‌کرد. انتقادات جدید نه تنها ایده وحدت روش شناختی علم، بلکه بسندگی مفهوم فراگیر علوم طبیعی را نیز مورد پرسش قرار می‌داد. البته نباید فراموش کرد که مجموعه این مناظره‌ها آثار تضعیف‌کننده‌ای بر مفروضات اثبات‌گرایانه در این رشته مطالعاتی داشت، لیکن در هر صورت، سیاست‌شناسان اینک به طور کلی به سیاستهای مطرح‌شده از هویت علمی توجه داشتند. هم‌زمان نظریه‌پردازان سیاسی شروع به کنار کشیدن از برخورد با موضوعات و مسائل مهم در علوم سیاسی نموده و توجهات خویش را به درون و به سوی موضوعات روش‌شناختی و جوهری معطوف کردند. تا اواخر دهه ۱۹۷۰ نظریه سیاسی، یا حداقل آن جنبه‌هایی از این گرایش که در پیوند

مستقیم با جریان اصلی علوم سیاسی به سر می‌برد، یک وضعیت متمایز ولی محصور در درون رشته علوم سیاسی پیدا نمود و در طیف متنوعی از موضوعاتی که مطالعات میان‌رشته‌ای وسیع‌تری از نظریه سیاسی را که در آن دهه تحول پیدا کرده بود، جذب شد. این‌گونه موضوعات و مسائلی که توسط متفکرینی چون هابرماس، رالز، نوزیک و سایرین مطرح و همچنین تحولاتی که در این ادبیات رخ داد، جملگی حاکی از تجدید حیات نظریه سیاسی در عصر پسااثبات‌گرایی به شمار می‌رود.

به هر حال، ارزیابی‌های گوناگونی در مورد موقعیت کنونی و نیز آتی نظریه سیاسی به عمل آمده است. بسیاری از اندیشمندان از روند کثرت‌گرایی و سرزندگی که از مشخصه‌های نظریه سیاسی دوران پسااثبات‌گرایی است، و همچنین از جدا کردن موضوعاتی که در جریان اصلی علوم سیاسی مطرح بوده است، استقبال کرده‌اند. در حالی که برخی دیگر بر این باورند که گرچه امکان دارد مناظره میان نظریه سیاسی علمی و سستی به پایان رسیده باشد، ولی به جای آنکه به حل و فصل مسائل و مشکلات مذکور پرداخته شود، آنها کنار گذاشته شده‌اند. تحت این شرایط، نظریه سیاسی با عقب‌نشینی خود، وظیفه مهم ارزیابی انتقادی علوم سیاسی را رها کرده است. هنوز عده‌ای از صاحب‌نظران امید دارند تا به نحوی از انحاء وحدت مجددی میان شاخه‌های گوناگون نظریه سیاسی و نیز میان نظریه سیاسی و علوم سیاسی، رخ دهد. این گروه، علائمی را برای تحقق این امر خاطر نشان می‌سازند که در میان آنها به همگرایی دغدغه‌های میان‌گرایش تجزیه و تحلیل سیاست عمومی در علوم سیاسی و گرایش نظریه سیاسی هنجاری اشاره دارند. تحت این شرایط، همچنان گروهی دیگر نسبت به این روند بدبین بوده و بر این اعتقادند که در واقع، کثرت‌گرایی و رشد ظاهری نظریه سیاسی حاکی از نوعی انزوا و جدامانندگی است. آنان بر این باورند که با وجود یک سلسله حرکت‌های جدید، پیشرفت اندکی در زمینه سروسامان دادن به موضوعات جدی در رابطه نظریه سیاسی و علوم سیاسی حاصل شده است.

یکی از مسائل و موضوعاتی که علوم سیاسی و نیز نظریه سیاسی به عنوان یک

گرایش فرعی این رشته مطالعاتی با آن مواجه بوده، به مسئله رابطه میان گفتمان عمومی و دانشگاهی مربوط است. حتی زمانی که رشته عمومی علوم سیاسی در دوران رفتارگرایی از ایده سنتی علوم سیاسی اساساً به عنوان یک علم عملی عقب‌نشینی کرد، این موضوع همچنان در عرصه نظریه سیاسی به قوت خود باقی ماند. با وجود ظهور تصاویری چند از نظریه سیاسی که منعکس‌کننده طرح مسائل اجتماعی توسط نظریه‌هایی چون نظریه انتقادی و مکتب فرانکفورت است، و نیز علی‌رغم توجه نظریه‌پردازان تحلیلی و هنجاری به طیف گسترده‌ای از مسائل اجتماعی، هنوز موضوع رابطه میان نظریه سیاسی و علوم سیاسی همچنان لاینحل باقی مانده است. البته نباید فراموش کرد که برخی از این گونه مسائل مربوط به ذات خود رشته علوم سیاسی است. به هر حال، وجود طیف وسیعی از موضوعات و مسائل گوناگون، امکان دارد باعث درگیری مجدد این دو (نظریه سیاسی و علوم سیاسی) شود.

## سیاست‌شناسی و سیاست‌گذاری عمومی

مطالعه سیاست تنها در مورد انتخابات، احزاب سیاسی و رفتار حکومتی نیست، در حقیقت همه فرایند سیاست‌گذاری و تصمیم‌گیری عمومی را دربر می‌گیرد. در حالی که موضوعات مهمی چون فساد سیاسی، شخصیت رهبران سیاسی و جز اینها بخش عمده‌ای از زندگی سیاسی را تشکیل می‌دهند، ولی شهروندان به صورت روزمره و ملموس بیشتر تحت تأثیر سیاستهایی قرار دارند که در رابطه با کیفیت آموزش و پرورش، مسائل اقتصادی، موضوعات رفاهی و جز اینها دارای اهمیت خاصی هستند. حتی هنگامی که مسائلی چون انتخابات و فعالیتهای سیاسی مورد توجه مردم قرار می‌گیرند، برای این است که آنها می‌خواهند دریابند که سیاستها و تصمیمات اتخاذ شده براساس ارزیابی هزینه و فایده چه امکاناتی را در اختیارشان قرار می‌دهد. مطالعات مربوط به سیاست‌گذاری عمومی عمدتاً در مورد درک این مطلب است که اصولاً ماشین دولت چگونه کار می‌کند؟ همچنین چگونه کنش‌گران سیاسی با یکدیگر در ارائه داده‌ها، در تعامل‌اند؟

به طور کلی، سیاست عمومی که در صدد توضیح عملیات نظام سیاسی است، به تصمیم‌گیری عمومی به صورت داده‌هایی که از فرایند سیاسی حاصل می‌شود، نگاه می‌کند. بر این اساس، داده‌های گوناگونی که در فرایند سیاست‌گذاریها حاصل می‌شوند، بر حسب اهمیت می‌توانند به اشکال متفاوت، زندگی شهروندان را تحت

تأثیر خود قرار دهند. هر بخش سیاست‌گذاری برای نمونه در رابطه با مسائل انرژی، آموزش و پرورش، رفاهی و جز اینها کلیه عناصر نظام سیاسی را در خود داراست. نمایندگان گروههای ذی‌نفع، ذی‌نفوذ، بوروکراتها و سیاستمداران منتخب، در درون یک ساختار نهادی پیچیده نظام رأی‌گیری، قانون‌گذاری، دادگاهها، بوروکراسیها و سازمانهای دولتی عمل می‌کنند. بنابراین یکی از هدفهای مطالعه سیاست عمومی تجزیه و تحلیل سیاست از طریق بررسی پیوندهای میان تصمیم‌گیرندگان است که در فرایند مذاکرات، نظام حکومتی را تحت تأثیر خود قرار می‌دهند.

وسعت و عمق رشته سیاست عمومی به حدی است که به واسطه برخورداری از ظرفیت و پتانسیل بالا، می‌تواند موضوعات و نیز روشهای علوم سیاسی را دستخوش دگرگونی کند. از آنجا که سیاست عمومی بسیاری از جنبه‌های مختلف سیاست را دربر می‌گیرد، بنابراین تشریح فرایند تصمیم‌گیری و نیز ارزیابی ماهیت خود تصمیمات و سیاستها مستلزم بهره‌گیری از نظریه‌هایی است که بتوانند چنین فعالیتهای متنوعی را به یکدیگر مرتبط سازد. بر این اساس نظریه‌های مذکور باید بتوانند انواع فعالیتهای متفاوت و متنوع نظیر افکار عمومی، عملیات قانون‌گذاری و نحوه اجرای قوانین را توضیح دهند. بدین ترتیب تحلیل‌گران سیاست عمومی برای آنکه بتوانند چشم‌انداز وسیعی نسبت به فعالیتهای مختلف داشته باشند، باید با نوعی گشاده‌ذهنی نظری و از طریق مطالعات چندرشته‌ای با مسائل گوناگون برخورد کنند. تحت این شرایط ضروری است از داده‌های تجربی و نظری رویکردهای مختلف بهره‌گیری شود. در این روند عملاً سیاست‌شناسان برای تئوریزه کردن سیاست‌گذاری از رویکردهای جامعه‌شناختی، مدیریت، اقتصاد، روان‌شناسی و جز اینها استفاده می‌کنند.

### تحول در مطالعه سیاست عمومی

برای مدت زمان طولانی سیاست‌پژوهان عمدتاً نهادهای نظام سیاسی را مورد بررسی قرار داده و به بررسی پدیده‌های قابل مشاهده مانند رأی‌دادن، راهبردهای

حزبی برای پیروزی در انتخابات و جز اینها می‌پرداختند. تحت این شرایط صرفاً با تأکید بر رفتارهای قابل سنجش و کمیّت‌پذیر، سیاست‌پژوهان عوامل تعیین‌کننده جامعه‌شناختی و فرهنگی رفتار رأی‌دادن، نظامهای حزبی و سازمانهای احزاب سیاسی را از عرصه مطالعات خویش منتزع می‌کردند. در چنین وضعیتی تصور غالب این بود که این پدیده‌ها انعکاسی از سنتهای سیاسی هر کشور خاص مانند تجربه جنگ و یا پیشرفت نوسازی اقتصادی به شمار می‌روند. در این روند رفتار گرایان به دنبال درک مجموعه‌های خاصی از ساختارهای اجتماعی بودند که به تشکیل رفتار رأی‌دادن، تعامل گروههای ذی‌نفع و انواع احزاب سیاسی منجر می‌شدند. بدین ترتیب بسیاری از محققان معمولاً به نظام سیاسی، به صورت بخشی از تبدیل رویدادهای اجتماعی، به رفتار سیاسی نگاه می‌کردند. رفته رفته چنین برداشتی از نظام سیاسی دستخوش تغییر شده و به جای آن، انواع فرایندهای سیاسی که هر حوزه خط‌مشی (سیاست) را در احاطه خود قرار داده بود، با کلیه پیچیدگیهایش مورد توجه قرار گرفت. لازم به توضیح است که اصولاً موضوعات، الگوهای چانه‌زنی و ساختار فرصتها و محدودیتها در هر حوزه خط‌مشی، نوع خاصی از سیاست را مطرح می‌کند که ممکن است با سنتهای سیاسی ملی و نیز هنجارهای قانونی ارتباط داشته و یا احياناً نداشته باشند. عرصه‌های گوناگون سیاست (خط‌مشی) براساس راههایی که تصمیم‌گیرندگان می‌توانند به نتایجی برسند، همچنین بازخوردهای مثبت یا منفی یک سیاست (خط‌مشی) برای سایر عرصه‌های سیاسی، متفاوت می‌باشد. رویکردهایی که دارای جهت‌گیری مربوط به خط‌مشی (سیاست) هستند، فرایند تصمیم‌گیری، توازن قدرت، نوع نهاده‌ها، احتمال منتفع شدن مخاطبان خط‌مشی (سیاست) را به معرض نمایش می‌گذارند. همچنین خط‌مشیها (سیاست) از انواع گوناگون (بهداشتی، رفاهی، آموزشی و جز اینها) با توجه به ماهیت تخصصی و تکنیکی آنها، رابطه خاصی را میان حرفه‌ایها و سیاستمداران به وجود می‌آورد.

ابزارها و منابع قابل دسترسی تصمیم‌گیرندگان در عرصه‌های مختلف سیاست‌گذاری متفاوت‌اند. این ابزارها می‌توانند به صورت قانونی، مردم یا سازمانها

را ملزم به انجام کاری کنند، یا به صورت مالی، از طریق توزیع هزینه‌ها در جهت ترغیب و یا تنبیه مردم و سازمانها مورد توجه قرار گیرند، یا ممکن است ابزارهای مذکور براساس بهره‌گیری از قدرت دیوان‌سالاری برای حل و فصل مسائل، شکل سازمانی به خود گیرند و بالاخره آنکه امکان دارد از طریق ترغیب دیگران برای حصول به هدفها جنبه شخصی داشته باشند.

لازم به یادآوری است، همان‌گونه که می‌توان سیاست‌گذاری را در میان بخشهای گوناگون در داخل یک کشور مقایسه کرد، موارد تشابه و تفاوت آن را نیز می‌توان در میان دولتهای مختلف مشاهده نمود.

اصولاً در علوم اجتماعی در مورد علت‌های عمده رفتاری اتفاق‌نظر وجود نداشته، که در این روند رشته علوم سیاسی نیز نمی‌تواند از این قاعده مستثنی باشد. بر این اساس، بهره‌گیری از نظریه‌های گوناگون می‌تواند در سروسامان دادن به داده‌ها و رسیدن به نتیجه نهایی کمک زیادی کند. هر چند در یک بررسی میان پارادایمی امکان دارد با تعارضات و تناقضاتی مواجه شویم، لیکن بهره‌گیری از نظریه‌ها و رویکردهای گوناگون می‌تواند ابعاد سیاست عمومی را تبیین نموده و درباره آن توضیح دهد.

بدین ترتیب رویکردهایی که باید برای بررسی سیاست عمومی از آنها استفاده شود عبارت‌اند از: رویکردهای نهادی، گروهی و شبکه‌ای، اجتماعی-اقتصادی، انتخاب منطقی، انگاره‌ای و پست‌مدرنیسم.

### ۱. رویکردهای نهادی

نهادها عرصه‌هایی هستند که سیاست‌گذارها در درون آنها صورت می‌گیرند. آنها شامل سازمانهای سیاسی، قوانین و مقرراتی هستند که برای هر نظام سیاسی جنبه محوری دارند. تحت این شرایط، نهادها محدودیتهایی را برای چگونگی رفتار تصمیم‌گیرندگان به وجود می‌آورند. در حقیقت، نهادها مسئولیتها و قدرتها را میان سازمانها و حکومتها تقسیم کرده و باعث برخورداری افراد و گروهها از حقوق لازم می‌شوند. بر این اساس، نهادها می‌توانند تعدادی از کنش‌گران سیاسی، نظیر

گروه‌های ذی‌نفع را وارد عرصه تصمیم‌گیری کرده و یا بالعکس آنها را از آن حوزه‌ها دور نگه دارند (Schattschneider, 1960). بدین ترتیب نهادها نه تنها بر فرایند توزیع قدرت تأثیر می‌گذارند، در حقیقت آنها زندگی سیاسی را از طریق رسمی ساختن مقررات و هنجارهای رفتاری، قابل اداره کرده و نشان می‌دهند که نظام سیاسی چگونه عمل می‌کند؟ با وقوع انقلاب رفتاری در رشته علوم سیاسی، پیوندهای نزدیکی میان تحقیقات تجربی و هنجاری به وجود آمد. از آنجا که تحقیقات نهادی به واسطه درگیر شدن در ساختارهای اداری و رویه‌های رسمی شکل توصیفی به خود می‌گرفت، بنابراین در برخی از موارد، محققان سیاست عمومی علیه آن واکنش نشان داده و بیشتر سعی کردند تا بر برنامه‌ریزیهای منطقی و یا نقش گروه‌ها تأکید داشته باشند. همان‌گونه که قبلاً به آن اشاره شد، از دهه ۱۹۸۰، نهادها به واسطه اهمیت پیدا کردن نونهادگرایی به جایگاه محوری خود در مطالعات مربوط به سیاست (خط‌مشی) بازگشتند.

لازم به توضیح است که بسیاری از نظریه‌پردازان و صاحب‌نظران غالباً به نهادهایی نظیر قانون‌گذاری، اجرایی، قضایی و بوروکراسیها، به عنوان تجلیات کارکردهای زندگی سیاسی نگاه کرده‌اند. بر این اساس، دستگاههای قانون‌گذاری مبادرت به وضع قوانین کرده، دستگاههای مجریه، تصمیماتی را اتخاذ می‌کنند، بوروکراسیها تصمیمات مذکور را به مورد اجرا درآورده و بالاخره دادگاهها مبادرت به حل و فصل اختلافات می‌کنند. اگر بخواهیم تحول نظامهای سیاسی را مورد بررسی قرار دهیم، می‌بینیم که در جوامع سنتی این‌گونه وظایف سیاسی را ممکن است یک فرد و یا یک طبقه حاکم انجام دهد، در حالی که در دموکراسیهای مدرن، نهادهای متنوعی وظایف مذکور را برعهده دارند. در حالت ایدئال، فرض بر این است که هر نهادی، نهاد دیگر را متوازن ساخته و توزیع منطقی قدرت و مسئولیتها در درون دولت می‌تواند به مشروعیت آن کمک کند. نهادهایی که در این شکل کارکردگرایانه مطرح می‌شوند، به صورت یک عامل مستقل در سیاست‌گذاری تلقی نمی‌گردند. نهادها، تقاضاهایی را که از نظام سیاسی به عمل



می‌آید پردازش کرده و آنها را به داده‌ها (سیاستها) تبدیل می‌کنند (Easton, 1965). در حقیقت، نهادها بخشی از جعبه سیاه اسرارآمیز را تشکیل داده و فضایی را به وجود می‌آورند که در آن گروه‌های ذی‌نفع، ذی‌نقوذ، فشار و جز اینها می‌توانند به شکل مشروع دیدگاه‌های خود را مطرح کرده و نیز به صورت ابزارهایی برای ایجاد آشتی میان منافع متعارض در جامعه به کار روند.

نهادها، تجسم فرهنگها و تصمیمات سیاسی گذشته‌اند. بنابراین تاریخ، نقش مهمی را در مطالعه نهادها داراست. نهادها را نباید ایستا تصور کرد. آنها با محیط سیاسی خود در سازواری به سر می‌برند. برخی از صاحب‌نظران بر این اعتقادند که نهادها از چنان هوشمندی برخوردارند که می‌توانند به نحوی از انحاء نسبت به محیط‌های اقتصادی و اجتماعی به سرعت در حال تغییر، واکنش نشان دهند (Linder and Peters, 1990). در حالی که سایرین بر این تصورند که نهادها به صورت بالقوه دارای کارکرد منفی‌اند، زیرا آنها در برابر تغییرات سیاسی و اجتماعی از موقعیت مناسبی برخوردار نیستند و تعدیلات نادرستی را به عمل می‌آورند.

پاره‌ای از نهادگرایان بر این باورند که فرایند خط‌مشی از طریق رویه‌های رسمی تعریف می‌شوند. بر این اساس، نه تنها نهادها محدودیتهایی را برای رفتار و اقدامات به وجود می‌آورند، بلکه آنها مبادرت به تعریف هنجارهای نظام سیاسی می‌کنند (Johnson, 1975). در واقع، نهادها ارزشهای نظام را به صورت جریان عادی زندگی روزمره درمی‌آورند. در این روند، افرادی که درگیر یک سلسله رفتارهای سیاسی سنتی هستند، پیروی از مقررات و سنتها به آنها هویت و معنا می‌بخشند. از نظر نهادگرایان، سازمانها دارای رویه‌های عملیاتی استاندارد هستند که مبادرت به پردازش تصمیمات می‌کنند. برای نمونه، یک نظام پارلمانی نه تنها براساس تفوق قانون‌گذاری در قانون تعریف می‌شود، بلکه چهارچوبهای نهادی بر چگونگی پردازش تصمیمات تأثیر می‌گذارند.

از منظر سیاستهای مقایسه‌ای ممکن است مقررات نهادی در نظامهای گوناگون، متفاوت باشند. به گونه‌ای که در برخی از موارد ممکن است به گروههای

ذی‌نفع این امکان داده شود تا تصمیمات مربوط به خط‌مشی (سیاست کلی) را سد نموده و یا دستخوش تعدیل سازند. در این راستا، هدفهای سیاست‌گذاران، انتخابهای مربوط به خط‌مشی گذشته، سطوح یکپارچگی و انسجام میان نخبگان حاکم و همچنین امکان تحت تأثیر قرار دادن خط‌مشی توسط گروههای ذی‌نفع می‌توانند متفاوت باشند. مقایسه سیاستهای انرژی میان امریکا، کانادا، فرانسه، آلمان و ژاپن حاکی از آن است که جدایی و پیوستگی قوای مجریه و مقننه تفاوت‌چندانی در روند سیاست‌گذاریها ندارد. مسلماً وجود نظام فدرال، نوع بوروکراسی و میزان قدرت دادگاهها، تأثیرگذار می‌باشند.

یکی از نمونه‌هایی که در چهارچوب نهاد‌گرایی در ارتباط با سیاست عمومی مورد توجه قرار می‌گیرد، نمونه سیاست بوروکراتیک می‌باشد. اصولاً بوروکراسیها معرف دولتها و اجرای تصمیمات آنها هستند. تفاوت میان مشاغل سیاسی و اداری، آن است که معمولاً مقامات اداری منصوبین دائمی‌اند که از تخصص و دانش لازم برای شرکت در تشکیل خط‌مشی (سیاست کلی) برخوردارند. برای مثال در فرانسه تا تأسیس جمهوری پنجم در ۱۹۵۸، به طور کلی حکومتها ضعیف و بی‌ثبات و دستگاه قانون‌گذاری غیرمؤثر بود. تحت شرایط مذکور، این بوروکراتها بودند که به سیاست‌گذاری تداوم می‌بخشیدند. نمونه سیاست بوروکراتیک حاکی از آن است که تعاملات درون بوروکراسیها به گونه‌ای است که سیاست‌گذاریها در جهت مقاصد و نیت سیاستمداران است. برخی از سیاست‌شناسان بر این اعتقادند که اصولاً بوروکراسیها از یک نظام سلسله‌مراتبی یکپارچه تشکیل نمی‌شوند که براساس زنجیره فرماندهی عمل کنند. آنها به صورت دفاتر، دوایر و ادارات پراکنده و تجزیه‌شده‌ای هستند که در رقابت بر سر منابع و تأثیرگذاری بیشتر بر خط‌مشی (سیاست کلی) با یکدیگر به سر می‌برند (Allison, 1971).

جاذبه نمونه سیاست بوروکراتیک، سادگی آن است که شاهد چانه‌زنیها و ائتلافهای گوناگونی در سطوح مختلف تصمیم‌گیری می‌باشیم. با توجه به پیچیدگی بوروکراسیها و پخش تصمیم‌گیریهای حکومت، این نمونه به خوبی توضیح نمی‌دهد

که چرا در برخی از موارد، در سطوح و بخشهای گوناگون سیاست‌گذاری هماهنگی وجود دارد و در سایر موارد، چنین هماهنگی مشاهده نمی‌شود. ضمناً نمونه مذکور روشن نمی‌کند که تحت چه شرایطی قوه مجریه مسلط است و در چه مواقعی چنین نیست. منتقدین نمونه مذکور بر این باورند که، عامل سلسله‌مراتب قدرت را که می‌تواند بر تعارضات بخشی فائق آمده و نقش قوه مجریه را افزایش دهد، نادیده می‌گیرد (Bendor and Hammond, 1992). در اینجا نمی‌توان فقط به موضوع تجزیه بوروکراتیک توجه داشت، بلکه آنچه که باید مورد توجه قرار گیرد، موضوع چانه‌زنی بر مبنای فرصتها و محدودیتها در مقابل بوروکراتها و نیز رهبران سیاسی است. لازم به تذکر است که نمونه سیاست بوروکراتیک با توجه به سازگاری با الگوی منافع و تعاملات راهبردی، بیشتر می‌تواند در رابطه با کاربرد نظریه انتخاب منطقی نهادی مطرح شود، تا نهادگرایی.

در اینجا ضروری است به انتقادات وارده بر رویکرد نهادی به واسطه وجود یک سلسله محدودیتها، در ارتباط با سیاست‌گذاری عمومی، اشاراتی داشته باشیم: نخستین محدودیت این رویکرد آن است که اصولاً کنش‌گران و بسیاری از گروهها به طور کلی برای تعقیب منافع خویش، نهادها را دور می‌زنند. اصولاً نهادها زمانی رو به ضعف می‌گذارند که امکانات بیشتری برای دسترسی گروههای مقتدر به تصمیم‌گیری عمومی فراهم کنند. گروههای ذی‌نفع برای آنکه از پاسخ سیاستمداران و بوروکراتها به منافع خویش اطمینان حاصل کنند، بدون توجه به ابزارهای قانونی، مجهز به منابعی می‌شوند. دومین محدودیت رویکرد نهادی آن است که امکان دارد شرایط و بافت اجتماعی باعث تشکیل ترتیبات رسمی شوند؛ زیرا محیط سیاسی یک دولت می‌تواند باعث شکل‌گیری خط‌مشیها و نیز عملیات نهادهای سیاسی شود. چه بسا ممکن است اثرات نهادی نشئت گرفته و در واقع نتیجه تغییرات وسیع‌تر باشند. بر این اساس، امکان دارد اشکال خاصی از ترتیبات نهادی باعث تثبیت خط‌مشی شوند. محدودیت سوم رویکرد نهادی حاکی از ایستا بودن فرایند خط‌مشی است. نهادها می‌توانند توضیح دهند که چگونه نظامهای سیاسی، خط‌مشی (سیاست کلی) را

شکل می‌دهند ولی آنها مشخص نمی‌کنند که به چه دلیل سیاستها دستخوش تغییر می‌شوند. براساس این تحلیل، نهادگرایی فاقد یک نظریه رفتار انسانی است؛ زیرا درصدد است تا نشان دهد که مقررات و هنجارهایی که تحدیداتی را در رفتارها به وجود می‌آورد، دلایلی برای اقدامات و رفتارها در خودشان به شمار می‌رود. البته می‌توان این‌گونه بحث کرد که نهادها قادر به ایفای نقشی در جهت تغییر دگرگونی هستند؛ زیرا مقررات رسمی در شکل پویایی خود با قدرت گروههای ذی‌نفع و سیاستمداران در تعامل بوده و نهادها نیز می‌توانند در طول زمان در نقش خود تغییراتی به وجود آورند. محدودیت چهارم این است که نهادها مستقلاً دارای نفوذ در فرایند خط‌مشی نیستند. در این شرایط، مقررات نهادی و عملیات آنها، تابعی از انتخابهای سیاسی بوروکراتها و سیاستمداران‌اند. بدین ترتیب این کنش‌گران سیاسی هستند که می‌توانند باعث ایجاد تغییراتی شده و بر چگونگی عملکرد نهادها تأثیر بگذارند. برای مثال، در نظامهایی که از قوانین اساسی مستحکمی برخوردارند، تغییرات از طریق اصلاحیه‌ها و رویه‌های قضایی صورت می‌گیرد. در سایر نظامها، قوانین با توجه به اصلاح نهادهای سیاسی نظیر ساختار درونی بوروکراسیهای دولتی و تغییر در مقررات بررسیهای پارلمانی، دستخوش دگرگونی می‌شوند. اصولاً همیشه این بحث مطرح می‌شود که نهادها با مشکلات زیادی در رابطه با تغییر ترتیبات قانونی مواجه‌اند. حتی گرچه اولویتها و توازن قدرت گروههای معین دلیلی برای ترتیبات خاص باشد، اولویتهای آنها و نیز نیروهایشان تنها در شرایط خاصی نمود پیدا کرده و برجسته می‌شوند. به طور کلی، نهادها کار را برای تصمیم‌گیرندگان جهت پیروی از رویه‌های تثبیت‌شده، آسان می‌سازند. نهادگرایان بر این باورند که نهادها تشکیل خط‌مشیها (سیاست کلی) را از طریق تحت تأثیر قرار دادن فضای بحث و قدرت کنش‌گرانی که خواهان اصلاح فرایند سیاست‌گذاری می‌باشند، انجام می‌دهند. در ارتباط با محدودیت پنجم باید خاطر نشان کرد که به طور کلی، نهادگرایی، بر تمایز میان بخشهای گوناگون خط‌مشی (سیاست کلی) تأکید دارد.

### نونهادگرایی و سیاست‌گذاری عمومی

همان‌طور که قبلاً به آن اشاره شد، نهادگرایی در دهه ۱۹۸۰ به صورت نونهادگرایی تجدید حیات پیدا کرد. در عرصه سیاست‌های مقایسه‌ای، رویکردهایی که خط‌مشی (سیاست کلی) را نشئت گرفته از عوامل اقتصادی و اجتماعی می‌دانستند، چندان موفق نبودند، بنابراین با ورود نونهادگرایی به عرصه سیاست، دولت در مرکز تحلیل قرار گرفت. بر این اساس، از آنجا که نهادها، تجلی دولت تلقی می‌شوند، آنها در صدد توضیح داده‌ها و نتایج بوده و نشان می‌دهند که چگونه با وارد شدن فشار بر حکومتها، دولتها، خط‌مشیهای (سیاست‌های کلی) گوناگونی را دنبال می‌کنند (March and Olsen, 1989). هواداران نونهادگرایی عبارت‌اند از: سیاست‌شناسانی با جهت‌گیریهای تاریخی و نظریه‌پردازان انتخاب منطقی و تحلیل سازمانی (Kato, 1996). برخلاف برداشتهای سابق از نهادگرایی، نونهادگرایان این موضوع را قبول دارند که انواع تأثیرات و نفوذها به ویژه نفوذهایی که از عوامل اقتصادی ناشی می‌شوند، بر خط‌مشیها (سیاست‌های کلی) وجود دارد. تحت این شرایط آنها در صدد ادغام دیدگاههای اجتماعی و دولت‌محور برای درک بهتر چگونگی شکل‌گیری خط‌مشیها هستند. نونهادگرایان با عرصه مطالعاتی وسیع‌تر از نهادگرایی کلاسیک، بر این موضوع تأکید دارند که نهادها بر قدرت و تواناییهای گروهها تأثیر داشته و ضمن شکل دادن و نیز به جریان انداختن پاره‌ای از ایده‌ها، باعث تحت تأثیر قرار دادن خط‌مشیها (سیاست‌های کلی) می‌شوند.

همان‌گونه که قبلاً به آن اشاره شد، نونهادگرایی، موضوعات را به صورت دقیق‌تر و موشکافانه‌تر مورد بررسی قرار داده و به جای توصیف، به تجزیه و تحلیل آثار عوامل گوناگون بر سیاست عمومی می‌پردازد. نونهادگرایان با پیچیدگیهای تصمیم‌گیری و سیاست‌گذاری عمومی آشنایی داشته و نهادها را به موازات نقش‌آفرینی سایر علل اقدامات و رفتارهای سیاسی در مکان برجسته‌ای قرار می‌دهند. آنها در صدد کشف عواملی هستند که سبب می‌شوند تا نهادها دارای حیاتی از خود باشند. نونهادگرایان برای بررسی نقش نهادهای گوناگون در بخشهای خاصی از

خط‌مشی (سیاست کلی)، از تحلیلهای مقایسه‌ای بهره می‌گیرند.

برخی از نهاد‌گرایان بر این باورند که ترتیبات نهادی خاص برای حکومت‌مداری مؤثر در یک کشور امکان دارد باعث ایجاد فرصتهایی گردیده، در حالی که ممکن است برای دولت دیگر موجب ناتوانیهای زیادی شود. بنابراین منطقی است از مجموعه‌ای از ترتیبات نهادی که مؤثرتر از دیگری است، سخن بگوییم. در این روند، تواناییهای حکومتی باید براساس درک بهترین وضعیت در میان سه عامل ارزیابی شود: ماهیت چالشهای خط‌مشی (سیاست کلی)، ترتیبات نهادی آن و همچنین شرایطی که باعث تسهیل یا تحدید اثرات نهادی می‌شود.

با توجه به کمبودهایی که در نهاد‌گرایی کلاسیک وجود داشت، نونهاد‌گرایی نیز مشکلات خاص خود را دارد. اولین نقطه ضعف این رویکرد وجود این تصور است که دولت‌ها و بخشهای سیاست‌گذاری آنها از نقاط مشابهی آغاز می‌کنند. این در حالی است که برای مثال اقتصادهای گوناگون نسبت به ضربه‌های خارجی، از خود واکنشهای متفاوتی را نشان می‌دهند. تحت این شرایط امکان دارد سیاست‌گذاران علائم متضادی را دریافت کرده، حتی عملکرد نهادهای مشابه ممکن است وضعیت منحصر به فردی را به معرض نمایش بگذارد. دومین ضعف نونهاد‌گرایی، تأکید بیش از حد آن بر مقایسه یک بخش خاص سیاست‌گذاری در سراسر کشور است. در چنین وضعیتی، بسیار دشوار خواهد بود تا میزان تفاوت سیاست‌گذاران میان بخشهای گوناگون را مشاهده کرده و شاید غیرممکن باشد که تشخیص دهیم که کدام عامل مهم‌تر است.

مسئله مهم در چهارچوب نونهاد‌گرایی، تعریف مفهوم «نهاد» است. هنگامی که ارزشها و نیز هنجارها به عنوان بخشی از نهادها مورد توجه قرار می‌گیرند، آنها جنبه‌های بسیار متنوعی از زندگی سیاسی را در یک طبقه‌بندی جای می‌دهند. در عرصه علوم سیاسی توضیح، مستلزم تفکیک و تمایز محدودیتها از انگیزه‌ها و منافع کنش‌گران است. در غیر این صورت به سختی می‌توان به عامل تغییر و تحول پی برد.

در مجموع باید اذعان داشت که نهادها در شکل دادن سیاستها (خط‌مشیها)

مؤثرند. بدون آنکه اهمیت نهادها در سیاست‌گذاری را پوشیده داریم، باید خاطر نشان نماییم که نهادهای سیاسی دارای نقش مهمی در فرایند تصمیم‌گیری هستند. نهادها، محدودیتهایی را برای تصمیم‌گیرندگان از لحاظ انتخابها به وجود می‌آورند. بسیاری از صاحب‌نظران، تعریف گسترده و وسیع از نهاد را به گونه‌ای که نونهادگرایان به آن مبادرت می‌ورزند، جایز نمی‌دانند؛ زیرا نونهادگرایان، با وارد کردن ایده‌ها، هنجارها و منافع به صورت نهاد، بخش عمده‌ای از سیاستها را به صورت مجموعه‌ای از فرایندهای رسمی در می‌آورند که این خود توان توضیحی را از نهادها سلب می‌کند.

زمانی می‌توانیم از رویکرد نهادی به نحو مطلوب بهره بگیریم که سیاست‌گذاری و اجرای آن را در میان دولتهای مختلف مقایسه نماییم. تحت این شرایط، مختصات منحصر به فرد مقررات رسمی هر دولت برجسته شده و ارزشهای شکل‌دهنده سنتها در هر کشوری مشخص می‌گردند. لازم به یادآوری است که رویکرد مذکور اصولاً کمتر می‌تواند سیاست‌گذاری را در درون دولتها به ویژه میان بخشهای مختلف خط‌مشیها (سیاستهای کلی) توضیح دهد. ضمن آنکه رویکرد مذکور حرف‌چندانی برای تغییر و دگرگونی خط‌مشیها (سیاستهای کلی) ندارد. همچنین این رویکرد شرایط و زمینه‌های سیاسی و اجتماعی را که مقررات رسمی و هنجارها به آن عمل کرده و آنها را تحت تأثیر قرار می‌دهد، در نظر نمی‌گیرد.

## ۲. رویکردهای گروهی و شبکه‌ای

این رویکرد، بر اهمیت تعاملات میان شرکت‌کنندگان در فرایند خط‌مشیها (سیاستهای کلی) تأکید می‌کند. در حالی که در مطالعات سنتی سیاست، بر رویه‌ها و قوانین اساسی تأکید می‌شد، بسیاری از محققان از دهه ۱۹۵۰ نسبت به محدودیتهای تحلیلی نهادگرایی، واکنش نشان داده و ضمن توجه به گروهها، آثار و نفوذ آنها را بر سیاستهای کلی (خط‌مشیها) مورد بررسی قرار دادند. براساس این رویکرد، تنها کابینه‌ها، رؤسای جمهور و مجالس مقننه نیستند که مبادرت به سیاست‌گذاری

می‌کنند، بلکه در این راستا باید به نقش الگوهای غیررسمی انجمنها و به طور کلی کنش‌گران غیرحکومتی نیز توجه داشت. در چنین شرایطی، اصولاً این گروهها هستند که مبادرت به تعیین دستور کار و تنظیم سیاستها می‌کنند. بدین ترتیب آنها در تلاش‌اند تا بر تصمیمات تقنینی و اجرایی تأثیر بگذارند. از طرفی، گروههای مذکور نه تنها در فرایند سیاست‌گذاریها دخالت دارند، بلکه حتی گاه خود آنها سیاستها را به مورد اجرا درمی‌آورند. اصولاً باید اذعان نمود که حکومتها و دیوانسالاریها به گروهها نیازمندند؛ زیرا آنها می‌توانند منبع ایده‌های مربوط به خط‌مشیها (سیاستهای کلی) به شمار روند. از آنجا که گروهها از تخصصهای متنوعی برخوردارند، بنابراین آنها می‌توانند به سیاستها مشروعیت بخشیده و با همکاری خویش اجرای موفق سیاستها را تضمین کنند. شاید بتوان گفت که یکی از علل اهمیت یافتن سیاستهای گروهی، ضعف نهادهای سیاسی و جدا ماندن آنها از زندگی اجتماعی و اقتصادی باشد. در شرایط پیچیده دنیای واقعی، در صورتی حکومتها با ایده‌های بزرگ می‌توانند به هدفهای خود نائل آیند که از گروههای مختلف برای تنظیم و اجرای سیاستهای خویش بهره گیرند. در اینجا می‌توان هر یک از رویکردهای گروهی و شبکه‌ای را به تفکیک مورد تجزیه و تحلیل قرار داد:

**الف) رویکرد گروهی:** بسیاری از محققان در گذشته نه تنها گروهها را مهم دانسته‌اند، بلکه بر این اعتقاد بوده‌اند که اصولاً گروهها قادر به تعریف فرایند خط‌مشی (سیاست کلی) هستند. بدین ترتیب ضروری است گروهها را نیز به موازات مطالعه مجالس مقننه، احزاب سیاسی، بوروکراسیها مورد توجه قرار داد؛ زیرا احزاب سیاسی، متشکل از گروهها هستند، مجالس قانون‌گذاری از رفتار گروهها متأثر بوده و همچنین بخشهای گوناگون ادارات دولتی، تحت تأثیر گروههای گوناگون قرار دارند. به طور کلی باید اذعان داشت که کل دولت یک موجودیت خودکار نبوده و عملکردهای آن باید براساس تعاملات، تعارضات و نیز رقابتهای گروههای مختلف ارزیابی شود. رویکرد گروهی، مرزبندی متصلب میان بخشهای دولتی و خصوصی و یا دولتی و غیردولتی را قبول ندارد. در حقیقت رویکرد مذکور انعکاسی از پیچیدگی



روزافزون و تخصصی شدن زندگی اقتصادی و اجتماعی به شمار می‌رود. براساس نمونه فزاینده تصمیم‌گیری، سیاست کلی (خط‌مشی) از چانه‌زنی تدریجی میان گروه‌های مختلف حاصل می‌شود (Richardson and Jordan, 1979: 22-24). البته منتقدین این نمونه بر این نظرند که نمونه مذکور، نابرابری در فرایند تصمیم‌گیری قدرت را نادیده گرفته و برخوردی محافظه‌کارانه نسبت به سیاست داشته است. بدین ترتیب، صاحب‌نظرانی مانند «لیندبلوم» به عنوان یک نوکثرت‌گرا در پاسخ به انتقادات مذکور، این موضوع را پذیرفت که اصولاً گروه‌ها، به صورت شرکت‌کنندگان نابرابر در فرایند تعیین خط‌مشی (سیاست کلی) عمل می‌کنند (Lindblom, 1977). این نمونه براساس نشئت گرفتن خط‌مشی (سیاست کلی) از توازن میان گروه‌ها نبوده، بلکه وجود منافع مقتدر را سدی در برابر دگرگونی در نظر می‌گیرد. لیندبلوم به جای مورد توجه قرار دادن گروه‌ها، بر کنش‌گران تأکید ورزیده که در فرایند سیاست‌گذاریها کنش‌گران را به صورت شهروندان، نمایندگان گروهی و سیاست‌گذاران (عمدتاً صاحبان مقامات) مورد شناسایی قرار می‌دهد. در اینجا نقش شهروندان به واسطه عدم مشارکت آنها در زندگی سیاسی کم‌اهمیت تلقی می‌شود. حتی در مورد گروه‌ها، وی بر این نظر است که آنها دارای نقش محدودی هستند؛ زیرا سیاست‌گذاران سطوح بالا نیازی به لحاظ کردن تقاضاهای آنها احساس ننموده و همچنین فشارهای وارده از سوی گروه‌های ذی‌نفع به خنثی کردن یکدیگر منجر شده، از طرفی پاره‌ای از کارکردهای داخلی گروه‌های ذی‌نفع مانند ارائه خدمات به اعضا، عملاً آنها را از توان می‌اندازد. اگر بخواهیم به نمونه فزاینده از منظر رویکرد گروهی نگاه کنیم، باید خاطر نشان سازیم که به تحلیل‌گر کمک می‌نماید تا در مورد دیدگاه وحدت‌گرایی سنتی نسبت به دولت تجدیدنظر کند.

به طور کلی، انتقادات چندی نسبت به رویکردهای گروهی وارد است. رویکرد مذکور حاکی از پیچیدگی در سیاست‌گذاریها، به واسطه وجود کنش‌گران زیاد در درون و بیرون دولت است. بر این اساس، بوروکراسیها و سایر نهادهای

حاکم دچار تجزیه شده و عملاً در اتحادهایی با گروههای مختلف به سر می‌برند. در هر صورت، این رویکرد در مورد اهمیت منافع در فرایند سیاست‌گذاری، اطلاعات چندانی در اختیار ما قرار نمی‌دهد.

در اینجا ما با سه نوع محدودیت در رویکردهای گروهی برخورد می‌کنیم: نخست آنکه این رویکرد، در مورد موضوعاتی که در فرایند سیاست‌گذاری پردازش می‌شوند و اینکه چرا آنها در میان بخشها و کشورهای گوناگون فرق دارند، حرفی برای گفتن ندارد. در این راستا گرچه در مورد مشارکت گروهها در تصمیم‌گیریها صحبت می‌شود، ولی در مورد این مطلب، که چگونه منافع برای ایجاد سیاستها در تعامل با یکدیگر قرار می‌گیرند، توجهی نمی‌شود. همچنین این رویکرد تصریح نمی‌کند که به چه دلیل برخی از گروههای ذی‌نفع در یک بخش، مقتدرانه و در سایر بخشها ضعیف عمل می‌نمایند. رویکرد مذکور، ابزار دقیقی را برای درک تغییر و دگرگونی و نیز تنوعات در خط‌مشی (سیاست کلی) در اختیار ما قرار نمی‌دهد. مورد دوم این است که اگر قرار باشد این رویکرد هر مطلبی را در ارتباط با سیاست‌گذاریها براساس فرایندهای گروهی توضیح دهد، در این صورت مطلب دیگری برای بررسی باقی نمی‌ماند. همچنین رویکرد مذکور اصولاً میان علتها و معلولها تمایزی قائل نمی‌شود. انتقاد سوم متوجه کثرت‌گرایی است. از نظر کثرت‌گرایان کلاسیک، ساختار حکومت دموکراتیک براساس دسترسی گروههای چندگانه و متکثر و نیز توزیع قدرت مشخص می‌شود (Dahl, 1991). از دیدگاه منتقدان کثرت‌گرایی، گروههای مقتدر، از نهادهای دولتی برای تحکیم قدرت خویش و یا کنار گذاشتن سایر گروهها از فرایند تصمیم‌گیری و کنترل دستور کار استفاده می‌کنند (Schattschneider, 1960). گرچه بوروکراسیها مکانهایی برای سیاستهای گروهی به شمار می‌روند، ولی در عین حال، آنها نیز سازمانها یا نهادهایی هستند که از مقررات و رویه‌هایی برخوردارند که می‌توانند از عملیات و طرحهای گروههای درون آنها جدا باشند.

لازم به یادآوری است که دولتها در روابط خود با گروههای ذی‌نفع دارای

منافع مربوط به خود هستند، که امکان دارد در شرایط زمانی و مکانی مختلف، متفاوت باشند. چنین تعاملاتی در داخل یک کشور و میان سازمانها و دستگاههای گوناگون فرق دارد. برای مثال نقش و نفوذ «سازمان عفو بین‌الملل» در میان دو وزارتخانه کشور و امور خارجه بریتانیا، متفاوت است. بدین معنا که وزارت امور خارجه بریتانیا به این علت سازمان عفو بین‌الملل را در بررسیهای خود دخالت می‌دهد که می‌تواند از آن در سیاست خارجی برای مثال علیه نقض حقوق بشر در چین استفاده کند، ولی وزارت کشور بریتانیا گروههای نفوذگذار (لابی) را در فرایند تصمیم‌گیریهای خود حذف می‌کند؛ زیرا امکان دارد آنها سیاستهای بریتانیا را در مورد حقوق بشر مورد انتقاد قرار دهند.

ب) رویکرد شبکه‌ای: در حقیقت این رویکرد در بسیاری از مواقع، جایگزینی برای رویکردهای گروهی در مطالعه سیاست‌گذاری عمومی به شمار می‌رود. بر این اساس، انواع گوناگون روابط را باید میان نمایندگان گروهی، بوروکراتها، سیاستمداران و سایر شرکت‌کنندگان در تصمیم‌گیری در فرایند سیاست‌گذاری نظامهای سیاسی در نظر گرفت. تفاوت این رویکرد با رویکردهای گروهی این است که در اینجا به جای توجه به میزان اثرگذاری یک سازمان در فرایند تعیین خط‌مشی (سیاست کلی)، به روابط میان موضوعات مورد نظر تصمیم‌گیرندگان اهمیت داده می‌شود. وجه تشابه آن با رویکرد گروهی، تأکید بر جنبه‌های غیررسمی و حالتهای انجمنی تصمیم‌گیری است، نه صرفاً ترتیبات رسمی حکومتی.

رویکرد شبکه‌ای، بیشتر در ارتباط با درک سیاستهای مربوط به حکومتهای محلی است. امروزه به واسطه وارد شدن عناصر متعدد در فرایند سیاست‌گذاری، تحلیلهای مربوط به زیرسیستمهای خط‌مشی (سیاست کلی) به مراتب پیچیده‌تر شده و دیگر نمی‌توان این فرایند را در شکل خیلی ساده میان چند کنش‌گر معدود، مورد بررسی قرار داد؛ زیرا در اینجا ما با یک سیستم شبکه‌ای روبه‌رو هستیم. برای مثال در یک نظام کثرت‌گرایی مانند امریکا، شبکه‌های خط‌مشی (سیاست کلی) میان اعضای کنگره، نواحی انتخاباتی، سازمانهای اجرایی، گروههای تولیدکننده، بانکها و

جز اینها بسط پیدا کرده است. مفهوم شبکه، واقعیت‌های تعارض درون حوزه‌های خط‌مشی و میان شبکه‌ها را توصیف می‌کند. روابط درون یک شبکه می‌تواند از چند طریق درک شود: میزان پیوند کنش‌گران با یکدیگر، چگونگی تماس افراد با هم، میزان نزدیکی کنش‌گران با یکدیگر از لحاظ ساختار روابطشان و بالاخره لایه‌های ارتباطی. نمونه‌سازی شبکه‌ای حاکی از بی‌ثباتی سیاست ائتلاف شبکه‌هاست. بر این اساس چندین اتحاد بلندمدت و تعداد زیادی از سازمانهای خصوصی در فرایند سیاست‌گذاری مشارکت دارند.

لازم به یادآوری است که بخش عمده‌ای از سیاست را روابط تشکیل می‌دهند. ولی چنانچه محققى که درصدد توصیف روابط سیاسى به صورت شبکه باشد و عواملی نظیر منافع، ایده‌ها و نهادهای تعیین‌کننده چگونگی کار شبکه را نادیده بگیرد، در این صورت چیزی برای توصیف سیاست باقی نمی‌ماند. با وجود آنکه گاه تصور می‌شود که نهادها با عناصر مختلف دولت ادغام شده‌اند، ولی شبکه‌ها الگوهایی از روابط نسبتاً غیررسمی و شخصی‌اند که با ساختارهای نهادی رابطه داشته، ولی با آن ساختارها در هم آمیخته نشده‌اند.

یکی از انتقاداتی که به این رویکرد وارد می‌شود این است که نهادها و دولت را نادیده می‌گیرد. شاید دلیل آن هم به واسطه آن است که شبکه‌ها بسیاری از ترتیبات رسمی سیاست را دور می‌زنند. در حالی که در اینجا روابط حائز اهمیت‌اند، زیرا آنها در تولید ارزشها و هنجارهای رفتاری مؤثر می‌باشند. از دیدگاه برخی از صاحب‌نظران، شبکه‌های خط‌مشی (سیاست کلی) باعث پیوند میان سطح کلان تحلیل (دولت) و سطح خرد می‌شوند (March and Rhodes, 1992a). برخی بر نقش نهادها در رویکرد شبکه‌ای اذعان دارند؛ زیرا راهبردهای نهادی مبنای روابط در درون شبکه‌ها به شمار می‌روند (Peterson, 1995). اصولاً رویکردی که تنها بر یک وجه سیاست‌گذاری تکیه کند، نمی‌تواند برای تشریح جنبه‌های دیگر بسط داده شود.

براساس انتقادات دیگری که به رویکرد شبکه‌ای وارد می‌شود، مسئله تعیین مرزها در فضای پیچیده خط‌مشی (سیاست کلی) است. تحت این شرایط، مشخص

نیست که شبکه‌ها از کجا آغاز و به کجا ختم می‌شوند. البته این مشکل علوم اجتماعی به طور اعم و علوم سیاسی به طور اخص است؛ زیرا به سادگی نمی‌توان تشخیص داد که یک فرایند از کجا شروع و به کجا ختم می‌شود. اصولاً بسیار دشوار است که نهادها را به گونه‌ای تعریف کنیم که فقط شامل هنجارها و استانداردهای مربوط شوند، بدون آنکه دستگامهای قانون‌گذاری و دادگاهها را دربرگیرند. به هر حال از آنجا که شبکه‌ها به صورت روابطی هستند که بر بخشهایی از خط‌مشی (سیاست کلی) تأثیر می‌گذارند و نیز می‌توانند آن بخشها را به سرعت دستخوش تغییر نمایند، بنابراین نسبت به موضوع مرزبندیها، آسیب‌پذیرند. این موضوع، ما را به سوی انتقاد دیگری هدایت می‌کند و آن اینکه شبکه‌ها خیلی منعطف‌اند؛ زیرا تحلیل شبکه‌ای نسبت به روابط در حال تغییر حساس است و انعطاف آن سبب می‌شود تا این رویکرد به جای آنکه به تجزیه و تحلیل تغییرات بپردازد، در حد توصیف خط‌مشی متوقف شود (Kassim, 1994: 15-27).

اکثر مطالعاتی که در چهارچوب شبکه در ارتباط با سیاست کلی (خط‌مشی) به عمل آمده‌اند، حاکی از نوعی همکاری و توافق میان کنش‌گران است. به هر حال در فرایند سیاست‌گذاری هر تعدادی از کنش‌گران حضور داشته باشند، ما با تعارضات، چانه‌زنیها و ائتلافها سروکار داریم. برخی بر این نظرند که می‌توان شبکه‌ها را از دو طریق نجات داد: یکی مربوط است به موضوع متغیر وابسته و مستقل. تحت این شرایط چنانچه محقق اثرات نهادها، ساختار گروه، منابع و ایده‌ها را روی شبکه‌ها بررسی کند، در این صورت ساختارهای شبکه‌ای خط‌مشی (سیاست کلی) می‌تواند به صورت متغیر وابسته در نظر گرفته شود. ولی در نمونه دیگر، متغیر وابسته می‌تواند به صورت نتایج خط‌مشی (سیاست کلی) تجلی پیدا کند. همچنین می‌توان تأثیر نسبی متغیرها را مورد ارزیابی قرار داد. بر این اساس، ساختارهای شبکه‌ای می‌توانند نشان دهند که نهادها چگونه کار کرده و به چه شیوه کنش‌گران سیاسی مبادرت به انتخاب می‌کنند. تحت این شرایط، نهادها بر چگونگی عملکرد شبکه‌ها تأثیر گذارده و همچنین آثار انتخابهای سیاسی بر روابط بلندمدت

کنش‌گران سیاسی می‌تواند مورد ارزیابی قرار گیرد. بدین ترتیب از آنجا که دو مسیر علی به طور هم‌زمان به وقوع می‌پیوندند، این روابط را باید مشخص کرده و در نتیجه یک نمونه چندعلیتی را مورد آزمون قرار داد. راه دوم برای خارج شدن از مشکل شبکه، بررسی امکانات بالقوه شبکه، مستقل از سایر عوامل تأثیرگذار است. از آنجا که شبکه‌ها ساختار خاصی از پیوندها را مشخص می‌نمایند، بنابراین شیوه تأثیرگذاری ساختار بر ارتباطات میان کنش‌گران، می‌تواند شیوه‌ای که موضوعات و مسائل پردازش پیدا می‌کنند را تحت تأثیر خود قرار دهد. در اینجا وجود اعتماد و تسهیل مبادله ایده‌ها در درون شبکه‌ها حائز اهمیت است. تحت این شرایط، شبکه‌های قوی باعث افزایش یادگیری و نیز تغییر سیاست می‌شوند. طرفداران رویکرد انتخاب منطقی بر این باورند که اصولاً اعتماد و یادگیری می‌تواند در چهارچوب یک نظریه چانه‌زنی تشریح شوند. از این جهت می‌توان گفت که نظریه چانه‌زنی و تحلیل شبکه‌ای بیشتر در حالت همگرایی به سر می‌برند تا آنکه در تعارض با هم باشند.

### ۳. رویکردهای اجتماعی-اقتصادی

از مدتها پیش موضوع نقش عوامل اجتماعی و اقتصادی در بررسی رفتارها در رشته علوم سیاسی حائز اهمیت بوده است. بسیاری از سیاست‌شناسان بر این اعتقادند که اصولاً جامعه و اقتصاد شرایط عینی را برای موضوعاتی نظیر رفتار رأی‌دادن، دسترسی گروه‌ها به منابع سیاسی، ثبات رژیم‌ها و پاسخگویی و مسئولیت دموکراتیک فراهم می‌آورند. متون کلاسیک علوم اجتماعی که در بسیاری از موارد براساس دیدگاه‌های مارکس و دورکیم مبتنی بر رویکردهای جبرگرایانه اجتماعی و یا جامعه‌شناختی بوده‌اند، اتخاذ تصمیمات جمعی را نشئت گرفته از قوی‌ترین نیروهای اقتصادی و جامعه تصور کرده‌اند. بر این اساس، فرایند خط‌مشی (سیاست کلی) که از یک مسیر عقلایی از بدیل‌های گوناگون می‌گذرد، تحت تأثیر نیروهای قوی اقتصادی و اجتماعی قرار دارد که دستور کارها را تعیین، انتخاب‌های

تصمیم‌گیرندگان را شکل بخشیده و اجرای سیاستها را با محدودیتهایی روبه‌رو می‌سازد. همچنین در تعیین داده‌ها و نتایج نظام سیاسی نیز مؤثر است. بدین ترتیب سیاست عمومی از ساختار قدرت اجتماعی و اقتصادی دولتها نشئت می‌گیرد.

در بسیاری از موارد، این‌گونه استدلال می‌شود که هر چه اقتصاد از رونق بیشتری برخوردار باشد، ماهیت سیاست‌گذاری نیز بیشتر دستخوش تغییر می‌گردد. به موازات تنوع بیشتر اقتصاد جوامع، نیاز به سیاستهای تنظیمی، بیشتر احساس شده است. همچنین هر چه اقتصاد پیچیده‌تر می‌گردد، چهارچوبهای تنظیمی بیشتر دستخوش تغییر می‌شوند. البته اینک صاحب‌نظران سیاست عمومی مقایسه‌ای با این موضوع موافق نیستند که داده‌های سیاست عمومی تابعی است از سطح توسعه. لازم به تذکر است که میان جنبه‌های گوناگون توسعه اقتصادی و بخشهای مختلف سیاست کلی (خط‌مشی) روابط بسیار پیچیده‌ای وجود دارد. به طور کلی تقسیمات سیاستگذاران آگاهانه یا ناخودآگاه منعکس‌کننده نیروهای وسیع‌تر بوده و در چهارچوب نظامهای اقتصادی و اجتماعی در ارتباط با نخبگان و صاحبان قدرت می‌باشند. در اینجا با رویکردهای مختلفی برخورد می‌کنیم، به نحوی که هر یک از این رویکردها از نمونه‌های ابزاری گرفته تا کارکردی، عمدتاً روی نقش نخبگان و پتانسیلهای نظام اقتصادی و سیاسی تأکید می‌ورزند. امروزه اثرات فرایندهای اقتصاد بین‌الملل بر سیاستهای ملی و محلی مورد توجه قرار می‌گیرد. در حالی که در دهه‌های ۱۹۶۰ و ۱۹۷۰ تصور می‌شد که سطح توسعه اقتصادی و اجتماعی، داده‌ها و نتایج سیاست عمومی را تعیین می‌کند. اخیراً در بحثهای همگرایی خط‌مشی (سیاست کلی) میان دولتها، عوامل اقتصادی مجدداً مطرح شده است.

#### ۴. رویکرد انتخاب منطقی

همان‌گونه که قبلاً در قالب مباحث مختلف اشاره شد، این رویکرد، برخی از مسائل محوری در رشته علوم سیاسی و نیز سیاست عمومی را مورد بررسی قرار می‌دهد. با بهره‌گیری از این رویکرد می‌توان مسائلی مانند تعداد آرای انتخاباتی، انتخابهای

حزبی، استراتژیهای احزاب سیاسی، رفتارهای قانون‌گذاری و تصمیم‌گیریهای بوروکراتیک و جز اینها را تجزیه و تحلیل نمود. بدین ترتیب از این طریق می‌توان چگونگی رفتار سیاست‌گذاران عمومی را در مقابل انتخابهای ممکن براساس ارزیابی هزینه و سودمندی مورد ارزیابی قرار داد. در مقایسه با موضوعات سیاسی مورد بررسی در چهارچوب رویکرد انتخاب منطقی، از این رویکرد، کمتر برای تجزیه و تحلیل سیاست عمومی استفاده شده است. علت این امر به واسطه ماهیت خود فرایند سیاست‌گذاری و خط‌مشی (سیاست کلی) می‌باشد که باید مجموعه‌های زیادی از تصمیمات به هم پیوسته‌ای که در بخشهای گوناگون نظام سیاسی اتخاذ می‌شوند را در نظر گرفت.

رویکرد انتخاب منطقی که از رشته اقتصاد وارد عرصه سیاست شده است، با دو مشکل روبه‌روست: یکی وجود متغیرهای کمیت‌ناپذیر است که، رفتارهای سیاسی را نمی‌توان به سادگی مانند شاخصهای اقتصادی چون قیمت و بازده به صورت کمی نشان داد. مشکل دوم مربوط به ماهیت خود سیاست است. بر این اساس، سیاست‌شناسان صرفاً به کارایی توزیعی و گرایش به سوی تعادل توجه نداشته، بلکه بیشتر به کشف راه‌حلهای ناشی از رفتار جمعی علاقه‌مندند. بر این اساس، آنها به دنبال پیدا کردن سازوکارهایی هستند که می‌توانند به نحو مؤثرتری به حل و فصل تعارضات موجود در منافع و انگاره‌ها کمک کنند. بنا به دلایلی که ذکر شد در فرایند کاربرد رویکرد انتخاب منطقی در مورد سیاست‌گذاری عمومی با دشواریهایی مواجه هستیم.

مانند اقتصاد، در عرصه سیاست نیز انتخاب منطقی مبتنی بر یک سلسله مفروضات است: نخست آنکه انسانها موجوداتی هدفمندند و دارای اولویتهایی هستند که مقدم بر جهان اجتماعی و سیاسی است. بنابراین آنها صرفاً ابزاری در اختیار نیروهای اجتماعی و اقتصادی وسیع‌تر نیستند. دومین فرض بر این اصل استوار است که افراد، بیشتر و در درجه اول براساس منافع خویش عمل می‌کنند، نه بر له منافع دیگران. بر این اساس نفع شخصی از طریق یک نوع فرایند بهینه‌سازی به



حداکثر خود می‌رسد. فرض سوم مبتنی بر برخورداری افراد از اطلاعات لازم جهت تعیین اولویتهای قابل دسترس آنها در مورد مثلاً سیاست کلی (خط‌مشی) احزاب سیاسی و یا اثرات تصمیمات حکومت بر اقتصاد، می‌باشد، و بالاخره چهارمین فرض، بهره‌گیری از اطلاعات برای انتخاب اقدامی است که به نحوی از انحاء اولویتهای آنها را تحقق بخشد. مجموعه موارد مذکور حاکی از برخورداری افراد از ظرفیت لازم برای تصمیم‌گیری و اقدام به عنوان یک کارگزار منطقی است (Ward, 1995).

با بررسی رابطه میان وجود دلایل برای اقدامات و ساختار انتخابهای انسانی، نظریه پردازان انتخاب منطقی فرضیاتی را استخراج می‌کنند که امکان دارد واقعی و یا غیرواقعی باشند. البته انتخاب منطقی توضیح کاملی از رفتار سیاسی به دست نمی‌دهد. نظریه پردازان انتخاب منطقی معتقدند که فرهنگ سیاسی می‌تواند به جوامع مختلف کمک کند تا به راه‌حلهایی برای برخورد با مسائل اقدام جمعی برسند. اگر جوامع، مسائل مربوط به اقدامات و رفتارهای جمعی خود را در همان مراحل اولیه ظهور آنها به صورت بنیادی و اساسی حل کنند، برای مراحل بعد با دشواری کمتری روبه‌رو خواهند شد؛ زیرا در فرایند تاریخی، نوعی اعتماد شکل می‌گیرد، که می‌تواند در تشکیل ایستارها و نگرشهای افراد نسبت به حکومت مؤثر واقع شده که این خود ضمن افزایش مشروعیت سیاسی، باعث حمایت از اقدامات جمعی و اتخاذ سیاستهای مؤثر می‌گردد. در جوامعی که سطح سرمایه اجتماعی پایین باشد، حکومتها قادر به اجرای موفق سیاستهای کلی (خط‌مشیها) نیستند. در سایر موارد که از لحاظ تاریخی سابقه طولانی همکاری وجود داشته باشد، به تنظیم و اجرای مطلوب سیاستهای عمومی کمک می‌کند (Putnam, 1993). از طریق بررسی راه‌حلهای گوناگون نسبت به مسائل اقدام جمعی، تحلیل‌گران می‌توانند تغییر و تحول را در سیاست‌گذاری عمومی تحت مطالعه قرار دهند.

لازم به توضیح است که گرچه نمونه تصمیم‌گیری منطقی مبتنی بر ضوابطی برای اقدامات منطقی می‌باشد، ولی سطح تحلیل سازمانی و یا نهادی است. هدف رویکرد تصمیم‌گیری منطقی توضیح این مطلب است که چگونه یک بازیگر (قوه

مجریه) مبادرت به اتخاذ یک تصمیم عمومی می‌کند؟ در اینجا فرض بر این است که به طور کلی، نظام سیاسی (مرکب از بوروکراتها و سیاستمداران) دارای هدفهای مشخصی است که قادر به اولویت‌بندی آنهاست و در این راستا می‌تواند بدیل‌هایی را برگزیند که منافع آن را به حداکثر برساند. بسیاری از صاحب‌نظران سیاست عمومی، رویکرد انتخاب منطقی را در جهت ساده کردن پیچیدگیها و تصمیم‌گیریها تلقی می‌کنند. بر این اساس، حتی اگر نظام سیاسی بتواند دارای یک استراتژی تصمیم‌گیری باشد، هزینه‌های رسیدن به استانداردهای لازم، احتمالاً باعث از بین رفتن فرایندهای تصمیم‌گیری شده که این خود سبب می‌گردد تا گروه‌های دست‌اندرکار فرایند خط‌مشی (سیاست کلی) دچار سرخوردگی شوند.

به هر حال رویکرد انتخاب منطقی، فرایندها و نتایج را به مثابه مدل منطقی سیاست‌گذاری پیش‌بینی نمی‌کند. اصولاً رویکرد مذکور تنظیم و اجرای سیاست کلی (خط‌مشی) را به جای آنکه از سوی سازمانها اتخاذ و اجرا شوند، از منظر کسانی که مبادرت به سیاست‌گذاری می‌کنند، مورد توجه قرار می‌دهد. در نتیجه آنچه که از جانب سازمان، منطقی است، لزوماً از دیدگاه افراد چنین نمی‌باشد.

لازم به توضیح است که برخی از سیاست‌شناسان، سعی می‌کنند تا فضایی برای نقش‌نهادها در درون رویکرد انتخاب منطقی بیابند (Dowding and King, 1995). البته به نظر نمی‌رسد که نهادگرایی توضیحی در مورد تفاوت بین سیاستهای کلی (خط‌مشیها) و دگرگونی آنها ارائه دهد. اصولاً کاربرد نهادها در انتخاب منطقی از این امر ناشی می‌شود که برد و باخت توسط عوامل بیرونی چانه‌زنی تعیین می‌گردد. در نمونه معمای زندانی در چهارچوب نظریه بازیها مجازاتها برای زندانیان از سوی نظام قضایی تعیین می‌شود، نه توسط خود زندانیان. علت عدم همکاری کنش‌گران به واسطه ارزیابی هزینه‌ها و فایده‌های هر مرحله راهبردی اقدامات است. اگر چنانچه مقررات نهادی تفاوت داشته باشند، در این صورت بازی دستخوش تغییر خواهد شد. در فرایند خط‌مشی، این امکان وجود دارد تا ترتیبات نهادی، نظیر مقررات رأی‌دادن که بر گزینه‌های انتخاب‌کنندگان منطقی تأثیر می‌گذارد، را مورد بررسی قرار داد.

انتخاب منطقی نهادی می‌تواند انواع مختلف اقدام سیاسی را با بررسی تصمیم‌گیری در سه سطح توضیح دهد (Kiser and Ostrom, 1982). در برخی از بازیها کنش‌گران درصدد به حداکثر رسانیدن مزایا در درون مجموعه‌ای از مقررات می‌باشند. در نوع دیگر، کنش‌گران عمدتاً در مورد خود مقررات بحث دارند، و بالاخره در نوع سوم کنش‌گران با مقرراتی رقابت می‌کنند که بر مقررات حاکم هستند. بر این اساس، کنش‌گران می‌توانند انتخاب کنند که تمایل به چه نوع بازی دارند. در هر صورت هر مرحله از اقدامات، هزینه‌های خاص خود را داراست. باید خاطر نشان کرد که البته هیچ دلیل منطقی برای تحدید آن منحصر به سه سطح مذکور نیست. بسیاری از صاحب‌نظران بر این اعتقادند که اصولاً نهادها جزء مختصات دائمی محیط خط‌مشیها (سیاستهای کلی) به شمار نمی‌روند. تحت این شرایط، نهادها به صورت بلوکهای ساختمانی سطوح پایین‌تر تحلیل سیاست‌گذاری عمومی تلقی می‌شوند. آنها از لحاظ اینکه برای انتخابها محدودیتهایی را به وجود می‌آورند، حائز اهمیت‌اند. نباید فراموش کرد که نهادها براساس تصمیمات قبلی ایجاد شده و لذا آنها می‌توانند بر اثر عدم برخورداری از حمایت‌های لازم و یا از طریق مذاکرات مجدد، کارکرد اصلی خود را از دست دهند. بدین ترتیب می‌توان گفت که نهادها تجسم‌کنندهٔ هنجارهای نظام سیاسی بوده، لیکن هنجارهای مذکور می‌توانند مورد چالش قرار گیرند.

##### ۵. رویکردهای انگاره‌ای

شیوهٔ دیگری که برای مطالعهٔ سیاست عمومی وجود دارد، تأکید بر ایده‌هاست. اصولاً نمی‌توان سیاست را بدون ایده تصور کرد. آنچه که برای نظریه‌پردازان سیاست عمومی جالب است، فقط موضوع خود ایده‌ها نیست، بلکه بحث بر سر این موضوع است که آیا اصولاً ایده‌ها دارای نقش مستقلی در فرایند سیاست‌گذاری هستند؟ گرچه امکان دارد در فرایند سیاست‌گذاری عمومی اکثر مواقع، شرکت‌کنندگان در تصمیم‌گیری در مورد بسیاری از ایده‌ها به طور کلی توافق داشته

باشند، ولی غالباً در مورد آنچه که تصور می‌کنند «بهترین» است به بحث و مجادله می‌پردازند. بدین ترتیب با موضع‌گیریهای مختلف اخلاقی و یا ایدئولوژیکی از جمله برای مثال سوسیال دموکراسی (اعتقاد به برابری) و یا لیبرالیسم (حفظ آزادیهای فردی و دفاع از سیاست عدم مداخله دولت در امور اقتصادی) مواجه می‌شویم. بر این اساس فرایند خط‌مشی (سیاست کلی) تحت تأثیر ایده‌ها در مورد اتخاذ بهترین اقدام و اعتقاد در مورد چگونگی رسیدن به هدفها قرار می‌گیرد؛ زیرا اصولاً سیاست مبتنی بر مشاجره، بحث، جدال، چانه‌زنی و مذاکره پیرامون چگونگی فراهم کردن زندگی مطلوب و نیز به کارگیری ابزار مناسب برای رسیدن به هدفهای مذکور است. بدین ترتیب اگر به چانه‌زنیها و محتوای مذاکرات دقت کنیم، در حقیقت آنچه که میان شرکت‌کنندگان در سیاست‌گذاری مبادله می‌شود، همان مبادله ایده‌ها، نظرات و اولویتهاست. در فرایند سیاست‌گذاریها، بسیاری از نفوذگذاران به دنبال تغییر خط‌مشی (سیاست کلی) بوده، برخی از مواضع افراطی دفاع به عمل آورده و گروهی دیگر بر اولویتهای محافظه‌کارانه خویش اصرار می‌ورزند. در این راستا مدافعین سیاستهای خاص امکان دارد بوروکراتهای سازمان، متخصصان، قانون‌گذاران، سیاستمداران و نیز اعضای گروههای ذی‌نفع باشند.

رویکردهای مبتنی بر ایده‌ها در سیاست عمومی بر این باورند که ایده‌ها و نظرات کنش‌گران باعث ثبات و یا دگرگونی می‌شود. بر این اساس نمی‌توان سیاست‌گذاری عمومی را صرفاً در چهارچوب قدرت، نفوذ و چانه‌زنی خلاصه کرد. بنابراین ایده‌ها و انگاره‌هایی که در پشت سر رفتارها، اقدامات، حمایتها و مخالفتها وجود دارند را باید جدی گرفت (Majone, 1989: 2).

در حالی که نهاد‌گرایان سنتی، ایده‌ها و نظرات را کم‌اهمیت تلقی می‌کردند، نونهاد‌گرایان به آن اهمیت داده تا آنجا که معتقدند در واقع همین ایده‌ها هستند که نهادها را شکل می‌دهند. در حقیقت انتقادی که از نونهاد‌گرایان به عمل می‌آید در مورد این مطلب نیست که آنها به اندازه کافی به ایده‌های زندگی سیاسی توجه ندارند، بلکه برعکس به واسطه آن است که آنها مفهوم نهاد را به حدی گسترده

می‌گیرند که نهادها تحت الشعاع هنجارها و ایده‌ها واقع می‌شوند. ایده‌ها نیز در رویکردهای گروه و شبکه در چهارچوب سیاست عمومی دارای نقش مهمی می‌باشند. از منظر کثرت‌گرایان بازار سیاسی را می‌توان در هیئت ایده‌ها جستجو کرد که توازن قدرت گروهی را در جامعه منعکس می‌سازند. بر این اساس، هر گروهی از یک فرصت برای تأثیرگذاری بر دستور کار عمومی برخوردار است، به گونه‌ای که این کار را از طریق تجهیز منابع شناختی و انگاره‌های اش انجام می‌دهد. آنچه مسلم است اینکه تحلیل‌گران سیاسی از جمله کثرت‌گرایان این موضوع را قبول ندارند که در فرایند سیاست‌گذاری عمومی دستور کار سیاسی به صورت خودکار باعث توازن قدرت میان گروه‌های مختلف می‌شود. لازم به یادآوری است که ایده‌ها در یک چرخه طبیعی زندگی به سر می‌برند، به نحوی که امکان دارد آنها پس از مدت زمانی رو به افول گذارند. از نظر نخبه‌گرایان، برخی از گروه‌ها از طریق منابع گروه و قدرتهای نهادی باعث تشکیل دستور کار شده، به گونه‌ای که تصمیم‌گیرندگان در یک محدوده خاصی از ایده‌ها می‌توانند بحث کنند. از دیدگاه کثرت‌گرایان توزیع قدرت، یک عامل زیربنایی است، ولی باید در شرایط افراطی که منافع و ایده‌های خاصی به حاشیه فرستاده می‌شوند، بر برجستگی ایده‌ها و زبان سیاسی تأکید کنیم. در واقع، قدرت از طریق هژمونی ایده‌های خاص تبیین می‌گردد. در برخی از موارد که منافع هر یک از طبقات پایین، متوسط و یا بالا مطرح می‌شود، ایدئولوژیهای حاکم برحسب مورد، مسائل خاصی را در دستور کار خود قرار داده و یا از دستور کار خارج می‌کند.

برخی از سیاست‌شناسان بر نقش زبان در سیاست عمومی تأکید کرده‌اند. بر این اساس، گاه نخبگان سیاسی به جای آنکه مطالبات مردم را به سیاست‌گذاری عمومی تبدیل نمایند، به دغدغه‌های آنها از طرق نمادین سیاسی پاسخ می‌دهند (Edelman, 1964). محققان مذکور یادآور می‌شوند که از طریق زبان، واقعیت برساخته شده و در این روند امکان دارد در بسیاری از موارد، منافع قشرهای محروم و فقیر جامعه به حاشیه رانده شوند (Edelman, 1977). تحت این شرایط ایده و زبان

به صورت یک عامل مستقل در زندگی سیاسی تلقی خواهد شد. رویکرد شبکه‌ای خط‌مشی (سیاست کلی) نیز کم و بیش بر این باور است که ایده‌ها و منافع، گروه‌ها و افراد را در یک نقطه خط‌مشی به یکدیگر پیوند می‌دهد. بر این اساس آنچه که باعث کار کردن یک شبکه می‌شود، وجود ایده‌های مشترک در مورد حل مسائل عموم مردم است. بدین ترتیب، شبکه‌ها در شرایطی ایجاد شده و عمل می‌کنند که در مورد مسائل عمده خط‌مشی (سیاست کلی) و چگونگی حل و فصل آن توافق وجود داشته باشد. اگر چنانچه تعارضات عمده‌ای در درون شبکه‌ها رخ دهد، چانه‌زنی‌های غیررسمی و انتقال ایده‌ها و نظرات در درون آن صورت نمی‌پذیرد؛ زیرا امکان دارد یک گروه داخلی که قدرت را در اختیار دارد، اعضای ضعیف‌تر را کنار بگذارد. برخی از نظریه‌پردازان جدید رویکرد شبکه‌ای، فراتر رفته و بر این باورند که اصولاً پاره‌ای از روابط در چهارچوب سیاست‌گذاری مبتنی بر وجود ارزشهای مشترک است.

نظریه‌پردازان اقتصاد خرد و کلان با تأکید بر نقش ایده‌ها، آنها را به صورت تبیینی از روابط پنهان قدرت در جامعه می‌پندارند. برخلاف کثرت‌گرایان و در جهت نظر نخبه‌گرایان، مارکسیست‌ها معتقدند که نظام‌های ایده‌ها - ایدئولوژی‌ها - سبب می‌شوند تا صاحبان قدرت اقتصادی و سیاسی موقعیت خود را حفظ و نظام اقتصادی و سیاسی را بازتولید کنند. بدین ترتیب مختصات ایدئولوژی سرمایه‌داری را باید در وجود مالکیت خصوصی و سایل تولید جستجو کرد. بر این اساس ایدئولوژی‌ها نشئت گرفته از شکلی از دانش می‌باشند که سرمایه‌داری، مبادرت به ایجاد آنها می‌کند. نو مارکسیسم نیز مانند نونهاد‌گرایی نسبت به رویکردهای سنتی‌تر نقش بیشتر و گسترده‌تری را برای ایده‌ها قائل است. از نظر گرامشی جامعه مدنی ضمن آنکه به ترتیبات اجتماعی و اقتصادی، مشروعیت می‌بخشد، در عین حال مبادرت به مهار ایده‌هایی می‌نماید، که می‌تواند نظم حاکم را به چالش طلبد.

ایده‌های خط‌مشی (سیاست کلی) و راه‌حلهای مربوط به آن باعث پیوند شبکه‌ها به یکدیگر می‌شوند. از لحاظ چگونگی اعمال قدرت، به جای ساختارهای

اقتصادی و اجتماعی، این ایدئولوژیها هستند که حاکم می‌باشند. از مدتها قبل، سیاست‌شناسان در عرصه‌های سیاستهای مقایسه‌ای و نیز سیاست‌گذاری عمومی دغدغه ناکافی بودن ابزارهای تحقیقاتی مناسب را برای توضیح انواع و پیچیدگی نظامهای سیاسی مدرن داشته‌اند. برخی درصدد کشف این مطلب بوده‌اند که چرا حکومتها در کشورهای مختلف، دارای سیاستهای متفاوت و یا مشابهی هستند؟ برخی از محققان در بررسی انواع سیاستهای عمومی (در چهارچوب سیاست عمومی مقایسه‌ای) به نقش نخبگان، تقاضاها، گروههای ذی‌نفع، نهادها و ایده‌ها توجه داشته و این تفاوتها را در پنج عامل مذکور بررسی کرده‌اند (King, 1973-1974). از لحاظ نقش نخبگان در کشورهای غربی و نیز دیدگاهها، تقاضاها و مطالبات مردم در کشورهای جهان سوم مشابهتهایی را ملاحظه می‌کنیم. این در حالی است که گروههای ذی‌نفع در میان کشورهای اروپایی و امریکا متفاوت می‌باشند. براساس مطالعات مذکور از لحاظ تحلیل ایده‌ها، گروههای مختلف در امریکا بیش از سایر کشورها ایده‌های انتزاعی عمومی را مفصل‌بندی می‌کنند. در چهارچوب تحقیقات مذکور با نهادها زیاد جدی برخورد نشده و آنها را مانعی برای تنظیم سیاستهای کلی (خط‌مشیها) جدید تصور نمی‌کنند. این در حالی است که نقش نهادها در نظامهای سیاسی گوناگون (اعم از غربی یا غیرغربی) متفاوت می‌باشند.

#### ۶. رویکرد پست‌مدرنیسم

براساس رویکرد مذکور، به جای کنش‌گران منطقی که درصدد تعقیب منافع خود هستند، تعاملات ارزشها، هنجارها و اشکال گوناگون دانش، فرایند سیاست کلی (خط‌مشی) را می‌نمایاند. بدین ترتیب، ایده‌ها زندگی خاص خود را داشته و تنها برای کسانی که براساس آن رفتار می‌کنند، معنا دارند. در این روند، نظامهای انگاره‌ای، منافع تصمیم‌گیرندگان را می‌سازد. خط‌مشی (سیاست کلی) رقابت میان اشکال گفتمانی بر مبنای کاوش برای قدرت و معنا به شمار می‌رود. هنگامی که نظریه‌پردازان خط‌مشی (سیاست کلی) در چهارچوب گفتمان رفتار می‌کنند،

شیوه‌های افراطی و یا معتدلی برای برخورد با نقش زبان در فرایند خط‌مشی (سیاست کلی) به وجود می‌آید. یکی از اشکال معتدل آن، بهره‌گیری از سازه‌انگاری اجتماعی است. بر این اساس، فهم ما از شرایط واقعی همیشه با وساطت و از طریق ایده‌ها صورت می‌گیرند. بدین ترتیب ایده‌ها به نوبه خود ایجاد شده و دستخوش تغییر می‌گردند و در عرصه سیاست بر سر آنها مبارزه می‌شود. در این راستا کنش‌گران سیاسی روایتها، تصاویر و نمادها را مفصل‌بندی می‌کنند. همچنین مشارکت‌کنندگان در فرایند سیاست‌گذاری با این ایده‌ها به رقابت پرداخته و در تلاش برای تعریف مرزها و طبقه‌بندی مفاهیم می‌باشند. در چنین وضعیتی جدالهای پیچیده‌ای که در قالب داستانهای علمی متفاوت مطرح می‌شوند، در واقع در جهت پیشبرد ارزشهای سیاسی اند (Stone, 1989: 283).

برخی از صاحب‌نظران با بهره‌گیری از یک تحلیل پسااثبات‌گرایانه (پست‌پوزیتیویستی) از سیاست کلی (خط‌مشی)، عقلانیت، ابزارگرایی و منافع را به صورت عناصر گفتمانهای گوناگون مورد توجه قرار می‌دهند (Fischer and Forester, 1993). تاریخ، حاکی از تعامل مستمر میان انواع مختلف گفتمان بوده، هر چند گرایشی به سوی تسلط اشکال خاصی از زبان در آن مشاهده می‌شود. به ویژه تولید دانش در جوامع سرمایه‌داری مدرن منعکس‌کننده توسعه یک جامعه عقلانی شده و فن‌سالار بر مبنای اصول بازار و روشهای علمی است. در واقع در اینجا منافع مسلط انحصار تولید دانش است.

پاره‌ای دیگر از پسااثبات‌گرایان بر این باورند که در چهارچوب تحلیل گفتمانی، خط‌مشی (سیاست کلی) مشروع می‌تواند جنبه‌رهایی بخشی و نیز سرکوب‌کننده داشته باشد. در صورتی که اگر بازیگرانی که وارد فرایند سیاسی می‌شوند در چهارچوب نهادهای مدرن از ارزشهای دموکراتیک پیروی کنند، این جدلها و مباحثات می‌توانند منعکس‌کننده ایده‌های مشارکت‌جویانه‌تر و انسانی‌تر باشند. در افراطی‌ترین نوع صورت‌بندی، پسااثبات‌گرایی کل مفهوم خط‌مشی (سیاست کلی) را به عنوان بخشی از گفتمان در نظر می‌گیرد (Yanow, 1996: 12).



بدین ترتیب تفاسیر مذکور نه تنها شامل گفتمان در مورد خط‌مشی به عنوان بخشی از نظام‌های معنا و زبان تلقی می‌شود، بلکه تمام فرایندهای سیاست کلی (خط‌مشی) را دربر می‌گیرد. بدین ترتیب سیاستها و نیز اقدامات سیاسی حالت نمادین و یا جوهری نداشته، بلکه آنها می‌توانند هر دو وجه را دارا باشند. در بسیاری از موارد، مقاصد ناب ابزاری از طریق ابزارهای نمادین انتقال می‌یابند. بدین ترتیب تنظیم و اجرای سیاستها در قالب برنامه‌ها، آیینها و سازمانها، بخشی از زبان به شمار می‌روند. در این گونه صورت‌بندیها مفاهیم علت و معلول ناپدید شده و نمی‌توان انتظار داشت که بتوان سیاست عمومی را به صورت یک مجموعه از اقدامات ملموس توضیح داد؛ زیرا تحت این شرایط همه چیز شکل تفسیری به خود می‌گیرد.

### ترکیب رویکردهای مختلف: سنتزی برای مطالعه سیاست عمومی

آنچه مسلم است اینکه بسیار مشکل است بتوان پدیده‌های گوناگون سیاسی را صرفاً در چهارچوب یک رویکرد منحصر به فرد توضیح داد. تحت این شرایط ترکیبی از نظریه‌ها و رویکردهای مختلف می‌تواند تصویر روشن‌تری را از پدیده‌های مذکور به دست دهد. هر چند چنین گشاده‌ذهنی نظری از لحاظ هستی‌شناسی، معرفت‌شناسی و روش‌شناسی مسائل خاص خود را داراست.

اصولاً تغییر در خط‌مشیها (سیاستهای کلی) از تعاملات پیچیده فرایندها حاصل می‌شود. برای مثال انتخاب فردی در تعامل با نهادهاست و ایده‌ها زمانی از اهمیت برخوردارند که با منافع فردی در تعامل باشند. چنانچه تحلیل‌گر میان محدودیتها و علت‌هایی که برای اقدامات وجود دارند، تمایز قائل شود، رویکردها می‌توانند در پیوند با یکدیگر به سر برند.

در چنین وضعیتی به جای آنکه سیاست‌گذاری عمومی را بر اساس الگوهای باثبات سازمانی و نیز نهادینه شدن منافع تشریح کنیم، وارد این بحث می‌شویم که چگونه شرکت‌کنندگان در نظام‌های گوناگون سیاست‌گذاری عمومی در تعامل و در واکنش به یکدیگر باعث بروز آشکالی از اقدامات و یا عدم اقدامات سیاسی

می‌شوند؟ اصولاً رویکردهایی که بر یک سطح خاصی از تحلیل تأکید می‌ورزند، بر یک اصل کلیدی به عنوان اصل بنیادین نظام سیاسی تکیه کرده که این امر سبب می‌شود تا نظامهای سیاسی را باثبات پندارند. شاید بتوان این بررسی را براساس یک نظریه تکاملی که کلیه عناصر در طول زمان به طور مستمر، در تعامل با یکدیگر به سر می‌برند، انجام داد. نهادها که مجموعه‌ای از محدودیتها را برای کنش‌گران به وجود می‌آورند، خود می‌توانند در برخی از موارد از طریق عوامل دیگر شکل یابند. از طرفی، منافع، اهمیت خاص خود را دارا می‌باشند، زیرا آنها مجموعه انتخاباتی را برای سایر کنش‌گران شکل می‌دهند. همچنین قدرت اقتصادی می‌تواند در این شکل نقش آفرین باشد و ایده‌ها، معانی و راه‌حلهایی را در اختیار سیاست‌گذاران عمومی می‌گذارد. بدین ترتیب خط‌مشیها (سیاستهای کلی) براساس تعامل دائمی میان متغیرهای مذکور هویت می‌یابند. بر این اساس شاید نمونه‌های تکاملی نسبت به سایر نظریه‌ها از جمله نظریه چرخه‌ای برای مطالعه سیاست مناسب‌تر باشد (Kingdon, 1984: 245-246).

سازوکارهای تکاملی بسیاری از ایده‌ها از جمله منافی که در درون محیطهای نهادی، فرهنگی، گروهی و شرایط اجتماعی و اقتصادی به رقابت می‌پردازند را می‌تواند توضیح دهد. اصولاً نهادها در طول دوران حیات یک سیاست کلی (خط‌مشی) و یا در فرایند یک دوره تغییرات در آن (سیاست)، گرایش به سوی ثبات دارند. همین‌طور الگوهای گروهی و شبکه‌ای از سیاست ممکن است با محدودیتهایی مواجه شوند؛ زیرا غالباً آنها در الگوهای باثبات منافع و روابط نهادی ظهور پیدا می‌کنند. همچنین ضمن آنکه اقتصادها به کندی دستخوش تغییرات ساختاری می‌شوند، روابط اجتماعی نیز می‌توانند به قوت خود باقی بمانند. در اینجا نظریه تکاملی جنبه کارکردگرایانه ندارد زیرا بر این تصور نیست که سیاست‌گذاری و نیز اجرای آن لزوماً برای نظام سیاسی مطلوب می‌باشد. فرایند تکاملی لزوماً ایجاد ثبات نکرده، حتی می‌تواند در برخی از مواقع به عدم تعادل منجر شود. در بسیاری از موارد سیاستهای کلی (خط‌مشیها) را باید براساس موفقیتها و همچنین ناکامیهای

ایده‌های خط‌مشی مورد ارزیابی قرار داد.

به هر حال رویکرد ترکیبی مذکور می‌تواند شیوه‌ای منسجم برای تشریح دگرگونی و نوسانات سیاست کلی (خط‌مشی) به شمار رود. اصولاً امروزه، دیدگاه مشترک در میان رشته‌های علوم اجتماعی بر این اساس استوار است که هیچ اصل کلی حاکم بر زندگی اجتماعی و سیاسی وجود ندارد. بلکه به جای آن صاحب‌نظران باید با توجه به پیچیدگیها، نوسانات و قابلیت‌های تغییر جهان تجربی که مبتنی بر ایده‌های متعارض می‌باشد، از داده‌های نظری و تجربی رویکردها و نظریه‌های مختلف بهره گیرند. در اینجا ضروری است خاطر نشان کنیم که سنتز مذکور از این فرایندها به سه صورت انجام شده است که عبارت‌اند از: نظریه «ائتلاف برای دفاع از خط‌مشی» که درصدد ترکیب ایده‌ها و شبکه‌ها در سیاست‌گذاری عمومی است (Sabatier, 1991). در این روند ضمن توجه به زیرمجموعه‌های خط‌مشی (سیاست کلی)، رویدادهای خارجی و نیز وقایع بزرگ اقتصادی و اجتماعی در نظر گرفته می‌شوند. دوم رویکرد «جریان‌ات خط‌مشی» است که بر مبنای تعاملات مستمر مسائل، راه‌حلها و سیاستها در شرایط هرج و مرج گونه و بی‌برنامگی سازمانها از لحاظ پردازش تصمیمات قرار دارد (Kingdon, 1984)، و بالاخره سوم نمونه تعادل است که تنظیم دستور کار را به معرض نمایش گذارده و درصدد توصیف این مطلب است که چگونه دستور کارها و نیز سیاستها از دوران باثبات به دوران به سرعت در حال دگرگونی، انتقال یابند (Baumgartner and Jones, 1993). نمونه‌های سه‌گانه مذکور، ایده‌ها را در کانون توجهات خود قرار داده و بر این باور است که دوران این تصور که سیاست‌گذاری عمومی را فقط منافع هدایت می‌کنند، سپری شده است. تحت این شرایط، گفت‌مانها، اعتقادات و هنجارها هستند که سیاست‌گذاری عمومی را تعریف می‌کنند. برخلاف برخی از رویکردهای ایده‌انگارانه، بسیاری از محققان درصدد بررسی تعاملات پیچیده میان انتخابهای فردی، شبکه‌ها، نهادها، تغییرات اجتماعی و اقتصادی و ایده‌ها هستند. همچنین باید خاطر نشان کرد که رویکرد تکاملی بر این موضوع تمرکز می‌نماید که

عناصر نظام‌های خط‌مشی (سیاست کلی) به طور مستمر در طول زمان در تعامل با یکدیگرند. ترکیب‌هایی از ایده‌ها و منافع به طور دائم در صدد سلطه بر تصمیم‌گیریها بوده و با نهادها، الگوهای گروه‌های ذی‌نفع و فرایندهای اجتماعی و اقتصادی که به کندی در حال تغییرند، در طول زمان دستخوش تحول می‌شوند.

## سیاست‌شناسی و روابط بین‌الملل

روابط بین‌الملل که اینک خود به صورت رشته‌ای نسبتاً مستقل در سطوح مختلف دانشگاهی مطرح است، ضمن آنکه از داده‌های نظری و تجربی رشته‌های گوناگون مطالعاتی بهره می‌گیرد، از زمینه و پشتوانه قوی علوم سیاسی نیز برخوردار می‌باشد. در حقیقت این گرایش، ابعاد بین‌المللی سیاست را در خارج از واحدهای ملی و حکومتی به معرض نمایش می‌گذارد. از نظر برخی از صاحب‌نظران، روابط بین‌الملل به معنای روابط دیپلماتیک- استراتژیک دولتهاست که بر موضوعاتی چون صلح، جنگ، همکاری و تعارض تأکید دارد. گروهی دیگر، روابط بین‌الملل را در ارتباط با روابط سیاسی، اقتصادی و اجتماعی فراملی مورد توجه قرار داده که به بررسی مذاکرات تجاری و یا عملیات نهادهای غیردولتی می‌پردازد. به هر حال، امروزه در مطالعه روابط بین‌الملل با طیف وسیعی از موضوعات گوناگون سروکار داریم، که می‌توان به این موارد اشاره داشت: صلح، جنگ، تروریسم، بحرانهای مالی و اقتصادی، امپریالیسم، ناسیونالیسم، ثروت و فقر، سلاحهای کشتار جمعی، مسائل زیست‌محیطی و گرم شدن کره زمین، حقوق بشر، دولت و ملت‌سازی، همگرایی و واگرایی، سازمانهای بین‌المللی، شرکتهای چندملیتی، مسائل جنسیتی، زبانی، مذهبی، قومیتی، نژادی و فرهنگی، انقلاب اطلاعات و جز اینها (White, Little and Smith, 2001). بر این اساس، پاره‌ای از مسائل مذکور برحسب ماهیت و عرصه، جنبه

جهانی دارند، در حالی که برخی از آنها تنها بخشهایی از جهان را تحت تأثیر خود قرار می‌دهند. بدین ترتیب تعاریفی که از روابط بین‌الملل ارائه می‌شود، موضوعات مطرح در این رشته مطالعاتی را مشخص می‌کند. در اینجا تعامل مستمری را میان دنیای واقعی و جهان دانش ملاحظه می‌کنیم. بدین ترتیب درک و تفسیر جهان تا اندازه‌ای بستگی به این دارد که چگونه جهانی را که خواهان درک و تفسیر آن می‌باشیم، تعریف می‌نماییم. باید متذکر شد که رویدادهای بین‌المللی، رشته روابط بین‌الملل را تعریف نمی‌کند، بلکه این محققان و دست‌اندرکاران این زمینه مطالعاتی هستند که چنین تعاریفی ارائه می‌دهند (Carlsnaes, Risse and Simmonds, 2002).

همچنین باید خاطر نشان ساخت که اگر بخواهیم مطالعات خود را در این رشته براساس تعاریف سنتی آغاز کنیم، در این صورت امکان دارد چنین تعاریفی تجسم‌کننده جنبه‌های خاصی از این رشته مطالعاتی باشد. بر این اساس، تعریف سنتی، ما را به سوی مطالعه روابط میان دولت‌ها هدایت کرده که در این روند اساساً به روابط دیپلماتیک، نظامی و استراتژیک توجه می‌شود و این همان شیوه‌ای است که دیپلماتها، مورخین و بسیاری از محققان این رشته مطالعاتی در پیش گرفته‌اند. تحت این شرایط واحد بررسی، دولت است، نه ملت. گرچه امروزه اکثر دولت‌ها ترجیح می‌دهند به صورت دولت-ملت در عرصه روابط بین‌الملل ظاهر شوند، ولی عملاً بیشتر در عرصه بین‌المللی جنبه دولت، نه ملت بودن آنها مطرح است (قوام و زرگر، ۱۳۸۸). به همین دلیل، استفاده از واژه روابط میان دولت‌ها دقیق‌تر و صحیح‌تر از مفهوم روابط میان ملتهاست. به هر حال در عمل در اکثر موارد این دو مفهوم به جای یکدیگر به کار برده شده‌اند. یکی از مختصات متمایز دولت، حاکمیت می‌باشد، که بر این مبنا دارای استقلال قانونی است. دولت‌ها به این علت حاکم و مستقل هستند که هیچ دستگاه بالاتری حق صدور دستور به آنها را ندارد. البته در عمل، برخی از دولت‌ها امکان دارد از تواناییهای لازم برای تحت تأثیر قرار دادن رفتار سایرین برخوردار باشند، که در این صورت چنین نفوذی، به موضوع قدرت و اقتدار مربوط می‌شود.

در دیدگاه‌های سنتی، روابط میان دولت‌ها به صورت آنارکی (به معنای فقدان نظام رسمی حکومتی) توصیف می‌گردد. بر این اساس، در سیاست بین‌الملل هیچ مرکز رسمی تصمیم‌گیری اقتدارآمیز، آن‌گونه که حداقل در درون دولت‌ها وجود دارد، مشاهده نمی‌شود. به همین دلیل برحسب سنت، تأکید بر دیپلماسی و استراتژی است. گرچه در چنین وضعیتی غالباً با تسامح از مفهوم «سیاست بین‌الملل» استفاده می‌شود، ولی بسیاری بر این باورند که روابط بین‌الملل واقعاً جنبه سیاسی ندارد، زیرا برحسب سنت سیاست در مورد اقتدار و حکومت می‌باشد، در حالی که عملاً هیچ اقتدار بین‌المللی در شکل سنتی آن وجود ندارد (Katznelson and Milner, 2002). بدین ترتیب کارگزاران روابط بین‌الملل مجبور به بهره‌گیری از منابع خود برای تأمین منافع خویش‌اند. تحت این شرایط است که با مفاهیمی چون خودیاری مواجه می‌شویم؛ زیرا وجود نظام خودیاری سبب می‌شود تا امنیت، دغدغه اصلی دولت‌ها و دیپلماسی آنها به شمار رفته و در این روند سایر موضوعات اقتصادی، اجتماعی، فرهنگی و جز اینها برای روابط دیپلماتیک، استراتژیک دولت‌ها، در درجه دوم اهمیت قرار داشته باشد.

آنچه مسلم است تا زمانی که بر مختصات فیزیکی دولت‌ها تأکید می‌شود، آنها به صورت کنش‌گران اصلی روابط بین‌الملل باقی می‌مانند. بر این اساس، آنها از لحاظ نقل و انتقالات بر مرزهای خویش کنترل داشته و نیز مبادرت به تنظیم فعالیت‌های بین‌المللی شهروندان خویش می‌کنند. در این راستا، دولت‌ها برای شهروندان خود گذرنامه و برای شهروندان خارجی روادید صادر نموده، جهت انجام تجارت و نیز در زمینه مسائل جنایی با یکدیگر همکاری می‌کنند. آنها همچنین برای کنترل بحران‌های اقتصاد جهانی و جلوگیری از فاجعه‌های زیست‌محیطی، مبادرت به ایجاد نهادهای بین‌المللی می‌کنند. در چنین وضعیتی ملاحظه می‌کنیم که دیپلماسی دولت‌ها همچنان بسیاری از کارکردهای سنتی خود را داراست، بدون آنکه لزوماً زور و خشونت را به صورت موضوع محوری خود قرار دهند. در اکثر موارد، مسائل اقتصادی به همان اندازه دغدغه‌های سنتی مدیریت سیاست خارجی اهمیت دارند.

موضوعی که باید به آن توجه داشت این است که در عرصه روابط بین‌الملل، خیلی از کارهایی را که دولت‌ها در صدد انجام آن می‌باشند، غالباً از عهده آنها بر نمی‌آیند؛ زیرا بسیاری از فعالیتهای برون‌مرزی در اختیار سازمانهای خصوصی بوده و از کنترل دولت‌ها خارج است. در اغلب موارد، منابع عمده در دست کنش‌گران غیردولتی قرار داشته که به مراتب بیش از امکانات دولت‌ها می‌باشد. هر چند در پاره‌ای از مواقع، برخی از دولت‌ها تلاش لازم برای تنظیم آنها به عمل می‌آورند. حتی بعضی از نهادهایی را که دولت‌ها برای تأمین منافع خود در شرایط وابستگی پیچیده جهانی ایجاد کرده‌اند، عملاً این نهادها نظیر صندوق بین‌المللی پول و یا سازمان تجارت جهانی بدون توجه به سیاست دولت‌ها، مسیر خود را پیموده و از کنترل حتی قوی‌ترین دولتهایی که زمانی آنها را به وجود آوردند، خارج‌اند (Keohane, 1989). غالباً دولت‌ها مجبور به تنظیم دیپلماسی خویش در جهت برخورد با چنین کنش‌گرانی هستند، به گونه‌ای که مجبورند آنها را نه به عنوان کنش‌گران ابزاری، بلکه به صورت کنش‌گران واقعی به رسمیت بشناسند. با توجه به مواردی که به آنها اشاره شد، روابط بین‌الملل محدود به مطالعه روابط میان کنش‌گران رسمی نبوده، بلکه تحت این شرایط باید روابط میان دولت‌ها و نیز کنش‌گران غیردولتی را مورد توجه قرار داد.

یکی از دلایلی که برخی از صاحب‌نظران، جهانی شدن را به عنوان عصر پایان روابط بین‌الملل تلقی می‌کنند، به واسطه آن است که اولاً طی سالها به جای استفاده درست از روابط بین‌الدول، از مفهوم روابط بین‌الملل بهره گرفته شده است، ولی با تسریع روند جهانی شدن به علت نفوذپذیری مرزها و تحدید حاکمیتها، در حقیقت ناظر حرکتی از روابط بین‌الدول به سوی روابط بین‌الملل هستیم. بنابراین هنگامی که صحبت از پایان روابط بین‌الملل می‌شود، منظور پایان روابط بین‌الدول و آغاز حرکت به سوی روابط بین‌الملل می‌باشد. دلیل این امر، افزایش روزافزون کنش‌گران غیرحکومتی و تعاملات گسترده میان آنها، بدون در نظر گرفتن مرزبندیهای فیزیکی و جغرافیایی است. در اینجا ضروری است خاطر نشان کنیم که



به علت آنکه در گذشته روابط بین‌الملل دارای ماهیتی دولت‌محور بود که در آن عمدتاً بر فیزیک دولت تأکید می‌شد، بنابراین مسئله امنیت در شکل فیزیکی و مکان‌مند بودن آن دغدغه اصلی تلقی می‌گردید. با تحولاتی که در سایه جهانی شدن در اشکال گوناگون رخ داده است، امنیت به صورتهای دیگری نیز تجلی پیدا کرده است. تحت این شرایط، باید به ابعاد اجتماعی، اقتصادی، فرهنگی و سیاسی آن نیز توجه کرد. به همین دلیل اگر زمانی جنبه‌های دولت‌محوری روابط بین‌الملل سبب می‌گردید تا از منظری خاص به آن نگریسته شود، لیکن امروزه به واسطه چندمحوری شدن روابط بین‌الملل از لحاظ گونه‌شناسی کارگزارها، صرفاً نمی‌توان بر رویکردهای گذشته تکیه کرد، بلکه ضروری است از طریق مطالعات بین‌پارادایمی وضعیت پیچیده کنونی روابط بین‌الملل را مورد تجزیه و تحلیل قرار داد.

### تجزیه و تحلیل روابط بین‌الملل بر اساس رویکردها، نظریه‌ها و دیدگاههای مختلف

اصولاً محققان روابط بین‌الملل، برحسب عینکهای گوناگونی که به چشم می‌زنند، پدیده‌های بین‌المللی را از آن منظر مورد بررسی و ارزیابی قرار می‌دهند. بدین ترتیب نظریه‌ها و رویکردها جزء عناصر کلیدی مطالعه روابط بین‌الملل به شمار می‌روند. به همین دلیل معمولاً در روابط بین‌الملل، ما با نظریه‌ها و رویکردها در شکل جمعی آن برخورد می‌کنیم، زیرا به راحتی نمی‌توان مسائل پیچیده بین‌المللی را صرفاً از طریق یک نظریه با مختصات گزاره‌ها و مفروضات خاص آن مورد بررسی قرار داد (قوام، ۱۳۸۴: ۹-۲۵).

باید اذعان داشت که در مورد نظریه، همیشه تعاریف ساده و نیز پیچیده‌ای وجود دارند. گرچه در تعریف خود روابط بین‌الملل سادگی قدری گمراه‌کننده است، لیکن در مورد نظریه چنین نیست. در ساده‌ترین شکل آن، نظریه اندیشه‌ای است بازتابی. هنگامی ما وارد عرصه نظریه‌پردازی می‌شویم، که در مورد یک پدیده به صورت عمیق و انتزاعی فکر کنیم؛ زیرا در اغلب موارد با پرسشهایی برخورد

می‌کنیم که نمی‌توان به آنها بدون بازتاب و تفکر انتزاعی پاسخ داد. پرسشها می‌توانند مربوط به این موضوعات باشند که چرا رویدادهای خاصی به وقوع پیوستند؟ در مقابل این وقایع چه باید کرد؟ گاه پرسشها براساس تفسیرهایی می‌باشند که ما از رویدادها به عمل می‌آوریم. همچنین پرسشهای زیادی وجود دارند که ما درصدد پاسخ به آنها به صورت تئوریک نیستیم. شاید علت آن روشن بودن پاسخهای مربوط باشد. ما با نظریه‌های گوناگونی برخورد می‌کنیم که عبارت‌اند از: نظریه‌های توضیحی، هنجاری (تجویزی) و تفسیری. نظریه‌های توضیحی درصددند تا توضیح دهند چرا و تحت چه شرایطی، اتفاقات خاصی رخ می‌دهد؟ نظریه‌های هنجاری یا تجویزی سعی می‌کنند به ما بگویند که نگرش ما نسبت به یک پدیده (جنگ) یا رویداد چه باید باشد؟ نظریه‌های تفسیری در ارتباط متقابل با سایر نظریه‌ها به سر می‌برند. بدین معنا که ما نمی‌توانیم یک واقعه را توضیح دهیم، بدون آنکه به‌طور هم‌زمان آن را تفسیر کرده و نسبت به آن جهت‌گیری کنیم. البته در عمل امکان دارد راحت‌تر باشد که آنها را جدا از سایر نظریه‌ها به کار بریم. در بسیاری از موارد برای پاسخ به رویدادهای گوناگون نمی‌توان صرفاً از یک چهارچوب نظری خاص بهره گرفت. ما عملاً با کثرت مفاهیم سروکار داریم، بنابراین نباید انتظار داشت که پاسخها نسبت به همان رویداد توسط صاحب‌نظران مختلف یکسان تصور شوند (Chernoff, 2007). البته برخی، این چندگانگی نظری و رویکردی را در روابط بین‌الملل نشانه ضعف می‌دانند، در حالی که گروهی دیگر جالب بودن رشته روابط بین‌الملل را به واسطه مساعی در جهت ارائه نظریه در یک سطح وسیع می‌دانند. بر این اساس، برخلاف علوم سیاسی که مطالعات خود را در چهارچوب واحدهای سیاسی و یا یک قاره خاص انجام می‌دهد، روابط بین‌الملل تبیین‌کننده روابط جهانی است. این بدان معناست که هر نظریه ارزشمند روابط بین‌الملل از چنان توانایی برخوردار است که می‌تواند با چندگانگی فرهنگی کار کرده و جهانی را به تصویر کشد که جنبه قوم‌مدارانه نداشته باشد. بنابراین تحت این شرایط در اینجا هنر، توانایی کنار هم گذاردن مفاهیم و گزاره‌های رقیب برای ارائه یک چهارچوب

نظری معنادار و منسجمی جهت تبیین و توضیح رویدادهای بین‌المللی است. با توجه به موارد مذکور، اینک به بررسی مختصر هر یک از نظریه‌ها و رویکردهای روابط بین‌الملل می‌پردازیم.

### ۱. واقع‌گرایی

واقع‌گرایی یک سنت نظری مسلط دوران جنگ سرد بوده است. رویکرد مذکور، امور بین‌المللی را مبارزه قدرت میان دولتهایی می‌داند که به دنبال منافع خود هستند. بر این اساس واقع‌گرایی نسبت به احتمال از بین رفتن تعارض و جنگ بدبین می‌باشد. علت حاکم بودن این نظریه در دوران جنگ سرد به واسطه آن بود که رویکرد مذکور توضیحات ساده ولی در عین حال قوی در مورد جنگ، اتحادها، امپریالیسم، موانع همکاری و سایر پدیده‌های بین‌المللی، ارائه می‌کرد. در این راستا تأکید آن بر مقوله رقابت با مختصات اصلی رقابت امریکا و شوروی تطابق می‌کرد. لازم به یادآوری است که واقع‌گرایی تنها یک نظریه نبود. بلکه اندیشه‌های واقع‌گرایی به صورت قابل ملاحظه‌ای در دوران جنگ سرد دستخوش تحول شد. واقع‌گرایان کلاسیک نظیر «هانس مورگنتا» بر این باور بودند که دولتها ذاتاً مانند انسانها خواستار تسلط بر دیگران بوده که این امر آنها را وارد نبرد علیه یکدیگر می‌کند (Morgenthau, 1948). مورگنتا با تأکید بر مزایای نظام چندقطبی و موازنه قدرت کلاسیک، رقابت امریکا و شوروی را در چهارچوب نظام دوقطبی خطرناک تصور می‌کرد. بدین ترتیب واقع‌گرایی ضمن تمرکز بر دولت به عنوان کنش‌گر اصلی سیاست بین‌الملل، امنیت را انگیزه اولیه رفتار دولتها تلقی می‌کرد. واقع‌گرایی از نظریه‌های هابز فیلسوف سیاسی قرن هفدهم انگلستان سرچشمه می‌گیرد؛ زیرا وی یک نوع هرج و مرج و زندگی وحشیانه، نامطلوب و کوتاهی را به تصویر می‌کشید که در آن انسانها به واسطه ترس از امکان تجاوز از سوی سایرین، در یک حالت ناامنی به سر می‌بردند. تحت این شرایط، وجود حکومت در داخل جامعه به منظور برقراری نظم و امنیت و اقدام علیه خشونت ضروری است. واقع‌گرایان ضمن آنکه

اشکال دیگر رفتار بین‌المللی از جمله تجارت را رد نمی‌کنند، لیکن این‌گونه رفتارها را تابع مسائل قدرت نظامی و امنیت تصور می‌کنند. بر این اساس، دولت‌ها تا آنجا به دنبال تجارت هستند که امنیت آنها در بالای سلسله‌مراتب هدفها قرار گرفته و در معرض تهدید واقع نشود.

همان‌گونه که به آن اشاره شد، دغدغه واقع‌گرایی نسبت به دولت از دغدغه آن نسبت به امنیت و مسائل جنگ ناشی می‌شود. تحت این شرایط در اکثر موارد، دولت‌ها تنها نهادهایی هستند که می‌توانند انحصار قدرت نظامی را داشته و با تهدیدات داخلی و خارجی مقابله کنند. بدین ترتیب از آنجا که دولت به ابزار خشونت مجهز می‌باشد، می‌تواند اراده خود را به دیگران تحمیل و نیز باعث آزار آنها شود. سایر دولت‌ها نیز باید از طریق سازماندهی ابزار خشونت، از خود دفاع کنند.

بر این اساس، شرایط وقتی رو به وخامت می‌گذارد که دولت‌ها در ارزیابی خود از تهدیدات موجود، به تسلیحات روی آورند. بدون توجه به اینکه تا چه اندازه نیات دولت‌ها واقعاً صلح‌جویانه باشد، لیکن همسایگان مشکوک و مظنونشان امکان دارد ارزیابی نادرستی از رفتارهای آنها داشته و در نتیجه خود را برای دفاع، نه تهاجم آماده سازند. تحت این شرایط، تمایز روشنی میان سلاحهای تدافعی و تهاجمی وجود ندارد. بنابراین سوءظن‌ها سبب می‌گردد تا دولت‌های همسایه مبادرت به افزایش تسلیحات کرده که این خود سوءظن‌های بیشتر را در نظام بین‌الملل در پی خواهد داشت. در اینجا است که با معمای امنیت مواجه می‌شویم.

البته تصویر ارائه‌شده از نظام بین‌الملل بدان صورت که ابتدا به نظر می‌رسد، چندان تیره و تار هم نیست. بنابراین لزوماً نمی‌توان انتظار داشت که جهان به سوی نوعی جنگ دائمی پیش رود. تحت این شرایط حتی در چهارچوب اصول واقع‌گرایی، راههایی وجود دارند که امکان حداقل و یا میزانی از ثبات و صلح را فراهم می‌آورند، که مهم‌ترین آنها سازوکار موازنه قدرت است. با وجود آنکه در دیدگاه واقع‌گرایی، قدرت یک موضوع محوری است، لیکن می‌توان آن را مهار کرد و از طریق روش مناسب به ایجاد ثبات بین‌المللی کمک نمود. در این روند،

امکان دارد با موازنه ساده قدرت که غالباً به آن نظام دوقطبی گفته می‌شود و یا موازنه پیچیده قدرت که به نظام چندقطبی موسوم است، برخورد نماییم. براساس این تحلیل، در شرایط موازنه ساده قدرت، اگر دو دولت متفوق از یک میزان قدرت نظامی برخوردار باشند، وارد جنگ علیه یکدیگر نخواهند شد. در چنین وضعیتی، طرفین درمی‌یابند که جنگ به واسطه هزینه بسیار بالا و فقدان هر گونه نفع، نوعی بن‌بست را به وجود می‌آورد، که این خود عامل ایجاد صلح و یا حداقل فقدان جنگ به شمار می‌رود.

نظام موازنه قدرت حداقل در تئوری باعث ایجاد یک نظام صلح‌آمیز نسبی می‌شود. در هر صورت نظریه پردازان موازنه قدرت این موضوع را انکار نمی‌کنند که جنگ هرگز به وقوع نخواهد پیوست. بر این اساس، ممکن است اغلب جنگهای کوچکی روی داده و به عدم توازن منجر شود، لیکن اوضاع از کنترل خارج نمی‌شود. بدین ترتیب الگوی کلی رفتاری حاکی از آن است که ضمن حفظ یک نظام باثبات، جنگهای چندانی رخ نخواهد داد. برای اینکه این نظام بتواند به کار خود ادامه دهد، بر مبنای ساختار قدرت نظام، دولت‌ها باید به اتحادهای دیگر پیوسته و یا از آن خارج شوند. در چنین وضعیتی هر دولتی باید از آمادگی لازم برای اتحاد با هر دولت دیگر (بدون توجه به ساختار داخلی آن) برخوردار باشد. از نظر واقع‌گرایان تحولات قرن نوزدهم اروپا نشان‌دهنده این وضعیت می‌باشد. در آن دوران پنج قدرت بزرگ (بریتانیا، فرانسه، پروس، اطریش، مجارستان و روسیه) در یک نظام موازنه قدرت پیچیده عمل می‌کردند. بر این اساس، با جنگهای متعددی مانند جنگ کریمه (۱۸۵۴-۱۸۵۶) میان بریتانیا، فرانسه و عثمانی از یک‌سو و روسیه از سوی دیگر و یا جنگ فرانسه و پروس (۱۸۷۰) مواجه می‌شویم. به هر حال جنگهای مذکور محدود بوده و نمی‌توانستند کل ثبات نظام را در معرض تهدید قرار دهند.

#### از واقع‌گرایی به نوواقع‌گرایی

نظریه نوواقع‌گرایی که توسط کنت والتز در ۱۹۷۹ مطرح شد به جای توجه به طبیعت انسانی، تمرکز خود را روی اثرات نظام بین‌الملل قرار می‌دهد. از نظر وی،

نظام بین‌الملل از تعدادی قدرتهای بزرگ تشکیل شده است که هر یک برای بقای خود می‌کوشند. از آنجا که نظام فاقد یک اقتدار مرکزی برای حمایت از دولتها در مقابل یکدیگر می‌باشد، هر دولتی باید به بقای خود بیندیشد (Waltz, 1979). وی برخلاف مورگنتا، نظام دوقطبی را باثبات‌تر از نظام چندقطبی می‌داند.

استراتژیهای اصلی والتز برای حفظ واقع‌گرایی در مقابل چالشهای کثرت‌گرایانه، تحدید چشم‌انداز آن می‌باشد. نخست آنکه در شرایطی که نظریه مورگنتا با وجود ارجاعات وی به قوانین سیاست از استحکام زیادی برخوردار نبود، والتز در صدد است تا گزاره‌های مرتبط به هم و قانون‌مندی که بتوان فرضیات قابل‌آزمونی را از آن استخراج نمود، فراهم آورد، هر چند وی اذعان می‌کند که آن آزمون‌ها احتمالاً در روابط بین‌الملل بیشتر حالت برداشت‌گرایانه در مقایسه با علوم محض دارد. «التز» ظاهراً اثبات‌گرا (پوزیتیویست) بودن خود را در مفهوم وسیع آن انکار کرده ولی در عین حال توجه او به این موضوع که در دنیای واقعی تنظیماتی وجود دارند که نقش نظریه توضیح‌آنهاست، وی را در اردوگاه اثبات‌گرایی قرار می‌دهد (Waltz, 1997, 1998). بدین ترتیب «التز» نه تنها نوع نظریه‌ای را که مطرح می‌کند محدود می‌سازد، بلکه این محدودیت همان‌گونه که به آن اشاره شد شامل حال عرصه و چشم‌انداز وی نیز می‌گردد. هدف او ارائه یک نظریه نظام بین‌الملل بوده است، نه آنکه دربرگیرنده تمام جنبه‌های روابط بین‌الملل شود. از نظر وی، تنها از طریق نظریه‌های سیستمیک می‌توان نظام بین‌الملل را درک کرد. تلاش برای فهم نظام از طریق نظریه‌هایی که بر مشخصه‌های واحدهای متشکله نظام، متمرکز می‌باشند، عملاً ما را به سوی نوعی تقلیل‌گرایی سوق می‌دهد. نباید فراموش کرد که الگوهای از نظامهای بین‌المللی وجود دارند که حتی زمانی که واحدهای تشکیل‌دهنده نظام دستخوش تغییر می‌شوند، آنها همچنان تکرار می‌گردند. این‌گونه الگوها باید محصول خود نظام باشند و نمی‌توانند محصول جنبه‌های تغییرپذیر نظامهای فرعی و یا ویژگیهای عام انسانی مانند گرایش به تجاوز باشد که برحسب تعریف در تمام طول تاریخ، فقط در نظامهای بین‌المللی یافت نمی‌شوند. هنگامی که

تأکید خود را بر نظام قرار می‌دهیم، در این صورت با دو نوع نظام سلسله‌مراتبی و غیرسلسله‌مراتبی (آنارکی) روبه‌رو می‌شویم: در یک نظام سلسله‌مراتبی انواع گوناگون واحدها بر اساس یک رشته مشخص اقتدار سازمان می‌یابند. در نظام غیرسلسله‌مراتبی (آنارکی) واحدهایی که از نظر ماهیت مشابه هستند، حتی گرچه آنها به شدت از لحاظ تواناییها متفاوت می‌باشند، ولی با یکدیگر روابطی را برقرار می‌کنند.

نظام بین‌الملل یک نظام خودیار است که دولتها مجبور به مواظبت از خود می‌باشند، زیرا که هیچ کس به فکر آنها نیست. «والترز» بر این باور است که اصولاً دولتها خواستار حفظ خویش‌اند. این بدان معناست که آنها مجبورند دغدغه امنیت خویش را داشته و سایر دولتها را به صورت تهدیدات بالقوه تصور کنند. بر این اساس، دولتها باید به طور مستمر، موضع خویش را در جهان بر طبق برداشت و ارزیابی که از قدرت خود و سایرین به عمل می‌آورند، دستخوش تعدیل سازند. نتیجه این حرکتهای ظهور موازنه قدرت است. در واقع موازنه قدرت نظریه نظام بین‌الملل است و همان‌گونه که بدان اشاره شد، چنین مکانیسمی می‌تواند بر حسب تعداد «قطبها» در توازن تعریف شود. در واقع یک نظریه ساختار نظام بین‌الملل می‌باشد. پرسشی که در اینجا مطرح می‌شود این است که چگونه ساختار به کارگزاری مربوط می‌شود - منظور از اینکه دولتها باید به طرق خاصی رفتار کنند، چیست؟ والترز در پاسخ می‌گوید که اصولاً هیچ تضمین واقعی وجود ندارد که حاکی از تشکیل موازنه‌ها و نیز مدیریت قدرت به نحو موفقیت‌آمیزی باشد. به هر صورت دولتهایی که نسبت به علائمی که از سوی نظام بین‌الملل به آنها فرستاده می‌شود واکنش نشان نداده یعنی به عبارتی، دولتهایی که توزیع قدرت در جهان را نادیده می‌گیرند، آسیب‌پذیر بوده و عملاً با از دست دادن استقلال خویش روبه‌رو می‌گردند. از آنجا که دولتها نمی‌خواهند این اتفاق بیفتد، بنابراین مبادرت به برداشتن گامهای لازم خواهند نمود (Waltz, 1979: 118).

برخی از محققان، تحت تأثیر دیدگاههای والترز، اندیشه‌های واقع‌گرایی ساختاری را توسعه دادند و با پالایش واقع‌گرایی، باعث نوعی انشعاب در درون این

پارادایم به صورت واقع‌گرایی تدافعی و تهاجمی گردیدند. این دو رشته تفکر در مورد مفروضات اصلی که در آن تمایل دولتها برای امنیت، از ساختار آشوب‌زده نظام بین‌الملل نشئت می‌گیرد، توافق دارند. واقع‌گرایان تدافعی (از جمله استفان ون اورا، استفان والت، جک اسنایدر و همچنین والتز) بر این باورند که دولتها از طریق حفظ موقعیت خویش در درون نظام به امنیت نائل می‌شوند، بنابراین آنها به دنبال دستیابی به میزان مناسبی از قدرت در توازن با سایر دولتها می‌باشند (Walt, 1987-2002; Snyder, 1991). از طرفی، واقع‌گرایان تهاجمی (مانند جان مرشایمر) معتقدند که امنیت به اندازه‌ای در یک نظام خودیار مبهم و پیچیده است که دولتها تا آنجا که امکان داشته باشد، به سوی کسب قدرت بیشتر (توانایی مادی به ویژه نظامی) به صورت قدرت جهانی، سر کرده (هژمون) و یا حداقل قدرت منطقه‌ای سوق داده می‌شوند. این وضعیت سبب می‌گردد تا آنها به دنبال تعقیب سیاستهای تجاوزگرایانه و توسعه‌طلبانه باشند. چنین سیاستی با هزینه به مراتب کمتر و فایده‌ای بیشتر از آنچه واقع‌گرایان تدافعی تصور می‌کنند، همراه است (Mearsheimer, 1995-2001). واقع‌گرایان تدافعی بر این نظرند که قدرت بیشتر می‌تواند به امنیت کمتر منجر شود. بنابراین دولت منطقی هنگامی که احساس امنیت نسبی در مقایسه با سایر قدرتهای درون نظام نماید، دارای انگیزه کمی برای تعقیب قدرت اضافی است. برعکس تصورات واقع‌گرایی تهاجمی، نظام بین‌الملل به دولتهایی که به دنبال حفظ وضع موجود هستند، بیش از آنهایی که در صدد سلطه می‌باشند، پاداش می‌دهد. شاید کمک عمده واقع‌گرایی تهاجمی، مورد توجه قرار دادن رفتار دولتهای تجدیدنظرطلب می‌باشد، که نواقعی‌گرایی والتزی به آن پرداخته بود.

رفته رفته بین دیدگاههای والتز و سایرین (Wohlforth, 1993; Zakaria, 1998)

تفاوتهایی را ملاحظه می‌کنیم. تحت این شرایط تحلیل سطح واحد مکمل نواقعی‌گرایی ساختاری است. چنین رویکردی که به واقع‌گرایی نئوکلاسیک یا پساکلاسیک موسوم است، بر این باور است که رفتار دولت نمی‌تواند از طریق به



کار بردن سطح ساختاری به تنهایی توضیح داده شود. بر این اساس رویکرد مذکور از دیدگاه‌های واقع‌گرایان کلاسیک نظیر ماکیاولی، مورگنتا و نیز کسینجر برای معرفی مجدد متغیرهای سطح فردی و حکومتی داخلی جهت ارائه توضیحاتی در مورد رفتار دولت در نظام بین‌الملل بهره می‌گیرد.

به هر حال نواقح گرایبی والتز خیلی بحث‌برانگیز است، لیکن این رویکرد نه تنها به صورت قانع‌کننده‌ترین تکرار موضع واقع‌گرایبی در دوران اخیر به شمار می‌رود، بلکه پیوندهایی را نیز میان نظریه روابط بین‌الملل با جریان اصلی علوم سیاسی برقرار می‌کند.

## ۲. لیبرالیسم

چالش‌های عمده نسبت به واقع‌گرایبی از سوی طیف گسترده‌ای از نظریه‌های لیبرال صورت گرفت. یکی از رشته تفکرات لیبرال بر این باور بوده است که وابستگی متقابل اقتصادی سبب می‌شود تا دولت‌ها از به کار بردن زور علیه یکدیگر اجتناب ورزند؛ زیرا جنگ، رفاه و رونق اقتصادی را مورد تهدید قرار می‌دهد. رشته دیگر از اندیشه‌های لیبرال که به لیبرالیسم جمهوری خواه موسوم است معتقد بوده است که گسترش دموکراسی، کلیدی است برای صلح جهانی. دیدگاه این گروه مبتنی بر این اصل بوده است که به طور کلی دولت‌های دمکراتیک ماهیتاً صلح‌طلب‌تر از دولت‌های اقتدارگرا می‌باشند. گرایش سوم بر این نظر بوده است که اصولاً نهادهای بین‌المللی (مانند آژانس بین‌المللی انرژی و یا صندوق بین‌المللی پول) می‌توانند از طریق ترغیب دولت‌ها برای تحصیل منافع بیشتر در سایه همکاری پایدار و بادوام و صرف نظر کردن از منافع آنی، بر رفتار خودخواهانه آنها فائق آیند. گرچه برخی از لیبرال‌ها بر این اعتقاد بوده‌اند که کنش گران جدید فراملی به ویژه شرکت‌های چندملیتی تدریجاً قدرت دولت‌ها را به تسخیر خود درآورده‌اند، ولی لیبرالیسم به طور کلی، دولت‌ها را به عنوان بازیگران محوری در امور بین‌المللی تلقی کرده است. اکثر کثرت‌گرایان دهه ۱۹۷۰ به صورت نهادگرایان نولیبرال دهه‌های ۱۹۸۰ و ۱۹۹۰ ظاهر شدند و آنها به

مرور بیش از حد انتظار به نواقح گرایبی نزدیک‌تر گردیدند. به طور کلی باید اذعان داشت که نارضایتی از واقع‌گرایی صرفاً از سوی کسانی نبود که از لحاظ اخلاقی آن را تهاجمی می‌پنداشتند، بلکه بسیاری آن را از لحاظ تجربی نادرست و یا ناکافی تصور می‌کردند. بر این اساس، منتقدین واقع‌گرایی بر این اعتقاد بودند که در نظام بین‌الملل بسیاری از موضوعات از دید واقع‌گرایان پنهان شده بود. مسلماً این غفلت مربوط به دوران جنگ سرد و نیز پس از آن می‌شد. از جمله مسائلی که کمتر به آن توجه می‌گردید، جنبه‌های اقتصادی روابط بین‌الملل بود. براساس این تحلیل، ظاهراً رشته‌های روابط بین‌الملل و اقتصاد بین‌الملل از کارهای یکدیگر بی‌خبر بودند. در این روند، متون درسی هر یک با دنیای متفاوتی سروکار داشتند. بدین ترتیب، اگر واقع‌گرایان بر این تصور بوده‌اند که دولت‌ها موجودیتهای مستقلی می‌باشند که صرفاً منافع خاص خود را تعقیب می‌نمایند، کثرت‌گرایان بر مفهوم وابستگی متقابل پیچیده تأکید کرده‌اند. موضوع وابستگی متقابل که گاه در چهارچوب نمونه‌تار عنکبوت مطرح می‌شود، براساس پیوندهای چندگانه میان انواع گوناگون بازیگران و نبود سلسله‌مراتب میان موضوعات مختلف تبیین می‌گردد. بنابراین براساس این تحلیل، دولت‌ها و سایر کنش‌گران در وابستگی متقابل به سر برده و آنها نمی‌توانند به طور کامل منافع خود را از منافع کنش‌گران دیگری که در تعامل نزدیک با آنها به سر می‌برند، جدا سازند. کثرت‌گرایان معتقدند که فعالیتهای بین‌المللی تنها شامل دولت‌ها نشده، بلکه سایر بازیگران را نیز دربر می‌گیرد. در این راستا امکان دارد چه بسا مثلاً تصمیماتی را که شرکتهای چندملیتی اتخاذ می‌کنند، در تعارض با آنچه که دولت‌ها مبادرت به آن می‌نمایند، باشد. بدین ترتیب در حالی که اکثر اشکال کثرت‌گرایی بر رفتار اقتصادی بین‌المللی تأکید دارند، در عین حال سایر بازیگران بین‌المللی را که دارای ماهیتی متفاوت هستند، نادیده نمی‌گیرند. تحت این شرایط، به بسیاری از جنبشهای مذهبی، ملی و جز اینها به عنوان کنش‌گران مستقل بین‌المللی، توجه می‌شود، نه آنکه صرفاً به صورت ابزاری در اختیار بازیگران رسمی حکومتی

(دولتها) تلقی کردند.

به هر حال محققانی چون رابرت کوهن و رابرت آکسلرود نمونه‌هایی را مطرح نمودند که از بسیاری جهات با نواقح گرایشی مشترک بود (Keohane, 1984; Axelrod and Keohane, 1985). آنها دو فرض اساسی یعنی آشوب‌زدگی بین‌المللی و خودخواهی منطقی دولتها را پذیرفتند. بررسیهای آنها حاکی از آن بود که حتی در نظام غیرسلسله‌مراتبی (آشوب‌زده) این امکان برای خودپرستان منطقی وجود دارد که با یکدیگر همکاری نمایند. آنها با بهره‌گیری از همان نظریه‌هایی که مورد استفاده نواقح گرایشی قرار می‌گرفت، مانند نظریه بازیها و انتخاب منطقی، خاطرنشان ساختند که همکاری در شرایط آنارکی (آشوب‌زده) خیلی شکننده است. در این روند، همیشه در روابط بین‌الملل دولتهایی که از سواری مجانی (بدون مشارکت در تقبل هزینه‌ها، از مزایای همکاریها بهره‌مند می‌شوند) استفاده می‌کنند، یک مسئله‌اند. به هر حال اگر بتوان رژیمهایی را ایجاد کرد که در آن مبادله اطلاعات به راحتی انجام شود، و تعهدات، شکل رسمی به خود گیرد، در این صورت می‌توان به همکاری بیشتر امیدوار شد. تأسیس رژیمها کار ساده‌ای نیست، زیرا اکثر رژیمهای موجود به ویژه در زمینه اقتصاد سیاسی بین‌الملل توسط قدرت سرکرده (هژمون)، یعنی امریکا بعد از پایان جنگ جهانی دوم ایجاد شدند. برخی بر این اعتقادند که در سالهای اخیر هژمونی امریکا رو به افول گذارده است. بنابراین پرسشی که در اینجا مطرح می‌شود این است که آیا این امکان وجود دارد که بعد از هژمونی به همکاریها ادامه داد؟ در بسیاری از موارد پاسخ مثبت می‌باشد.

گرچه دیدگاه نولیرالها در مورد همکاریهای بین‌المللی با نواقح گرایشی متفاوت است، ولی تعهد مشترک آنها نسبت به نظریه انتخاب منطقی، عملاً آنها را در یک مسیر قرار می‌دهد. در عین حال باید اذعان داشت که برخی از نواقح گرایان در چنین وضعیتی به سر نمی‌برند. بر این اساس آنها به موضوع منافع و مزایای مطلق و نسبی همکاری اشاره دارند. تحت این شرایط نولیرالها این گونه تصور می‌کنند که دولتها اصولاً به منافع مطلق می‌اندیشند که از همکاری عاید آنها می‌شود،

می‌اندیشند. تا زمانی که آنها از وضعیت خود خوشنودند، نگران اینکه سایر دولتها در چه وضعیتی به سر می‌برند، نیستند. از سویی دیگر نواقح گرایان بر این تصورند که هر دولتی به منافع نسبی همکاری توجه دارد. این امر از تمرکز نواقح‌گرایی بر موازنه قدرت ناشی می‌گردد که در آن این فرض وجود دارد که دولتها به طور مستمر به دقت یکدیگر را از لحاظ تغییراتی که در موقعیت نسبی قدرت آنها روی می‌دهد، زیر نظر دارند.

به طور خلاصه باید خاطر نشان کرد که اندیشه‌های لیبرال از یک سنت طولانی روشنفکری برخوردار است. تفکرات اولیه لیبرالیسم در روابط بین‌الملل و موضوع صلح، عمدتاً تحت تأثیر امانوئل کانت فیلسوف قرن هیجدهم آلمان قرار داشت. از لحاظ اقتصادی، نظریه‌های لیبرال در مورد بازار بیشتر مربوط است به دیدگاه‌های آدم اسمیت، دیوید ریکاردو و جان مینارد کینز. اندیشه‌های لیبرال به طرق مختلف در روابط بین‌الملل به کار رفته‌اند، از جمله می‌توان به این موارد اشاره داشت: کثرت‌گرایی لیبرال، جامعه جهانی، وابستگی متقابل، نهاد‌گرایی نئولیبرال و نیز مکاتب مربوط به کارکردگرایی و آرمان‌گرایی.

لیبرالها اصولاً نسبت به ماهیت انسانی خوشبین‌اند، زیرا آنها بر این باورند که رفتارها به میزان قابل توجهی محصول تعاملات با محیط اجتماعی ما هستند. آنها بر این اعتقادند که با اصلاح سازماندهی جامعه، آموزش مناسب و ایجاد نهادهای عادلانه می‌توان به صلحی پایدار در روابط بین‌الملل امیدوار شد. لیبرالها بر عقلانیت و منطقی بودن انسانها تأکید داشته و معتقدند در صورتی که دولتها خصوصیات خودپرستانه و خودیاری را رها سازند، می‌توان به همکاری گسترده بین‌المللی امیدوار شد. بنابراین وجود آنارکی (آشوب‌زدگی) مانع از بسط همکاریهای بین‌المللی نمی‌شود.

در اینجا ضروری است برای درک بهتر رویکردهای واقع‌گرایی کلاسیک، نواقح‌گرایی، کثرت‌گرایی و وابستگی متقابل پیچیده از دیاگرامهایی به شرح ذیل استفاده کنیم: در اشکال زیر دولتها به صورت دوایر، شرکتهای چندملیتی به شکل

مربع، سازمانهای بین‌حکومتی به صورت مثلث و بالاخره سازمانهای فرودولتی به شکل مربعهای کوچک درون دولتها نمایش داده شده، همچنین تعاملات به صورت پیکان مشاهده می‌شوند.

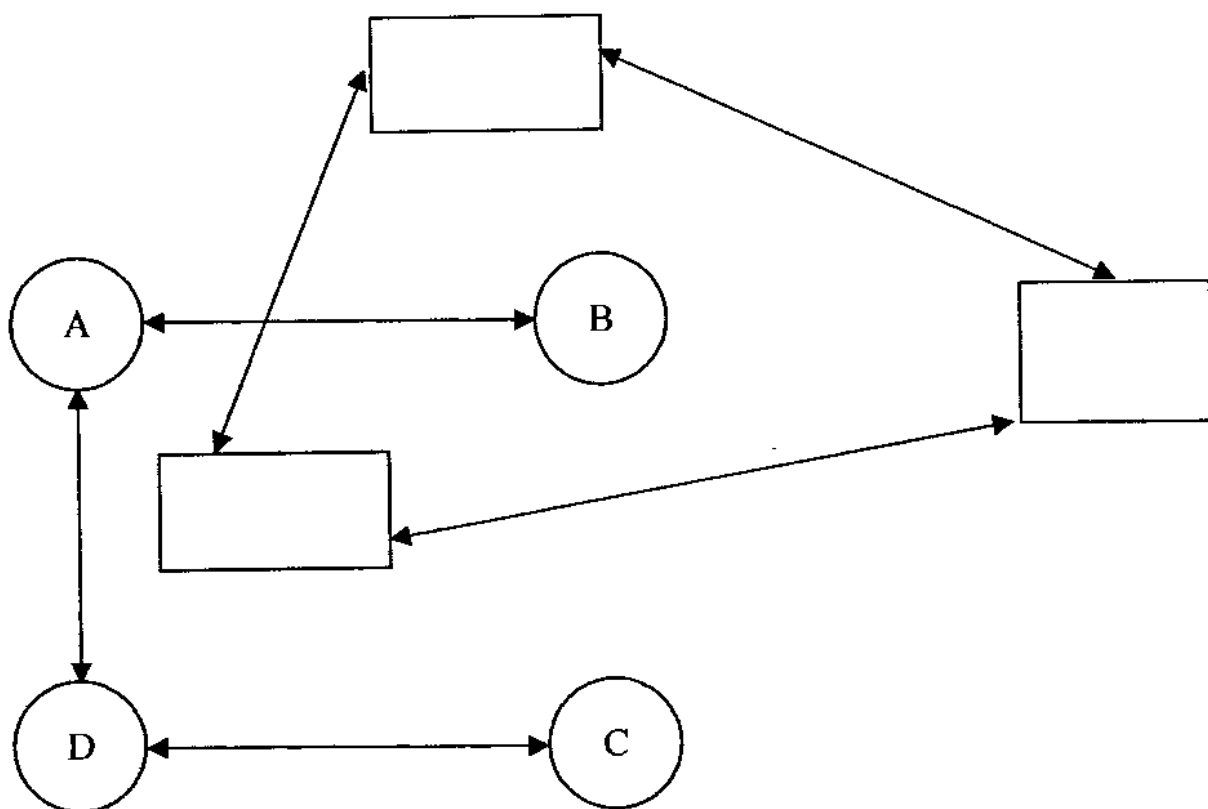

شکل ۱۰-۱ واقع‌گرایی کلاسیک

براساس واقع‌گرایی کلاسیک، همان‌گونه که در شکل ۱۰-۱ ملاحظه می‌کنیم، روابط میان دولتها به صورت تماس توپهای بیلیارد با یکدیگر می‌باشد که در سطح میز با رنگها و وزنهای مختلف در حرکت‌اند. بنابراین آنچه که بیشتر مورد توجه قرار می‌گیرد سطح تماس پوسته بیرونی است و در این روند چندان توجهی به درون جعبه سیاه نمی‌شود. در این راستا به علت نقش برجسته دولتها به عنوان بازیگران اصلی سیاست بین‌الملل، بازیگران غیرحکومتی از جمله شرکتهای چندملیتی و نیز سازمانهای فرعی ملی به واسطه نقش کمرنگ آنها در شکل نشان داده نشده‌اند. در اینجا نظام اقتصادی بین‌المللی یک نظام مجزاست که عناصر آن در میان خود در تعامل با هم به سر می‌برند و تا آنجا که روابط میان دولتها مورد نظر می‌باشد، نادیده گرفته می‌شود.

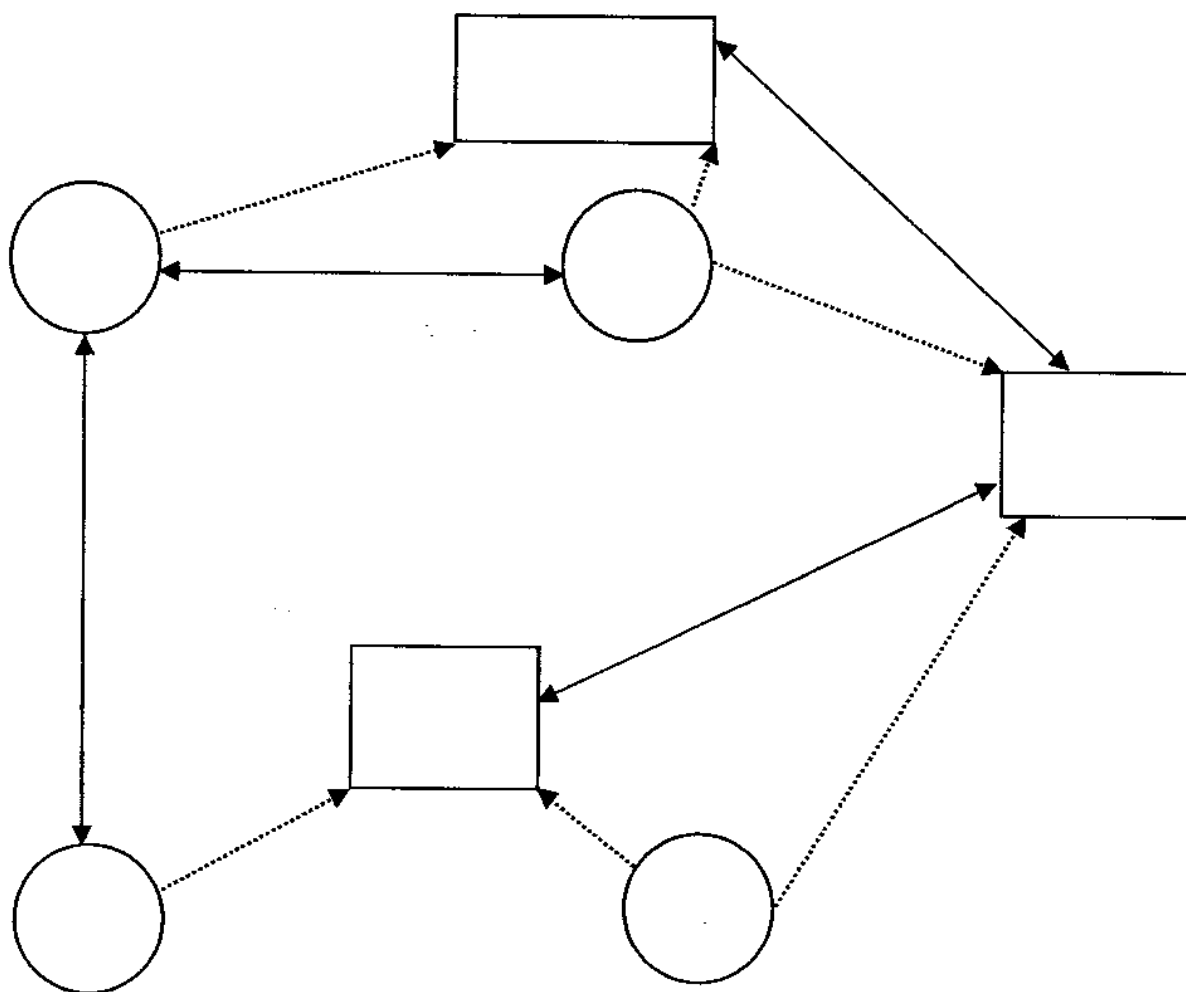

شکل ۲-۱۰ نواقع‌گرایی

در شکل ۲-۱۰، نواقع‌گرایی به صورت شماتیک نشان داده شده است. همان‌گونه که ملاحظه می‌کنیم در چهارچوب نواقع‌گرایی، نظام اقتصادی بین‌المللی وجود داشته که می‌تواند بر نظام دولتها تأثیر بگذارد. به همین دلیل در شکل، نمایش خطوط منقطع حاکی از وجود این‌گونه تعاملات می‌باشد. لیکن در هر صورت، خطوط مذکور مسیر یک‌طرفه‌ای از دولتها را به سوی شرکتها طی می‌کند، زیرا هنوز دولتها به عنوان بازیگران اصلی به شمار می‌روند. بر این اساس در حالی که آنها بر رفتار شرکتها اثر می‌گذارند، لیکن عکس آن صادق نمی‌باشد، مگر آنکه به طور غیرمحمتمل شرکتها بتوانند تغییراتی را در روابط قدرت به وجود آورند. در این روند گرچه نمی‌توان منکر نقش اقتصاد بین‌الملل شد، ولی در اینجا عمدتاً نقش و تعاملات دولتها حائز اهمیت است. بدین ترتیب دولتها همچنان به صورت توبه‌های



اساس نمی‌توان به سادگی الگوهای رفتاری یک دولت را به سایر دولت‌ها تعمیم داد. در اینجا باید سازمانهای بین‌المللی، شرکتهای چندملیتی و سایر ابعاد اقتصاد سیاسی بین‌الملل را که به نحوی از انحاء خود را به نظام بین‌المللی تحمیل می‌کنند، در نظر گرفت.

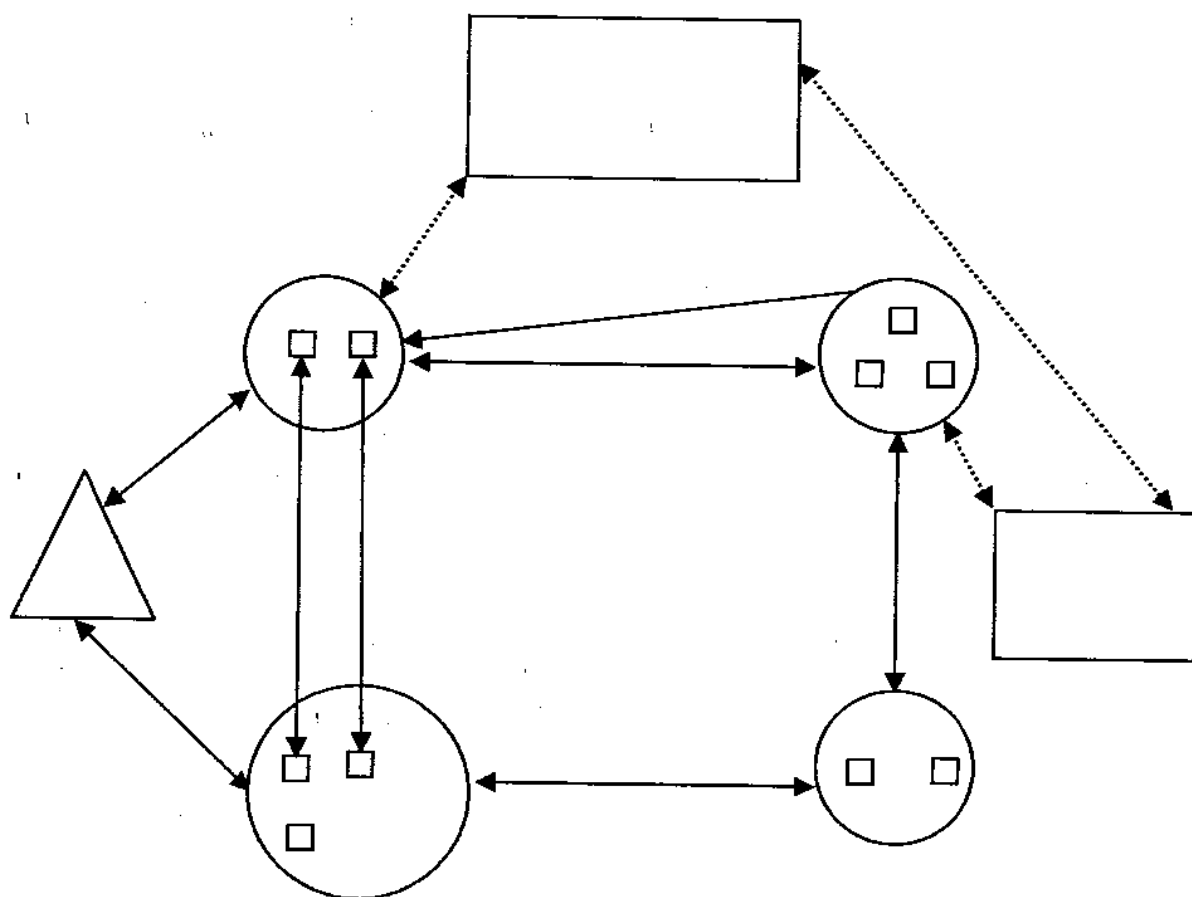

شکل ۴-۱۰ وابستگی متقابل پیچیده

در شکل ۴-۱۰ پوسته سخت توپ بیلارد شکافته شده و تعاملات میان بازیگران رسمی حکومتی، بازیگران فروملی، گروههای قومیتی، مذهبی، شرکتهای چندملیتی، سازمانهای بین‌المللی و جز اینها در مقیاسی وسیع‌تر، مورد توجه قرار می‌گیرند. در حقیقت اگر بخواهیم موضوع را در تصویری از کثرت‌گرایی براساس یک پیوستار مورد بررسی قرار دهیم، در یک سوی نمونه توپ بیلارد با موقعیت سخت و متصلب آن قرار دارد و سویی دیگر را نمونه وابستگی متقابل پیچیده تشکیل می‌دهد که در آن هر یک از بازیگران فروملی به عنوان بازیگران بین‌المللی از اهمیت لازم



برخوردارند. شاید بتوان این سوی دیگر پیوستار را براساس نمونه تار عنکبوت و در قالب یک شبکه توضیح داد.

### ۳. رویکردهای افراطی

تا دهه ۱۹۸۰ مارکسیسم بدیل عمده‌ای برای سنتهای جریان اصلی واقع‌گرایی و لیبرالیسم به شمار می‌رفت. در حالی که واقع‌گرایی و لیبرالیسم، نظام دولت را یک امر بدیهی می‌پنداشتند، مارکسیسم در مورد تعارضات بین‌المللی تصویر دیگری ارائه داده و به دنبال تغییرات بنیادی در نظم موجود بین‌المللی بود. نظریه کلاسیک مارکسیسم، سرمایه‌داری را عامل اصلی مناقشات بین‌المللی تصور می‌کرد. براساس تحلیل مذکور، در نتیجه کشمکش بی‌وقفه بر سر منافع، دولتهای سرمایه‌داری وارد جنگ علیه یکدیگر شده، همچنین از آنجا که آنها بذری ناپودی خود را در سوسیالیسم جستجو می‌کردند، بنابراین علیه دولتهای سوسیالیستی نیز وارد نبرد می‌شدند. برعکس، نظریه نو مارکسیستی وابستگی، بر روابط میان قدرتهای پیشرفته سرمایه‌داری و دولتهای کمتر توسعه‌یافته تمرکز کرده و بر این اعتقاد بوده است که قدرتهای سرمایه‌داری از طریق برقراری اتحادی نامقدس با طبقات حاکم جهان توسعه‌نیافته و استثمار آنها، بر ثروت خود افزوده‌اند. در این راستا، راه‌حل به صورت واژگونی نخبگان انگل و استقرار یک حکومت انقلابی متکی به خود در جهت حرکت به سوی توسعه، پیشنهاد می‌شد. لازم به توضیح است که هر دو نظریه مذکور به میزان قابل توجهی قبل از پایان جنگ سرد، اعتبار خود را از دست داده بودند. تاریخ مبسوط همکاری اقتصادی و نظامی میان قدرتهای پیشرفته صنعتی حاکی از آن بود که سرمایه‌داری به صورت اجتناب‌ناپذیر به تعارض نمی‌انجامد. شکاف و اختلاف جدی که به انشعاب در جهان کمونیسم منجر شد، حاکی از آن بود که سوسیالیسم همواره باعث افزایش هماهنگی نمی‌شود. نظریه وابستگی نیز به واسطه نواقص تجربی مشابه، اهمیت خود را از دست داد؛ زیرا این موضوع به طور روزافزون آشکار شد که مشارکت فعال در اقتصاد جهان راه مناسب‌تری در مقایسه با

شیوه توسعه خودکفایی سوسیالیستی است. همچنین در عمل نشان داده شد که بسیاری از کشورهای در حال توسعه قادرند به نحو موفقیت‌آمیزی وارد مذاکرات و چانه‌زنی‌های جدی با شرکتهای چندملیتی و سایر نهادهای سرمایه‌داری برای پیشبرد برنامه‌های توسعه خود شوند. در اغلب موارد، رویکردهای افراطی در چهارچوب ساختارگرایی مطرح می‌شوند که در واقع یک دیدگاه مبسوطی است که از میراث مارکسیسم سرچشمه می‌گیرد. ولی همواره نیز تحت تأثیر ایده‌هایی که مستقیماً در اصل مارکسیستی نیستند، قرار دارد. همان‌گونه که به آن اشاره شد، احتمالاً معروف‌ترین نوع رویکرد ساختارگرایی، نظریه وابستگی و نیز نظریه نظامهای جهانی است. بر این اساس، نظم جهانی معاصر از طریق نظام سرمایه‌داری جهانی تشکیل یافته است. از مختصات اصلی این نظم، نابرابری است. تحت این شرایط، سرمایه‌داری بر مبنای استثمار فقرا توسط اغنیا شکل یافته است. در این راستا، افراد و دولتهای ثروتمند برای تعقیب منافع (طبقاتی) خود قادر به حفظ موقعیت خویش از طریق استثمار فقرا یا دولتهای فقیرند. این وضعیت مبتنی بر یک نظام غیرعادلانه بر مبنای ساختارهایی که به صورت نابرابر مشخص می‌شوند، قرار دارد (Wallerstein, 1980; Amin, 1990). بنابراین در تعقیب رشته تفکرات مارکس، بسیاری از ساختارگرایان با وجود اهمیت دولت، طبقات را به عنوان کنش‌گران مسلط در روابط بین‌الملل تلقی می‌کنند. البته ساختارگرایان نقش نظام دولتها را به دست فراموشی نسپرده، بلکه مبادرت به تحلیلی از دولت به عنوان ابزاری که جهت تداوم حکومت طبقات مسلط به کار می‌رود نموده و به صورت یک مجرای برای سرکوب طبقاتی یا به شکلی بدیل، یک موجودیت نسبتاً مستقل که نقش مهمی را در تسهیل بسط سرمایه‌داری ایفا کرده و نیز از یک نظم غیرعادلانه پشتیبانی می‌کند، در نظر می‌گیرد. بدین ترتیب در حالی که جهان به صورت کشورهای غنی و فقیر تقسیم شده‌اند، ارزیابی دقیق و درست روابط بین‌الملل مستلزم توجه به این موضوع است که چگونه طبقات گوناگون، منافع خویش را پیش برده و چگونه آنها از دولت برای تحقق اهداف خویش کمک می‌گیرند. از سویی دیگر، ساختارگرایی به نقش کنش‌گران نهادی

چون بانک جهانی و صندوق بین‌المللی پول توجه کرده و بر این نظر است که نهادهای مذکور به حفظ و مشروعیت بخشیدن ساختارهای موجود کمک می‌کنند. ساختارگرایی بر این باور است که می‌توان فرایندهای تجمع سرمایه، استخراج ارزش اضافی و استثمار را به‌طور عینی اندازه‌گیری کرد. تحت این شرایط قادر خواهیم بود فرایندهای تناقض، بحرانها و تغییرات را به استناد همان قوانین اقتصادی درک نماییم. بر این اساس، از لحاظ متدولوژیک ساختارگرایی را می‌توان به صورت یک رویکرد «علمی» یا «اثبات‌گرایانه» در روابط بین‌الملل تلقی کرد.

شاید شدیدترین انتقاد به ساختارگرایی جنبه جبرگرایی آن باشد؛ زیرا به جای توجه به کنش‌گران و کارگزارها، ساختارهایی نظیر ثروت نسبی، جمعیت، الگوهای تجاری و جز اینها را مورد بررسی قرار می‌دهد. در این روند به تأثیر و نفوذ سازمانها که خارج از محدودیتهای ساختاری قرار داشته باشند، با دیده شک و تردید نگریسته شده، همچنین تصور بر این است که کنش‌گران دولتی و یا غیردولتی از ابتکار عمل چندانی برخوردار نمی‌باشند. بدین ترتیب، موقعیت کنش‌گران در درون ساختار، شیوه رفتار آنها را تعیین می‌کند.

انتقاد دیگر به این رویکرد جنبه تقلیل‌گرایی آن می‌باشد؛ زیرا کلیه پدیده‌ها (جنگ، نابرابری، بحرانهای اقتصادی، جنبه‌های مختلف هویت و جز اینها) را به پویای طبقه اجتماعی و مبارزات طبقاتی کاهش می‌دهد. در مجموع باید اذعان نمود که ساختارگرایی از توجه به مسائل جنسیتی، قومی، مذهبی و به‌طور کلی هویتی غافل بوده است.

#### ۴. سازه‌انگاری

برخی سازه‌انگاری را یک راه میانی بین عقل‌باوری و رویکردهای افراطی‌تر و یا بازتابی تصور می‌کنند. پاره‌ای از صاحب‌نظران معتقدند که سازه‌انگاری بانفوذترین سنت روابط بین‌الملل اواخر دهه ۱۹۹۰ و اوایل دهه ۲۰۰۰ می‌باشد (Walt, 1998). اسطوره سازه‌انگاری در مورد این مطلب است که آشوب‌زدگی (آنارکی) آن چیزی

است که دولتها از آن می‌فهمند که شکاف میان حقایق نواقع‌گرایی و نولیرالیسم را پر می‌کند. اسطوره‌سازی مذکور حاکی از آن است که این دولتها هستند که تصمیم می‌گیرند آنارکی (آشوب‌زدگی) به چه چیزی شباهت داشته باشد، یعنی می‌تواند شکل همکاری‌جویانه و یا تعارض‌آمیز به خود گیرد. از دیدگاه سازه‌نگاری، هویتها و منافع در سیاست بین‌الملل شکل ثابتی نداشته و نمی‌توانند از قبل تعیین شده باشند. این موضوع به همان اندازه که در مورد هویت دولت مستقل صادق است، می‌تواند در مورد هویت آشوب‌زدگی بین‌المللی نیز مصداق داشته باشد. مطلب مهم در اینجا توجه به این نکته است که چگونه هویتها و منافع ساخته می‌شوند و اینکه چگونه آنها از طریق تعاملات خاص بین‌المللی به وجود می‌آیند (Onuf, 1989; Wendt, 1994). سازه‌نگاری با در نظر گرفتن دولت به عنوان تصمیم‌گیرنده کلیدی در مورد ماهیت آشوب‌زدگی بین‌المللی، بحثهای خود را در مورد اینکه هویتها و منافع همواره در حالت بی‌ثباتی و تغییر به سر می‌برند، دچار تناقض می‌کند. بر این اساس اجازه می‌دهد تا منافع دولتها - در شکل تعارض‌آمیز یا همکاری‌جویانه - دستخوش تغییر شود؛ ولی هنگامی که سازه‌نگاری، آشوب‌زدگی بین‌المللی را منوط به اتخاذ تصمیم توسط دولتها می‌داند، در این صورت هویت دولت را به صورت تصمیم‌گیرنده، به تصویر می‌کشد، که در این راستا این هویت نمی‌تواند دستخوش تغییر شود. بدین ترتیب اگر چنانچه هویت دولت به عنوان تصمیم‌گیرنده مورد پرسش قرار گیرد، در این صورت اسطوره‌سازه‌نگاری (آنارکی آن چیزی است که دولتها از آن می‌فهمند) کارکرد خود را از دست می‌دهد.

در واقع رویکرد سازه‌نگاری نقطه‌عزیمتی از مناظره کلاسیک میان واقع‌گرایان و آرمان‌گرایان و نیز میان نواقع‌گرایی و نولیرالیسم در مورد رفتار دولتها در سیاست بین‌الملل می‌باشد (Wendt, 1995). آیا رفتار دولتها آن گونه که نواقع‌گرایی مطرح می‌کند، باید تعارض‌آمیز باشد و یا آنکه باید به صورتی که نولیرالیسم امیدوار است، به طور روزافزون همکاری‌جویانه باشد؟

اینکه در مورد رفتار دولتها چگونه می‌اندیشیم، بستگی دارد به اینکه در مورد

ماهیت آشوب‌زدگی (آنارکی) بین‌المللی چگونه فکر می‌کنیم؟ آیا در اینجا ساختاری وجود دارد که بر رفتار دولتها فشار و محدودیت‌هایی وارد کند تا آنجا که رقابت و تعارض را تضمین، لیکن همکاری زیاد را متفی سازد؟ (Waltz, 1979)؛ یا آیا جایی وجود دارد که فرایندهای یادگیری در میان دولتها در تعاملات روزمره‌شان صورت گرفته تا آنجا که نهادها و رفتارهای همکاری‌جویانه‌تری را سبب شوند؟ (Kegley, 1979). در اینجا باید دید که نظریه‌پردازان بر کدام‌یک از این دو جنبه آشوب‌زدگی (آنارکی) یعنی ساختار یا فرایند تأکید می‌کنند.

به هر حال بسیاری از محققان نواقع‌گرا و نئولیبرال که بر سر موضوع ساختار در مقابل کارگزار دچار انشعاب می‌شوند، در سه مورد مشترک‌اند. بر این اساس «ونت» بر این اعتقاد است که همه این نظریه‌پردازان در این سه مورد توافق دارند: (۱) دولتها کنش‌گران مسلط در سیاست بین‌الملل‌اند، (۲) عقل‌باوری یکی از مختصات نظری است که از طریق آن، تعاملات بین‌المللی دولتها توضیح داده می‌شوند، (۳) امنیت بر اساس اصل منفعت‌جویی دولتها تعریف می‌شود (Wendt, 1995: 130). در حالی که به نظر نمی‌رسد که «ونت» با موضوع دولت‌محوری این‌گونه سنتها مسئله داشته باشد، ولی در مورد عقل‌باوری آنها و نیز شیوه‌های خیلی متفاوت تفکراتشان در مورد خودمنفعت‌جویی مشکل دارد. وی از این بابت نگران است که تعهد نواقع‌گرایی و نیز نئولیبرالیسم به عقل‌باوری، برای نظریه‌پردازان، محدودیت‌های فکری پیرامون دگرگونی بین‌المللی به وجود آورد. وی معتقد است که عقل‌باوری یک نوع فهم بنیادی رفتاری از فرایند و نیز نهادها فراهم می‌کند: که باعث تغییر رفتار ولی نه هویتها و منافع می‌شوند (Wendt, 1995: 129-30). آن‌گاه مسئله به عقل‌باوری مربوط می‌شود که هویتها و منافع دولتها را یک امر مسلم تصور می‌کند، در نتیجه از پرسشهایی که پیرامون تغییرات در رفتار دولت به عمل می‌آید، استقبال نموده، لیکن این پرسشها به روی تغییرات در هویتها و منافع دولت باز نیستند. این امر برای «ونت» یک مسئله به شمار می‌رود، زیرا تحدیداتی را در مورد اینکه چگونه نظریه‌پردازان روابط بین‌الملل قادر به تفکر پیرامون مفهوم خودمنفعت‌جویی هستند،

به وجود می‌آورد. واقع‌گرایان در مورد خودمنفعت‌جویی برحسب خودیاری می‌اندیشند. در اسطوره‌سازی والتز، آشوب‌زدگی (آنارکی) بین‌المللی عامل روادارندهٔ جنگ بوده، خودیاری رفتار دولتها را در یک نظام آشوب‌زدهٔ ساختاری تعریف می‌کند - به گونه‌ای که هیچ ناظمی در آن وجود ندارد. بدین ترتیب، خودیاری از ترتیبات ساختاری سیاست بین‌الملل حاصل می‌شود. طبق نظر والتز، این نهاد نیست که می‌تواند دستخوش تغییر شود. بنابراین دولتها نمی‌توانند بیاموزند که بر محدودیتهای آشوب (آنارکی) بین‌المللی فائق آیند - ساختار جبرگرایانهٔ آنارشی دولتها را وادار می‌کند تا برای بقای خویش از خودشان مراقبت به عمل آورند. تنها مطلبی که آنها می‌توانند بیاموزند این است که خودشان را با این محدودیتهای آنارشی وفق دهند. همان‌گونه که «ونت» یادآور می‌شود، در این نظام تنها یادگیری ساده و یا سازگاری رفتاری امکان‌پذیر است (Wendt, 1995: 130).

«ونت» معتقد است که این‌گونه محدودیتهای تفکر در مورد تغییرات، در یادگیری دولت نیز از مباحثات ضعیف لیبرالها مشاهده می‌شوند؛ زیرا این‌گونه لیبرالها تسلیم دیدگاههای واقع‌گرایان در مورد قدرتهای علی ساختار آشوب‌زده می‌گردند، حتی آنها این بحث را مطرح می‌کنند که فرایندهای یادگیری می‌تواند در درون آنارکی تعریف‌شدهٔ نوواقع‌گرایی صورت گیرد. ولی سایر لیبرالها (که به لیبرالهای قوی موسوم‌اند) خواهان حرکت از یادگیری ساده به یادگیری پیچیده و از تفکر تنها دربارهٔ تغییرات در رفتار دولت، به تئوریزه کردن تغییرات در هویتها و منافع دولت می‌باشند. خود «ونت» بیشتر به لیبرالهای قوی گرایش دارد. وی معتقد است که تعهدات نولیبرالها به عقل‌باورنی سبب می‌شود تا آنها فاقد یک نظریهٔ سیستماتیک باشند از اینکه چگونه تغییرات به وقوع می‌پیوندند. بر این اساس، در حالی که در تعقیب موضوع فرایند از دیدگاههای آنها بهره می‌گیرد، در مورد ساختار به واقع‌گرایان گرایش پیدا می‌کند (Wendt, 1995: 131).

سازهانگاری امکان دارد به نولیبرالها آن نظریهٔ تغییر و دگرگونی که از لحاظ مرجح دانستن فرایند بر ساختار، مورد نیاز است را ارائه ندهد، ولی از آنجا که

ساختار را جدی می‌گیرد، ممکن است قادر باشد تا پلی را میان نئونو (نئولیبرالیسم و نواقع‌گرایی) برقرار کند (Wendt, 1995: 132). اگر چنانچه سازه‌انگاری بتواند از عهده این کار برآید، در این صورت ما دیگر مجبور نیستیم که میان تعریف مختصات آشوب‌زدگی (آنارکی) بین‌المللی به صورت برجسته، یکی از جنبه‌های تعارض آمیز و یا همکاری‌جویانه را انتخاب کنیم. برای نیل به این هدف، ما مجبوریم بپذیریم که هیئت آشوب‌زدگی بین‌المللی حالت پیشینی نداشته و همچنین نتایج تعاملات دولت و موضوع خودیاری یکی از ویژگی‌های ثابت آشوب‌زدگی بین‌المللی به شمار نمی‌رود. باید اذعان نمود که ساختار دارای هیچ موجودیتی و یا قدرتهای علی جدا از فرایند نمی‌باشد. در چنین وضعیتی خودیاری و سیاست قدرت نهاد هستند، نه به عنوان مختصات و ویژگی‌های ضروری آشوب‌زدگی. بر این اساس هویتها، منافع و نهادها جملگی از فرایندهای اجتماعی تعاملی ناشی می‌شوند. هر چند امکان دارد تصور کنیم که نهادها از هم‌اکنون وجود دارند، زیرا ما بر آنها تکیه کرده و بر آن اساس رفتارهایمان را جهت می‌دهیم. ولی باید خاطر نشان کرد که نهادها حالت پیشینی ندارند. آنها از طریق تعاملات اجتماعی در میان هویتها تشکیل می‌شوند. همین‌طور هویتها نیز حالت پیشینی نداشته، بلکه از طریق تعاملات با سایر هویتها و با نهادهای جمعی اجتماعی تشکیل می‌یابند (Wendt, 1995: 137).

در مورد این مطلب که آشوب‌زدگی (آنارشی) آن چیزی است که دولتها از آن می‌فهمند، این بدان معناست که حتی اگر ما توصیفات نواقع‌گرایی را بپذیریم که جهان به صورت آشوب‌زده و خودیار است، و این ساختار آشوب‌زده را با ساختار هویتها و منافی که به صورت بین‌الذهانی تشکیل شده‌اند تکمیل کنیم، آنگاه نه آنارکی (آشوب‌زدگی) و نه خودیاری قبل از تعاملات اجتماعی دولتها معنایی ندارند. بر این اساس، آنارکی و خودیاری زمانی معنا دارند که تعاملات اجتماعی صورت پذیرفته باشند؛ زیرا افراد نسبت به موضوعات، از جمله سایر بازیگران بر مبنای معانی‌ای که موضوعات برای آنها دارد، کنش نشان می‌دهند (Wendt, 1995: 135)؛ زیرا موضوعاتی چون آشوب‌زدگی و خودیاری قبل از

تعاملات دولتها معنایی ندارند. تنها زمانی از این موضوع آگاهی پیدا می‌کنیم که آشوب‌زدگی و خودیاری به تعارض یا همکاری منجر می‌شوند، که بدانیم دولتها از لحاظ اجتماعی چه کار می‌کنند.

به طور خلاصه باید اذعان نمود که در چهارچوب رویکرد سازه‌انگاری دولتها همچنان بازیگر اصلی روابط بین‌الملل بوده و رفتار آنها در وضعیت آشوب‌زدگی (آنارکی) تا قبل از تعاملات اجتماعی، قابل پیش‌بینی نیست. بدین ترتیب منطق آنارکی مبتنی بر آن چیزی است که دولتها از آن می‌فهمند. ضمناً آنچه که رفتار دولتها را آرام و دستخوش تعدیل می‌سازد، ساختار هویتها و منافع است که به صورت بین‌الذهانی ایجاد می‌شود.

##### ۵. رویکرد جامعه بین‌المللی

جامعه بین‌المللی در شرایطی به وجود می‌آید که تعدادی از دولتها با آگاهی از یک سلسله منافع و ارزشهای مشترک، خود را نسبت به مجموعه‌ای مشترک از مقررات در روابط خود با یکدیگر متعهد نموده و در یک سلسله از عملکرد نهادهای مشترک سهمیم باشند. تحت این شرایط، رفتار هر یک از دولتها عامل ضروری در محاسبات سایرین به شمار می‌رود. بر این اساس، جامعه بین‌المللی از طریق گفتگو، مقررات و نهادهای مشترک و به رسمیت شناختن منافع مشترک در روابط دولتها با یکدیگر جهت حفظ این گونه ترتیبات به وجود می‌آید (Bull and Watson, 1984:1). بدین ترتیب جامعه بین‌المللی یک اتحادیه‌ای است از دولتها که دارای هدفها و منافع مشترک بوده و برای تعریف رفتارهایی که بر له اجرای این گونه هدفها باشد، از اصول مشترکی برخوردار است. تحت این شرایط وجود نهادهای مشترک می‌تواند به اجرای این اصول کمک کنند. ایده جامعه بین‌المللی حاکمیت دولتها و وجود هنجارها، نهادها و منافع مشترک را به عنوان مبانی ثابت روابط بین‌الملل قبول دارد.

از نظر «بول» مبنای اجتماع منافع دولتها، استقبال از صلح، پیش‌بینی کنشها می‌باشد که به نوبه خود به شناسایی مشترک، رعایت اصل عدم مداخله از لحاظ عدم



مداخله در امور داخلی یکدیگر، احترام و نیز عدم نقض موافقت‌نامه‌های بین‌المللی، منجر می‌شود. جنگ یکی از ابزار جامعه بین‌المللی تلقی می‌شود. بر این اساس، جنگ نقش مهمی را در حفظ نظم، اجرای حقوق بین‌الملل و حفظ موازنه قدرت ایفا می‌کند.

موازنه قدرت دارای نقش عمده‌ای در تضمین استقلال دولتها بوده و مانع از آن می‌شود تا نظام بین‌الملل به یک امپراتوری جهانی بدل شود. بر این اساس، کار اصلی موازنه قدرت حفظ صلح بوده بلکه بیشتر حفظ نظام دولتهاست (Bull, 1977: 107). بدین ترتیب موازنه قدرت شرایطی را برای سایر نهادهای جامعه بین‌المللی فراهم می‌آورد تا درست عمل کنند. این امر نیز به حقوق بین‌الملل مربوط می‌شود که متشکل از اصولی است که رفتار دولتها را تعریف می‌نماید، و رعایت آن به حفظ صلح کمک می‌کند. از نظر برخی از صاحب‌نظران قانون ملتها تنها زمانی می‌تواند معنادار باشد که یک نوع تعادل ایجاد شود، یعنی زمانی که نوعی موازنه قدرت میان اعضای خانواده ملتها مشاهده گردد (Oppenheim, 1905: 79). کارکرد عمده دیپلماسی (به عنوان یکی دیگر از نهادهای بین‌المللی) تسهیل ارتباطات، مذاکره، حصول توافق، فراهم کردن اطلاعات و جلوگیری از تعارض می‌باشد. همچنین باید به قدرتهای بزرگ اشاره داشت که آنها می‌توانند با قبول مسئولیت برای حفظ صلح و ثبات در کل نظام بین‌الملل، نقش مثبتی را ایفا نمایند. البته علاوه بر نهادهایی که به آنها اشاره کردیم، باید نهادهای دیگری را نیز اضافه کنیم، به گونه‌ای که برخی از محققان، نهادهای جامعه بین‌المللی را به دو دسته تأسیسی و رویه‌ای تقسیم می‌نمایند. بر این اساس، نهادهای تأسیسی شامل حاکمیت، دولت، مسائل سرزمینی و حقوق بین‌الملل می‌شوند. در حالی که نهادهای رویه‌ای در میان عوامل دیگر، دربرگیرنده دیپلماسی، تجارت آزاد (بازار) و جنگ می‌باشند. لازم به یادآوری است که نهادهای جامعه بین‌المللی دستخوش تغییر، تجدیدنظر گردیده و پیچیده‌تر می‌شوند. در پاره‌ای از موارد، نهادهای جدیدی سر بیرون آورده و نهادهای قدیمی (مانند استعمارگری) دیگر مورد قبول قرار نگرفته و ناپدید می‌شوند (Holsti, 2002). باید

خاطر نشان کرد که نهادهای جامعه بین‌المللی این امکان را برای دولتهای مستقل فراهم می‌کند تا در همزیستی به سر برده و در عین حال، آنها میان گرایشهای موازی خاص‌گرایی و عام‌گرایی وساطت می‌کنند (Keohane, 1990: 732). در درون این گونه نهادها یک نوع تعامل منافع، گفتگو و حل و فصل مسائل را مشاهده می‌نماییم.

در چهارچوب مکتب انگلیسی روابط بین‌الملل این بحث مطرح می‌شود که جامعه بین‌المللی محصول فرهنگ مشترک و یا در نتیجه واکنش به وضعیت آشوب‌زدگی بین‌المللی و نیز به صورت فقدان حکومت جهانی از طریق موافقت‌نامه‌ها و قراردادهاست. برای پاسخ به این مطلب، بسیاری به دو مفهوم از جامعه یعنی گماین شافت (تأکید بر پیوندهای فرهنگ و سنتهای مشترک) و گزل شافت (جامعه محصول قراردادهایی است که وارد منافع مشترک می‌شوند) «فردیناند تونیز» اشاره دارند (Tonnie, 1887). به عبارت دیگر آیا جامعه بین‌المللی در راستای منطق فرهنگ (مدل تمدنی)، یا بر طبق منطق آشوب‌زدگی (آنارکی) یا مدل کارکردی ظهور پیدا کرده است؟ در پاسخ گفته می‌شود که جامعه بین‌المللی براساس منطق آشوب‌زدگی به وجود آمده است، یعنی از طریق ابزارهای دولتها، ارتباط متقابل اقتصادی و استراتژیک و نیز لزوم همکاری در نظام بین‌الملل تشخیص داده می‌شود. اگر اسطوره آشوب‌زدگی به عنوان علت روادار جنگ حاکی از آن باشد که تا زمانی که آشوب‌زدگی حاکم است، تعارض، وجه اجتناب‌ناپذیر امور بین‌المللی است، آنگاه اسطوره جامعه بین‌المللی این امید را به وجود می‌آورد که می‌توان بر جنبه تعارض آمیز آشوب‌زدگی بین‌المللی - و احیاناً خود آشوب‌زدگی بین‌المللی - فائق آمد. براساس رویکرد مذکور، تغییر شکل سیاست بین‌المللی به صورت همکاری‌جویانه، نه تعارض آمیز به معنای حرکت از آشوب‌زدگی (فقدان ناظم) به سلسله‌مراتبی (وجود ناظم) نیست، بلکه در اینجا باید جامعه را جایگزین آن کرد. به عبارت دیگر تنها راه‌هایی از آشوب‌زدگی، وجود حکومت جهانی نیست. امکان دارد اجتماع بین‌المللی (مجموعه‌ای رسمی یا غیررسمی جمعی و همکاری‌جویانه روابط اجتماعی در میان دولتهای مستقل) بدیلی برای حکومت

جهانی و آشوب‌زدگی بین‌المللی تلقی شود.

در چهارچوب مکتب انگلیسی می‌توان میان کثرت‌گرایی و همبستگی‌گرایی تمایز قائل شد؛ زیرا هر یک از آنها برداشت متفاوتی از روابط بین‌الملل دارند. بر این اساس، کثرت‌گرایان (که هدلی بول می‌تواند نماینده آنها به شمار رود) بر این باور است که روابط بین‌الملل مبتنی بر تعامل و همزیستی است. در اینجا مقولاتی نظیر حکومت، دیپلماسی، حقوق بین‌الملل که روابط میان دولتهای مستقل را تنظیم می‌کند، دارای اهمیت است. در حقیقت، دیپلماسی نقش مهمی را از لحاظ میانجیگری میان گرایش‌های عام‌گرایی و خاص‌گرایی ایفا می‌کند، لیکن گرایش غالب به سوی خاص‌گرایی است (Hall and Jonsson, 2001). مفهوم کثرت‌گرایی جامعه بین‌المللی به سنت مثبت حقوق بین‌الملل اشاره دارد. بر این اساس حقوق بین‌الملل فقط حقوق میان دولتها به صورت انحصاری می‌باشد.

از نظر «بول» جامعه بین‌المللی را می‌توان براساس سه سطح از اصول تعریف کرد: یکی اصول تأسیسی هنجاری‌اند که اصل نظم‌دهنده عمده را تعریف می‌کنند که در اینجا برای جامعه بین‌المللی حاکمیت می‌باشد. دوم اصول همزیستی‌اند که شرایط حداقل را برای آنکه یک جامعه وجود داشته باشد مانند تحدید خشونت، تثبیت حقوق مالکیت، ثبات و یا احترام به قراردادها فراهم می‌کند. در این سطح، نهادهای جامعه بین‌المللی نظیر دیپلماسی، حقوق بین‌الملل و موازنه قدرت، ایفاگر نقش مهمی‌اند. سوم، اصولی هستند که همکاری در عرصه‌های مختلف (سیاست، استراتژی، اقتصاد، جامعه) را تنظیم و مبادرت به توصیه رفتار مناسبی برای تحقق هدفهای جامعه بین‌المللی می‌کنند. نمونه اصولی که همکاریها را تنظیم می‌کند، قراردادهایی در زمینه کنترل تسلیحات و رژیمهای مالی، تجاری و زیست‌محیطی و کل سازمان ملل می‌باشند. از نظر «بری بوزان» سطوح اول و دوم (جنبه‌های تأسیسی و همزیستی) با رویکرد کثرت‌گرا تناسب داشته، در حالی که اصول سطح سوم که کنشهای خاصی را توصیه می‌کند، نوعاً منعکس‌کننده موضع همبستگی‌گرایی است (Buzan, 2002: 8).

اصولاً در چهارچوب رویکرد کثرت‌گرا، چشم‌انداز جامعه بین‌المللی محدود

بوده و آن دربرگیرنده موافقت‌نامه‌هایی در مورد عدم مداخله در امور داخلی کشورها و حفظ نظم بین‌المللی در نظام آشوب‌زده بوده و وجود هویت و فرهنگ مشترک، شرط لازم برای تحقق جامعه بین‌المللی تلقی نمی‌شود. رویکرد کثرت‌گرا با دخالت‌های بشردوستانه مخالف و ورزیده و آن را غیرقانونی تصور می‌کند (Vincent, 1974).

از منظر رویکرد همبستگی‌گرا که از پاره‌ای جهات می‌توان «مارتین وایت» را نماینده آن معرفی کرد، جامعه بین‌المللی یک جامعه سیاسی است که به مراتب گسترده‌تر از جامعه دولتهاست. در حالی که گرایش غالب در کثرت‌گرایی، خاص‌گرایی می‌باشد، در این رویکرد، تأکید بر عام‌گرایی است. رویکرد مذکور به جای توجه به حقوق مثبت، عرف و قراردادهای به عنوان منابع حقوق، عملاً بر حقوق طبیعی و هنجارهای عام تأکید دارد. همین‌طور در شرایطی که رویکرد کثرت‌گرا، حقوق بین‌الملل را منحصراً میان دولتها مورد توجه قرار می‌دهد، همبستگی‌گرایی اراده جامعه بین‌المللی را مورد نظر قرار داده و بر این اساس، موضوع حقوق بین‌الملل تنها دولتها نیستند، بلکه افراد نیز می‌باشند. آنگاه از نقطه نظر نظریه‌های هنجاری، یک رویکرد جهان‌میهنی است که تصور می‌کند که جامعه بین‌المللی از افراد خاصی تشکیل می‌شود. بدین ترتیب در حالی که از نگاه کثرت‌گرایی مفهوم جامعه بین‌المللی جنبه قراردادی و کارکردی دارد، همبستگی‌گرایی، به آن به صورت فرهنگی و تمدنی می‌نگرد. رویکرد همبستگی‌گرایی به انقلابی‌گری بیشتر نزدیک است؛ زیرا بر این تصور است که حاکمیت فقط به معنای استقلال نیست، بلکه اجازه سطوح مختلف همگرایی را می‌دهد (Robertson, 1998: 15).

به طور خلاصه باید اذعان نمود که مفروضات نظری مکتب انگلیسی خیلی گسترده بوده و به ورای چهارچوب عقل‌باوری کشیده می‌شود. در رویکرد کثرت‌گرایی نزدیکی میان واقع‌گرایی و جامعه بین‌المللی را ملاحظه می‌کنیم، در حالی که همبستگی‌گرایی بیشتر با انقلابی‌گری نزدیکی دارد. اهمیت مکتب انگلیسی و مطالعه جامعه بین‌المللی از جهت معرفی روش خاصی برای تحقیقات بین‌المللی

نیست، بلکه بیشتر مربوط است به مورد توجه قرار دادن رشته‌های گوناگون مطالعاتی از جمله تاریخ، حقوق بین‌الملل، فلسفه سیاسی و جز اینها؛ که به بررسی امکان وجود یک نظم اجتماعی میان دولتها و جوامع، ماهیت قدرت، تحول اجتماع سیاسی، کارکرد هنجارها و نهادها و ماهیت دگرگونی در روابط بین‌الملل می‌پردازد.

### مناظره‌های پسااثبات‌گرایی در روابط بین‌الملل

در حالی که برخی از سازه‌انگاران به نحوی از انحاء پسااثبات‌گرا بوده و رویکردهای مربوط به جریان اصلی روابط بین‌الملل را قبول ندارند و حتی از جهتی ضداثبات‌گرا هستند، لیکن دیدگاههای صاحب‌نظرانی مانند «ونت» و «راگی» ارتباط نزدیکی، با جریان اصلی دارد. از دهه ۱۹۸۰ با گسترش و اهمیت یافتن دیدگاههای انتقادی در اشکال مختلف آن، اعم از رویکردهای انتقادی مکتب فرانکفورت، پست‌مدرنیسم، فمینیسم، زیست‌محیطی و جز اینها، عملاً با نوعی بازتاب‌گرایی و حرکت‌های پسااثبات‌گرایانه مواجه می‌شویم. اصولاً موضع‌گیری رویکردهای مذکور عملاً در برابر جریان اصلی است. البته اشتراک چندانی میان دیدگاههای مذکور مشاهده نشد، ضمن آنکه جملگی برای درک روابط بین‌الملل به دنبال گفتمان مجزایی نیستند، در عین حال آن را حرکتی گسترده‌تر در عرصه اندیشه‌های اجتماعی تلقی می‌کنند. بر این اساس، بسیاری بر این اعتقادند که اصولاً روابط بین‌الملل را باید در چهارچوب اندیشه‌های روشنگری و پسا روشنگری مورد توجه قرار داد. در این راستا، بسیاری معتقدند که موضوع‌رهای بخشی که توسط لیبرالیسم از طریق نظریه جریان اصلی روابط بین‌الملل و براساس روشنگری مطرح گردیده است، دیگر نمی‌تواند دارای چنین کارکردی باشد. بر این اساس، بسیاری از نظریه‌پردازان انتقادی روابط بین‌الملل (از جمله کاکس) بر این باورند که نظریه لیبرال معاصر یک نظریه حل مسئله است که براساس پذیرش شرایط موجود مبادرت به نظریه‌پردازی می‌کند، در حالی که نظریه‌رهای بخشی باید ضمن به چالش کشیدن فهم‌های سنتی، وضعیت موجود را مورد انتقاد قرار دهد (Cox, 1981). بدین ترتیب در شرایطی که اندیشه‌های نثوها

(نئولیبرالیسم و نواقع‌گرایی) مشکل آشوب‌زدگی (آنارکی) را به صورت یک اصل مسلم می‌پذیرد، فقط درصدد آن است که با قبول این وضعیت، از عوارض آن بکاهد. در حالی که رویکردهای بازتابی یا انتقادی درصدد کشف و توضیح شرایطی است که نشان دهد چگونه چنین مشکلی به تأمین منافع خاص منتهی می‌شود. در چنین شرایطی نظریه‌های انتقادی و رویکردهای پسااثبات‌گرایی در تلاش‌اند تا ضمن انتقاد از جریان اصلی، اصولاً دستور کار تحقیقاتی در رشته روابط بین‌الملل را دستخوش دگرگونی کرده و به موضوعاتی پردازند که تاکنون و یا حداقل تا پایان جنگ سرد، صاحب‌نظران این رشته مطالعاتی از آن غافل بودند. در این روند، ضمن وجود توافق کلی در مورد ناتوانی گفتمان‌های بخش لیبرالیسم معاصر، لیکن در مورد این مطلب که اصولاً خود پروژه‌های بخش‌های قابل اصلاح می‌باشد، توافق چندانی دیده نمی‌شود.

برخی از محققان، بر این نظرند که ورود به عصر انتقادی نظریه روابط بین‌الملل از اواسط دهه ۱۹۸۰ و نشر دیدگاه‌های پست‌مدرن، فمینیسم، زیست‌محیطی و جز اینها، و نیز تیرگی مرزهای میان رشته روابط بین‌الملل و سایر عرصه‌های مطالعاتی علوم اجتماعی و نظریه اجتماعی را نباید دست کم گرفت؛ زیرا شاید بتوان مجموعه این تحولات را در جهت تضعیف روابط بین‌الملل به عنوان یک رشته متمایز و مجزای دانشگاهی تلقی کرد. برخی دیگر، برعکس معتقدند که مجموعه این تحولات حاکی از پویایی این رشته مطالعاتی بوده که طی آن به موازات وقوع تحولاتی در عرصه سیاست بین‌الملل، می‌توان از داده‌های نظری و تجربی رویکردهای گوناگون و براساس نوعی مطالعه بین‌پارادایمی، به شرطی که قادر به برقراری ارتباط میان عناصر هستی‌شناسی، معرفت‌شناسی و روش‌شناختی آنها باشیم، بهره گرفت.

به هر حال با دگرگونی شگرفی که در عرصه سیاست بین‌الملل رخ داده است از جمله افزایش وابستگی متقابل، تکثیر سلاح‌های کشتار جمعی، رشد فزاینده شبکه‌های ارتباطات جهانی، افزایش تروریسم، تغییر شرایط زیست‌محیطی و جز

اینها، تقسیمات متمایز سنتی داخلی و خارجی (سیاست داخلی و خارجی) را متفی ساخته است. از طرفی، می‌توان چنین بحث کرد که اصولاً هرگز در مورد دغدغه‌های اصلی و محوری این رشته مطالعاتی میان صاحب‌نظران اتفاق نظر وجود نداشته است. به همین دلیل این مسئله، خود موضوع اطلاق پارادایم (نمونه‌اعلی) را در این رشته مطالعاتی با مشکلات زیادی روبه‌رو ساخته است. با وجود آنکه ظهور رشته روابط بین‌الملل خارج از تراژدی وقوع جنگ بود، لیکن از همان اوایل، اختلاف‌نظرهای بسیار جدی در مورد اینکه تمرکز این رشته مطالعاتی باید بر چه موضوعاتی باشد، وجود داشت. باید خاطر نشان کرد که به طور کلی سیاست به سادگی تنها در مورد فعالیتهای حکومتی و تنظیم و اجرای سیاستها نیست، بلکه در سطح وسیع‌تر دربرگیرنده اعمال قدرت و نقش‌آفرینی انواع کنش‌گران، فرایندها و منافع نیز می‌باشد. بر این اساس، آیا نظریه‌های روابط بین‌الملل نباید چگونگی تعامل کنش‌گران گوناگون را به صورت دولتها، رسانه‌های جمعی، جنبشهای اجتماعی، نهادهای غیرحکومتی و جز اینها توضیح و تبیین نمایند؟ اگر چنانچه کنش‌گران مذکور را مستحیل در دولتها تصور کنیم، در این صورت با توجه به طبقه‌بندیهای گوناگونی که باید از دولتها به دست دهیم، آیا می‌توانیم تصویر واقعی از تعاملات مختلف بین‌المللی اعم از اقتصادی، سیاسی، هنجاری، فرهنگی، امنیتی و جز اینها، ارائه کنیم؟

همان‌گونه که قبلاً به آن اشاره شد به طور کلی ما یک نوع روابط بین‌الملل نداریم؛ زیرا برحسب مفروضات و گزاره‌های گوناگون و جنبه‌های هستی‌شناسی و معرفت‌شناسیهای مختلفی که در نظر گرفته می‌شود، می‌توان پدیده‌های بین‌المللی را مورد بررسی و تجزیه و تحلیل قرار داد. به همین دلیل حتی در مورد فرایندهای حاکم در روابط بین‌الملل توافقی وجود ندارد. برای مثال همان‌طور که قبلاً متذکر شدیم، واقع‌گرایان این‌گونه بحث می‌کنند که تعارض میان دولتها اجتناب‌ناپذیر است؛ زیرا این طبیعت انسانی است که درصدد سلطه و سرکوب دیگران می‌باشد. از طرفی لیبرالها بر این نظرند که همکاری، یکی از مختصات زندگی بین‌المللی است.

در حالی که ساختارگرایان معتقدند که یک فرایند عمده، تعارض میان دولتها و طبقات اجتماعی است مجموعه این مسائل حاکی از آن است که به صورت معنادار از نابرابریهای ساختاری سخن بگوییم و یا چرخه‌های توسعه و رکود اقتصادی را مورد توجه قرار دهیم یا به موازنه قدرت واقعی توجه کرده و یا اینکه الگوها و نیز شبکه‌های همکاری را در نظر داشته باشیم، اما اختلاف نظرهای جدی وجود دارد.

یکی از مسائلی که در فرایند نظریه‌پردازی روابط بین‌الملل با آن روبه‌رو هستیم، مسائل معرفت‌شناسی است. بر این اساس، ما به ماهیت و هدف دانش انسانی توجه می‌کنیم. اصولاً مناظره‌ها در درون نظریه روابط بین‌الملل در خلأ اتفاق نیفتاده و لذا آنها باید برحسب روابطشان با یک مناظره وسیع‌تر در نظریه اجتماعی درک شوند. در اینجا با دو مناظره برخورد می‌کنیم یعنی مناظره میان کسانی که معتقدند این امکان وجود دارد که جهان را به صورت عینی درک کنیم و گروهی دیگر که بر این باورند که منافع، ارزشها و روابط قدرت حاکم به طور اجتناب‌ناپذیر بر تئوریزه کردن روابط بین‌الملل سایه انداخته است. در این روند اثبات‌گرایی مربوط است به روشها و نیز ادعاهای معرفت‌شناختی علوم طبیعی. گاه، اثبات‌گرایی معادل واقع‌گرایی، لیبرالیسم و ساختارگرایی در نظر گرفته می‌شود، در حالی که پسااثبات‌گرایی مترادف با مکتب فرانکفورت، پست‌مدرنیسم، فمینیسم و جز اینها شناخته می‌شود. در خیلی از موارد چنین طبقه‌بندی گمراه‌کننده است. برای مثال، در حالی که ظاهراً واقع‌گرایی در چهارچوب عقل‌باوری و براساس اثبات‌گرایی مورد توجه قرار می‌گیرد، برخی دیگر بر این اعتقادند که اگر به بازخوانی متون کلاسیک واقع‌گرایی (آثار هابز و یا ماکیاولی) بپردازیم، رگه‌هایی از پست‌مدرنیسم و پسااثبات‌گرایی را در آنها ملاحظه می‌کنیم.

به هر حال نظریه‌های روابط بین‌الملل از دیدگاههای خاص نشئت گرفته و براساس شرایط اجتماعی، سیاسی و تاریخی معینی مطرح شده‌اند، که خود به معنای وجود دیدگاهها و واقعیت‌های چندگانه‌ای در مورد جهان می‌باشد. برای شناخت بهتر پدیده‌ها و رویدادهای بین‌المللی باید از چهارچوبهای درون پارادایمی بیرون آمده و



به مطالعات بین‌پارادایمی براساس ارزیابی نقاط ضعف و قوت نظریه‌ها و رویکردها از لحاظ تبیین و توضیح رویدادهای بین‌المللی و جهانی روی آوریم؛ زیرا جهان از یک عنصر بنا نشده بلکه از عناصر ساخته شده است. در این شرایط، ما به یک نوع گشاده‌ذهنی هستی‌شناسی، معرفت‌شناسی و روش‌شناسی نیازمندیم.

## کتابنامه

- Alavi, H. (1973), "The State in Postcolonial Societies: Pakistan and Bangladesh", in Gough, K. and Sharma, H. P., *Imperialism and Revolution in South Asia*, N. Y.: Monthly Review Press, pp. 145-173.
- Alford, R. (1964), *Party and Society*, London: John Murray.
- Allen, G. (1989), "Introduction, (Special Topic: Children's Political Socialization and Cognition)", *Human Development*, 32: 1-4.
- Allison, G. (1971), *The Essence of Decision: Explaining the Cuban Missile Crisis*, Boston: Little Brown.
- Almond, G. A. and Powell, G. B. (1966), *Comparative Politics: A Developmental Approach*, Boston: Little Brown.
- Almond, G. A. and Verba, S. (1963), *The Civic Culture: Political Attitudes and Democracy in Five Nations*, Princeton: Princeton University Press.
- Almond, G. A. and Verba, S. (1963), *The Civic Culture*, Boston: Little Brown.
- Almond, G. A. and Verba, S. (1980), *The Civic Culture Revisited*, Boston: Little Brown.
- Altemeyer, B. (1981), *Right-Wing Authoritarianism*, Winnipeg: University of Manitoba Press.
- Amin, S. (1989), *Eurocentrism*, London: Zed Books.
- Amin, S. (1990), *Maldevelopment: Anatomy of a Global Failure*, London: Zed Books.
- Anckar, D. (1987), "Political Science in the Nordic Countries", *International Political Science Review*, 8: 73-84.
- Anderson, Benedict (1991), *Imagined Communities: Reflections on the Origin and Spread of Nationalism*, London: Verso.
- Aristotle, (n. d.) (1946), *The Politics*, trans. E. Barker, Oxford: Clarendon Press.
- Aristotle (n. d.) (1985), *The Politics*, ed. Stephen Everson, Cambridge: Cambridge University Press.
- Axelrod, R. and Keohane, R. (1985), "Achieving Cooperation under Anarchy: Strategies and Institutions", *World Politics*, 38: 226-254.
- Badie, B. (1989), "Comparative Analysis in Political Science: Requiem or Resurrection?", *Political Studies*, 37 (3).
- Baker, K. L., Dalton, R. and Hildebrandt, K. (1981), *Germany Transformed: Political Culture and the New Politics*, Cambridge, Mass.: Harvard University Press.
- Banks, A. S. and Textor, R. B. (1963), *A Cross-Polity Survey*, Cambridge, Mass.: MIT Press.
- Baumgartner, F. and Jones, B. (1993), *Agendas and Instability in American Politics*, Chicago: University of Chicago Press.
- Beetham, D. (1991), *The Legitimation of Power*, Basingstoke: Macmillan.

- Bendor, J. and Hammond, T. (1992), "Rethinking Allison's Models", *American Political Science Review*, 86: 301-322.
- Best, S. and Kellner, D. (1991), *Postmodern Theory: Critical Interrogations*, N. Y.: Guilford Press.
- Birch, A. H. (1993), *The Concepts and Theories of Modern Democracy*, London: Routledge.
- Bone, H. A. and Ranney, A. (1976), *Politics and Voters*, 4th ed., N. Y.: McGraw-Hill.
- Brysk, Alison (1995), "'Hearts and Minds'. Bringing Symbolic Politics Back," in *Polity*, 27: 559-585.
- Bull, H. (1977), *The Anarchical Society: A Study of Order in World Politics*. Basingstoke: Palgrave Macmillan and N. Y.: Columbia University Press.
- Bull, H. and Watson, A. (eds.) (1984), *The Expansion of International Society*, Oxford: Oxford University Press.
- Buzan, B. (2002), "Rethinking the Solidarist-Pluralist Debate in English School Theory", ISA Panel "Solidarity in Anarchy: Advancing the new English School Agenda", New Orleans, March.
- Carlsnaes, W., Risse, T. and Simmonds, B. (eds.) (2002), *Handbook of International Relations*, London: Sage.
- Carmen, R. (1996), *Autonomous Development: Humanizing the Landscape*, London: Zed Books.
- Chernoff, F. (2007), *Theory and Metatheory in International Relations*, Palgrave Macmillan.
- Childers, T. (1983), *The Nazi Voter*, Chapel Hill: University of North Carolina Press.
- Cohen, Abner (1969), *Custom and Politics in Urban Africa*, Berkeley and Los Angeles: University of California Press.
- Cohen, Raymond (1990), *Culture and Conflict in Egyptian-Israeli Relations*, Bloomington: Indiana University Press.
- Cohen, Raymond (1991), *Negotiating Across Cultures: Communication Obstacles in International Diplomacy*, Washington, D. C.: USIP Press.
- Choen, A. (1969), *Custom and Politics in Urban Africa*, Berkely and Los Angeles University of California Press.
- Cox, R. (1981), "Social Forces, States and World Orders: Beyond International Relations Theory", *Millennium*, 10: 126-155.
- Crick, B. (1964), *In Defence of Politics*, Harmondsworth, Penguin.
- Crouch, C. (1986), "Sharing Public Space and Organized Interests in Western Europe", in *States in History*, ed. Hall, J. A., Oxford: Blackwell.
- Dahl, R. (1961), *Who Governs?*, New Haven: Yale University Press.
- Dahl, R. (1991), *Modern Political Analysis*, 5th ed New Jersey: Prentice Hall.
- Dirks, Nicholas B. (1994), "Ritual and Resistance: Subversion as a Social Fact", in Nicholas B. Dirks, Geoff Eley, and Sherry B. Ortner, eds., *Culture/Power/History: A Reader in Contemporary Social Theory*, Princeton: Princeton University Press.
- Dogan, M. (1994), "Limits to Qualification in Comparative Politics", in *Comparing Nations*, ed. M. Dogan and A. Kazancigil, pp. 35-71, Oxford: Blackwell.
- Domhoff, G. W. (1998), *Who Rules America? Power and Politics in the Year 2000*, Mountain View: Mayfield Publishing.
- Dowding, K. and King, D. (eds.) (1995), *Preferences, Institutions and Rational Choice*, Oxford: Oxford University Press.
- Downs, Anthony (1957), *An Economic Theory of Democracy*, N. Y.: Harper.
- Dowse, R. (1978), "Some Doubts Concerning the Study of Political Socialization", *Political Studies*, 26: 403-410.
- Drabek, A. G., (ed.) (1987), *Development Alternatives: The Challenge for NGOs in World Development*, 15.
- Duverger, M. (1955), *The Political Role of Women*, Paris: UNESCO.
- Easton, D. (1965), *A System Analysis of Political Life*, N. Y.: John Wiley.

- Easton, D. and Dennis, J. (1969), *Children in the Political System*, N. Y.: McGraw-Hill.
- Easton, D. and Schelling, C. S. (eds.) (1991), *Divided Knowledge Across Disciplines, Across Culture*, Newbury Park, Calif. Sage.
- Edelman, M. (1964), *The Symbolic Uses of Politics*, Urbana, Ill.: Illinois University Press.
- Edelman, M. (1977), *Political Language Words that Succeed and Policies that Fail*, N. Y.: Academic Press.
- Eisenstadt, S. N. (1968), "Social Institutions", VD. XIV, in *International Encyclopedia of the Social Sciences*, ed. Sills, D. I. N. Y.: Macmillan and Free Press.
- Elster, J. (1991), "The Possibility of Rational Politics", in *Political Theory Today*, ed. Held, D. Oxford: Polity Press.
- Escobar, A. (1992b), "Reflections on "Development" Grassroots Approaches and Alternative Politics in the Third World", *Futures*.
- Escobar, A. (1996), "Imagining a Post-development Era" in Crush, ed. (1996a), *The Power of Development*, London: Routledge.
- Evera, S. (1997), *Guide to Methods for Students of Political Science*, Ithaca, N. Y.: Cornell University Press.
- Evers, T. (1985), "Identity: The Hidden Side of New Social Movements in Latin America", in Slater, D. (ed.), *New Social Movements and the State in Latin America*, Amsterdam: CEDLA, pp. 43-71.
- Ferguson, J. (1990), *The Anti-politics Machine: Development, Depoliticisation and Bureaucratic Power in Lesotho*, Cambridge: Cambridge University Press.
- Festinger, Leon (1957), *A Theory of Cognitive Dissonance*, Stanford, Calif.: Stanford University Press.
- Fischer, F. and Forester, J. (eds.) (1993), *The Argumentative Turn in Policy Analysis*, London: UCL Press.
- Fortes, M. and Evans-Pritchard (1940), *African Political Systems*, Oxford: Oxford University Press.
- Friberg, M. and Hettne, B. (1985), "The greening of the World—Towards a Nondeterministic Model of Global Process", in Addo et al. (eds.), *Development as Social Transformation*, London: Hodder and Stoughton.
- Friedmann, J. (1992), *Empowerment: The Politics of Alternative Development*, Oxford: Blackwell.
- Geertz, Clifford (1973), *The Interpretation of Cultures: Selected Essays*, N. Y.: Basic Books.
- Geertz, Clifford (1980), *Negara: The Theatre State in Nineteenth Century Bali*, Princeton: Princeton University Press.
- Gibbins, J. R. (ed.) (1989), *Contemporary Political Culture*, London: Sage.
- Giddens, A. (1984), *The Constitution of Society: Outline of the Theory of Structuration*, Cambridge: Polity.
- Gluckman, Max (1942), *Analysis of a Social Situation in Modern Zululand*, Manchester: Manchester University Press.
- Goldstone, J. (1991), *Revolution and Rebellion in the Early Modern World*, Berkeley: University of California Press.
- Goldthorpe, J. H. (ed.) (1984), *Order and Conflict in Capitalist Societies*, Oxford: Clarendon Press.
- Goodin, R. E. (1996), "Institutions and Their Design", in *The Theory of Institutional Design*, Goodin, R. E. (ed.), Cambridge: Cambridge University Press.
- Goody, Jack (1966), *Succession to High Office*, Cambridge: Cambridge University Press.
- Granovetter, M. (1985), "Economic Action and Social Structure: The Problem of Embeddedness", *American Journal of Sociology*, 91: 481-510.
- Griffin, K. (1996), *Culture, Human Development and Economic Growth*, University of Calif., Riverside.

- Gusfield, Joseph R. (1966), *Symbolic Crusade: Status Politics and the American Temperance Movement*, Urbana and London: University of Illinois Press.
- Hall, M. and Jonsson, C. (2001), "The Reproduction of International Society: A View from Comparative History", 4th Pan-European International Relations Conference, 8-10 sept, England: University of Kent.
- Hall, P. A. and Taylor, R. C. R. (1996), "Political Science and the Four New Institutionalism", *Political Studies*.
- Hattam, V. C. (1993), *Labor Visions and State Power: The Origins of Business Unionism in the United States*, Princeton: Princeton University Press.
- Hayek, F. A. (1956), "The Dilemma of Specialization", in *The State of Social Sciences*, ed. L. White, pp. 462-473 Chicago: University of Chicago Press.
- Held, D. (1987), *Models of Democracy*, Oxford: Polity Press.
- Heller, A. (1982), "Phases of Legitimation in Soviet-type Societies", in T. H. Rigby and F. Feher, eds., *Political Legitimation in Communist States*, London: Macmillan.
- Hettne, B. (1990), *Development Theory and the Three Worlds*, London: Longman.
- Hill, M. (2005), *The Public Policy Process*, 4th ed. Pearson Education Ltd. UK.
- Holsti, K. (2002), "The Institutions of International Politics: Continuity, Change and Transformation", Annual Meeting of International Studies Association, New Orleans.
- Homans, G. (1982), "The Present State of Sociological Theory", *Sociological Quarterly*, 23.
- Horowitz, Donald L. (1985), *Ethnic Groups in Conflict*, Berkeley and Los Angeles: University of California Press.
- Hunter, Floyd (1953), *Community Power Structure*, Chapel Hill: University of North Carolina Press.
- Huntington, S. (1993), *The Third Wave: Democratization in the Late Twentieth Century*, Norman University of Oklahoma Press.
- Hyman, H. (1959), *Political Socialization*, Glencoe, Ill.: Free Press.
- Inglehart, R. (1977), *Modernization and Postmodernization: Cultural, Economic and Political Change in 43 Societies*, Princeton: Princeton University Press.
- Inglehart, R. (1977), *The Silent Revolution: Changing Values and Political Styles Among Western Publics*, Princeton: Princeton University Press.
- Inglehart, R. (1990), *Culture Shift in Advanced Industrial Society*, Princeton, N. J.: Princeton University Press.
- Jaros, D. (1973), *Socialization to Politics*, N. Y.: Praeger.
- Johnson, N. (1975), "The Place of Institutions in the Study of Politics", *Political Studies*, 23: 271-283.
- Kabeer, N. (1994), *Reversed Realities: Gender Hierarchies in Development Thought*, London: Verso.
- Kassim, H. (1994), "Policy Networks and European Union Policy Making: A skeptical View", *Western European Politics*, 17: 15-27.
- Kato, J. (1996), "Review Article: Institutions and Rationality in Politics: Three Varieties of Neo-institutionalists", *British Journal of Political Science*, 26: 553-582.
- Katznelson, I. and Milner, H. (eds.) (2002), *Political Science: The State of the Discipline*, N. Y.: Norton.
- Kellert, Stephen H. (1993), *In the Wake of Chaos*, Chicago: University of Chicago Press.
- Keohane, R. O. (1984), *After Hegemony*, Princeton: Princeton University Press.
- Keohane, R. O. (1989), *International Institution and State Power*, Boulder, Co.: West, view Press.
- Keohane, R. O. (1990), "Multilateralism: An Agenda for Research", *International Journal*, 45 (Autumn).
- Kertzer, David I. (1988), *Ritual, Politics and Power*, New Haven and London: Yale University Press.

- King, A. (1973-1974), "Ideas, Institutions and the Policies of Government: A Comparative Analysis, Parts: I and II", *British Journal of Political Science*, 3: 291-313; 409-423.
- King, A. (1975), "Executives", in *Handbook of Political Science*, eds. F. I. Greenstein and N. W. Polsby, Vol. V. Reading, Mass: Addison-Wesley.
- King, G., Keohane, R. and Verba, S. (1994), *Scientific Influence in Qualitative Research*, Princeton: Princeton University Press.
- Kingdon, J. (1984), *Agendas, Alternatives and Public Policies*, Boston: Little Brown.
- Kiser, L. and Ostrom, E. (1982)", "Three Worlds of Action: A Metatheoretical Synthesis of Institutional Approaches", in Ostrom, ed., *Strategies of Political Inquiry*, Beverley Hills: Sage.
- Korpi, W. (1983), *The Democratic Class Struggle*, London: Routledge and Kegan Paul.
- Krasner, S. D. (1984), "Approaches to the State: Alternative Conceptions and Historical Dynamics", *Comparative Politics*, 16: 223-246.
- Kuhn, T. S. (1957), *The Structure of Scientific Revolutions*, Chicago: University of Chicago Press.
- Kuhn, T. S. (1970), *The Structure of Scientific Revolutions*, 2ed., Chicago: University of Chicago Press.
- Kurtz, Donald V. (1991), "Strategies of Legitimation and the Aztec State", in Frank McGlynn and Arthur Tuden, eds., *Anthropological Approaches to Political Behavior*, Pittsburgh: University of Pittsburgh Press.
- Laclau, E. and Mouffe, C. (1985), *Hegemony and Socialist Strategy*, London: Verso.
- Laitin, David D. (1986), *Hegemony and Culture: Politics and Religious Change among the Yoruba*, Chicago: University of Chicago Press.
- Lasswell, H. (1960), *Psychology and Politics*, N. Y.: Viking.
- Lerner, O. (1958), *The Passing of Traditional Society: Modernizing the Middle East*, N. Y.: Free Press.
- Levi, M. (1991), "Are There Limits to Rationality", *Archives Europeennes de Sociologie*, 32: 130- 141.
- Lewin, L. (1992), "The Rise and Decline of Corporatism: The Case of Sweden", *European Journal of Political Research*, 26.
- Lijphart, A. (1984), *Democracies: Patterns of Majoritarian and Consensus Government in Twenty-one Century*.
- Lindblom, C. (1977), *Politics and Markets*, N. Y.: Basic Books.
- Linder, S. and Peters, B. (1990), "An Institutional Approach to the Theory of Policy-making: The Role of Guidance Mechanisms in Policy Formulation", *Journal of Theoretical Politics*, 2: 59-83.
- Lipset, S. M. (1981), *Political Man*, Baltimore: Johns Hopkins University Press.
- Lipset, S. M. and Rokkan, S. (eds.) (1967), *Party Systems and Voter Alignments*, N. Y.: Free Press.
- Little, Daniel (1993), "On the Scope and Limits of Generalization in the Social Sciences", *Synthese*, 97 (November): 183-207.
- Long, N. (1994), "From Paradigm Lost to Paradigm Regained the Case for and Actor-oriented Sociology of Development", in Long and Long, eds., *Battlefields of Knowledge*, London: Routledge.
- Mackenzie, W. J. M. (1967), *Politics and Social Sciences*, Harmondsworth: Penguin.
- Majone, G. (1989), *Evidence, Argument and Persuasion in the Policy Process*, New Haven: Yale University Press.
- Mannheim, Karl (1936), *Ideology and Utopia*, N. Y.: Harcourt, Brace.
- March, D. and Rhodes, R. (eds.) (1992a), *Policy Networks in British Government*, Oxford: Clarendon.
- March, J. G. and Olsen, J. P. (1984), "The New Institutionalism: Organizational Factors in Political Life", *American Political Science Review*, 78: 734-749.

- March, James G. and Olsen, Johan P. (1989), *Rediscovering Institutions: The Organizational Basic of Politics*, N. Y.: Free Press.
- Max-Neef, M. A. (1991), *Human Scale Development*, N. Y.: Apex Press.
- McClintock, C. (1991), *Peasant Cooperatives and Political Change in Peru*, Princeton, N. J.: Princeton University Press.
- Mearsheimer, J. (1995), "The False Promise of International Institutions", *International Security*, 19: 5-49 and Collected in M. E. Brown, Lynn-Jones and Miller, *The Perils of Anarchy* (1995).
- Mearsheimer, J. (2001), *The Tragedy of Great Power Politics*, N. Y.: Norton.
- Merchant, C. (1980), *The Death of Nature*, San Francisco: Harper & Row.
- Meadow, R. G. (1982), "Information and Maturation in Children's Evaluation of Government Leadership during Watergate", *Western Political Quarterly*, No. 35.
- Merelman, Richard M. (1991), *Partial Visions: Culture and Politics in Britain, Canada and the United States*, Madison: University of Wisconsin Press.
- Merton, R. (1973), *The Sociology of Science*, Chicago: University of Chicago Press.
- Mies, M. (1986), *Patriarchy and Accumulation on a World Scale*, London: Zed Books.
- Migdal, J., Kohli, A. and Shue, V. (eds.) (1994), *State Power and Social Forces: Domination and Transformation in the Third World*, N. Y.: Cambridge University Press.
- Milbrath, L. (1965), *Political Participation: How and Why Do People Get Involved in Politics?*, Chicago: Rand McNally.
- Miller, W., Clarke, H., Harrop, M., LeDuc, L. and Whitley, P. (1990), *How Voters Change*, Oxford: Oxford University Press.
- Minow, Martha, Ryan, Michael and Sarat, Austin (eds.) (1993), *Narrative, Violence and the Law: The Essays of Robert Cover*, Ann Arbor: University of Michigan Press.
- Mitchell, T. (1991), "The Limits of the State: Beyond Statist Approaches and Their Critics", *American Political Science Review*.
- Mommsen, W. J. and Osterhammel, J. (1987), *Max Weber and His Contemporaries*, London: Allen and Unwin.
- Monroe, K. R. (ed.) (1991), *The Economic Approach to Politics: A Critical Reassessment of the Theory Rational Action*, N. Y.: Harper Collins.
- Morgenthau, H. J. (1948), *Politics among Nations: The Struggle for Power and Peace*, N. Y.: Alfred P. Knopf. 5th ed. 1978.
- Mosca, Gaetano (1939), *The Ruling Class*, N. Y.: McGraw-Hill.
- Moser, C. (1993), *Gender Planning and Development*, N. Y.: Routledge.
- Neustadt, R. E. and May, E. R. (1986), *Thinking In Time: The Uses of History for Decision-makers*, N. Y.: Free Press.
- Norris, P. (1996), "Mobilizing the "Women's Vote". The Gender-Generation Gap in Voting Behaviour", *Parliamentary Affairs*, 49 (3).
- North, D. C. (1990), *Institutions, Institutional Change and Economic Performance*, Cambridge: Cambridge University Press.
- North, Douglass C. (1981), *Structure and Change in Economic History*, N. Y.: Norton.
- North, Douglass C. (1995), "The New Institutional Economics and Third World Development, in John Harris, Janet Hunter and Colin M. Lewis, eds. *The New Institutional Economics and World Development*, London and New York, Routledge.
- Olson, J. M. and Zanna, M. P. (1993) "Attitudes and Attitude Change", in *Annual Review of Psychology*, ed. Porter, L. W. and Rosenzweig, M. R, Vol. 44.
- Olson, M. (1965), *The Logic of Collective Action*, Cambridge: Harvard University Press.
- Onuf, N. (1989), *World of Our Making*, Columbia: University of South Carolina Press.
- Oommen, T. K. (1998), "Changing Paradigms of Development: The Evolving Participatory Society", *Journal of Social and Economic Development*, 1.
- Oppenheim, L. (1905), *International Law*, Long-man, London.

- Parry, G., Moyser, G. and Day, N. (1992), *Political Participation and Democracy in Britain*, Cambridge: Cambridge University Press.
- Parsons, S. (2005), *Rational Choice and Politics: A Critical Introduction* Continuum, International Publishing Group.
- Peterson, J. (1995), "Policy Networks and European Union Policy Making: A Reply to Kassim", *Western European Politics*, 18: 389-407.
- Przeworski, A. (1985), "Marxism and Rational Choice", *Politics and Society*, 14: 379-410.
- Przeworski, A. (1991), *Democracy and the Market: Political and Economic Reforms in Eastern Europe and Latin America*, Cambridge: Cambridge University Press.
- Putnam, R. (1993), *Making Democracy Work*, Princeton: Princeton University Press.
- Randall, V. (1987), *Women and Politics: An International Perspective*, Basingstoke: Mcmillan.
- Rawls, J. (1971), *A Theory of Justice*, Cambridge, Mass: Harvard University Press.
- Rawls, J. (1993), *Political Liberalism*, N. Y.: Columbia University Press.
- Ricci, D. (1984), *The Tragedy of Political Science*, New Haven, Conn.: Yale University Press.
- Richardson, B. (1991), "European Party Loyalties Revisited", *American Political Science Review*, 85 (3) (Sept): 751-775.
- Richardson, J. and Jordan, G. (1979), *Governing Under Pressure*, Oxford: Martin Robertson.
- Rist, G. (1997), *The History of Development: From Western Origins to Global Faith*, London: Zed Books.
- Robertson, B. (ed.) (1998), *International Society and the Development of International Relations Theory*, Pinter, London.
- Robertson, David (1993), *A Dictionary of Modern Politics*, 2nd ed. Europa Publications Ltd.
- Ross, Marc Howard (1993a), *The Culture of Conflict: Interpretations and Interests in Comparative Perspective*, New Haven and London: Yale University Press.
- Rousseau, J. J. (1963) [1762], *The Social Contract and Discourses*, London: Dent.
- Rush, M. (1992), *Politics and Society. An Introduction to Political Sociology*, Hemel Hempstead: Harvester Wheatsheaf.
- Russett, B. M. et al. (1965), *World Handbook of Political and Social Indicators*, New Haven, Conn.: Yale University Press.
- Sabatier, P. (1991), "Towards Better Theories of the Policy Process", *Political Science and Politics*, 24: 147-156.
- Said, E. W. (1985), *Orientalism*, Harmond-Worth: Penguin.
- Sartori, Giovanni (1969), "From the Sociology of Politics to Political Sociology", in Lipset, S. M. ed. 1969, *Politics and Social Sciences*, N. Y.: Oxford University Press.
- Schattschneider, E. E. (1960), *The Semi-Sovereign People*, N. Y.: Holt.
- Schuurman, F. (ed.) (1993), *Beyond the Impasse: New Directions in Development Theory*, London: Zed Books.
- Scott, C. V. (1995), *Gender and Development: Rethinking Modernization and Dependency Theory*, Boulder, Co.: Lynne Reiner.
- Scott, J. (ed.) (1990a), *The Sociology of Elites*, Three Volumes, Cheltenham: Edward Elgar Publishing.
- Scott, James C. (1985), *Weapons of the Weak: Everyday Forms of Peasant Resistance*, New Haven: Yale University Press.
- Scott, W. R. (1991), "Unpacking Institutional Arguments", in Powell, W. W. and DiMaggio, P. J., eds., *The New Institutionalism in Organizational Analysis*, Chicago: University of Chicago Press.
- Shanin, T. (1997), "The Idea of Progress," in Rahnama, M. and Bawtree, V., eds. 1997, *The Post Development Reader*, London: Zed Books.
- Shapiro, I. and Wendt, A. (1992), "The Difference that Realism Makes", *Politics and Society*, 20.



- Shepsle, K. A. (1986), "Institutional Equilibrium and Equilibrium Institutions", in *Political Science: The Science of Politics*, ed. Weisberg, H. A. N. Y: Agathon.
- Siehl, C. and Martin, J. (1984), "The Role of Symbolic Management: How Can Managers Effectively Transmit Organizational Culture", in *Leaders and Managers*, ed. Hunt, J. G. et al., N. Y.: Pergamon.
- Sigelman, Lee and Welch, Susan (1991), *Black Americans, Views of Racial Inequality*, Cambridge: Cambridge University Press.
- Sills, D. L. (ed.) (1968), *International Encyclopedia of Social Sciences*, N. Y.: Macmillan.
- Simon, H. A. (1957), *Administrative Behavior*, 2nd ed., N. Y.: Macmillan.
- Simon, H. A. (1982), *Models of Bounded Rationality*, Cambridge, Mass: MIT Press.
- Skinner, Q. (1969), "Meaning and Understanding in the History of Ideas", *History and Theory*, 8.
- Skocpol, Theda (1979), *States and Social Revolutions: A Comparative Analysis of France, Russia and China*, Cambridge: Cambridge University Press.
- Smith, Anthony D. (1988), "Myth of the Modern Nation and the Myths of Nations", *Racial Studies*, 11: 1-26.
- Snyder, J. (1991), *Myths of Empire: Domestic Politics and International Ambition*, Ithaca, N. Y.: Cornell University Press.
- Steinmo, S. (1993), *Taxation and Democracy: Swedish, British and American Approaches to Financing the Modern State*, New Haven, Conn.: Yale University Press.
- Stepan, A. and Skach, C. (1993), "Constitutional Frameworks and Democratic Consolidation: Parliamentarism Versus Presidentialism", *World Politics*, 46.
- Stern, Paul C. (1995), "Why Do People Sacrifice for Their Nations?", *Political Psychology*, 16: 217-232.
- Stoker, L. and Jennings, N. K. (1995), "Life-Cycle Transitions and Political Participation: The Case of Marriage", *American Political Science Review*, 89 (2).
- Stone, C. (1989), *Regime Politics: Governing Atlanta 1946-1988*, Lawrence: University Press of Kansas.
- Taylor, C. (1967), "Neutrality in Political Science", in *Philosophy, Politics and Society*, 3rd ser., ed. P. Laslett and W. G. Runciman, Oxford: Blackwell.
- Teik, Khoo Boo (1995), *Paradoxes of Mahathirism*, Oxford: Oxford University Press.
- Thompson, Simon (2006), *The Political Theory of Recognition: A Critical Introduction*, Polity Press, UK.
- Tilly, C. (1984), *Big Structures, Large Processes, Huge Comparisons*, N. Y.: Russell Sage.
- Tocqueville, A. D. (1966), *Democracy in America*, ed. J. P. Mayer, trans. Lawrence, George, N. Y.: Harper and Row.
- Tonnies, F. (1887), *Gemeinschaft and Gesellschaft*, Leipzig.
- Tonnies, F. (1974), *Community and Association*, London: Routledge and Kegan Paul.
- Truman, D. B. (1955), *The Governmental Process*, N. Y.: Knopf.
- Turiel, E. (1989), "Commentary, (Special Topic: Children's Political Socialization and Cognition)," *Human Development*, 32: 45-64.
- Turner, John C. (1988), *Rediscovering the Social Group: A Self-Categorization Theory*, Oxford: Basil Blackwell.
- United Nations Development Program (1990), *Human Development Report*, N. Y.: Oxford University Press for the UNDP.
- Verba, S., Nie, N. H. and Kim, J. O. (1978), *Participation and Political Equality: A Seven Nation Comparison*, Cambridge: Cambridge University Press.
- Vincent, J. (1974), *Non-Intervention and International Order*, Princeton: Princeton University Press.
- Wallerstein, I. (1980), *The Modern World-System* (Volumes 1 to 3), San Diego, CA: Academy Press.
- Walt, S. (1987), *The Origins of Alliances*, Ithaca, N.Y.: Cornell University Press.

- Walt, S. (1998), "International Relations: One World, Many Theories", *Foreign Policy*, (Spring) pp. 29-46.
- Walt, S. (2002), "The Enduring Relevance of the Realist Tradition", in Katznelson and Milner, *Political Science*.
- Waltz, K. (1997), "Evaluating Theories", *American Political Science Review*, 91: 913-918.
- Waltz, K. (1998), "An Interview with K. Waltz", Conducted by Fred Halliday and Justin Rosenberg, *Review of International Studies*, 24: 371-386.
- Waltz, Kenneth N. (1979), *The Theory of International Politics*, Reading, MA. Addison-Wesley.
- Ward, H. (1995), "Rational Choice Theory", in D. Marsh and G. Stoker, eds., *Theory and Methods in Political Science*, Basingstoke: Macmillan.
- Weaver, R. K. and Rockman, B. A. (eds.) (1993), *Do Institutions Matter?*, Washington, D. C.: Brookings Institution.
- Weber, M. (1978) [1922], *Economy and Society, An Outline of Interpretative Sociology*, ed. G. Roth and C. Wittich, trans. E. Fischoff et al., 2 Vols. Berkeley: University of California Press.
- Weber, M. (1992), *The Protestant Ethic and the Spirit of Capitalism*, trans. T. Parsons. London: Routledge.
- Weber, M. (1965), *The Theory of Social and Economic Organization*, ed. Talcott Parsons. N. Y.: Free Press.
- Weldon, T. D. (1953), *The Vocabulary of Politics*, Harmondsworth: Penguin.
- Wendt, A. (ed.) (1995), *International Theory: Critical Investigations*. N. Y.: New York University Press, pp. 129-177.
- Wendt, Alexander (1994), "Collective Identity Formation and International State", *American Political Science Review*, 88 (2): 384-396.
- Wendt, Alexander (1999), *Social Theory of International Politics*, Cambridge: Cambridge University Press.
- White, B., Little, R. and Smith, M. (eds.) (2001), *Issues in World Politics*, N. Y.: Palgrave.
- Wilentz, Sean (ed.) (1985), *Rites of Power: Symbolism, Ritual and Politics Since the Middle Age*, Philadelphia: University of Pennsylvania Press.
- Williamson, P. (1985), *Varieties of Corporatism*, Cambridge: Cambridge University Press.
- Wohlforth, W. (1993), *Elusive Balance: Power and Perception During the Cold War*, Ithaca, N. Y.: Cornell University Press.
- Wright, E. O. (1978), *Class, Crisis and the State*, London: New Left Books.
- Wright, J. (1996), *Interest Groups and Congress*, Boston: Allyn and Bacon.
- Yanow, D. (1996), *How Does a Policy Mean?*, Washington: Georgetown University Press.
- Yergin, D. and Stanislaw, J. (1998), *The Commanding Heights: The Battle Between Government and Marketplace that Is Remaking the Modern World*, N. Y. Simon and Schuster.
- Young, K. (1993), *Planning Development with Women*, N. Y.: St. Martin's Press.
- Zakaria, F. (1998), *From Wealth to Power*, Princeton: Princeton University Press.

قوام، عبدالعلی (۱۳۸۴)، روابط بین‌الملل: نظریه‌ها و رویکردها، سمت.

قوام، عبدالعلی و افشین زرگر (۱۳۸۸)، دولت‌سازی، ملت‌سازی و نظریهٔ روابط بین‌الملل: چهارچوبی تحلیلی برای فهم و مطالعه جهان دولت-ملتها، واحد علوم و تحقیقات.

## نمایه اعلام

بایندر، لئونارد ۱۹	آدرنو، تئودر ۲۶۲
بندیکس ۱۷	آرنت، هانا ۲۶۲
بنکز، آرتور ۲۱	آرو، کنت ۱۹
بودریار ۲۵۶	آرون، ریمون ۱۷
بوزان، بری ۳۳۰	آکسلرود، رابرت ۳۱۴
بوش، جورج ۱۵۹	آکوئیناس قدیس ۲۵۳
بول، هدلی ۳۳۰، ۳۲۷	آگوس ۱۳
بولدینگ، کنت ۱۹	آگوستین ۲۵۳
پارتو ۹۱، ۹۰، ۲۰، ۱۸، ۱۳	آگوستین قدیس ۲۵۳
پارسونز ۱۸، ۱۳، ۱۲	آلموند، گابریل ۱۷۴-۱۷۲، ۹۰، ۲۱، ۱۲
پاول ۲۱	اپتر، دیوید ۱۹، ۱۰
پای، لوسین ۱۰۵، ۱۹	ارسطو ۳، ۱۱، ۴۵، ۶۲، ۹۰، ۹۹، ۱۳۵
پتروینچ ۲۶۴	۱۷۰، ۱۹۴، ۱۹۵، ۲۳۶، ۲۵۲
پل قدیس ۲۵۳	اسملسر ۱۸
ترومن، دیوید ۱۵	اسمیت، آدم ۳۱۵، ۹۹، ۹۰، ۵۲
تکستور، رابرت ۲۱	اسنایدر، جک ۳۱۱
تونیز، فردیناند ۳۲۹	اشتراس، لئو ۲۶۲
جانسن ۱۶۰	افلاطون/افلاطونی ۳، ۶۲، ۱۳۰، ۱۷۰،
چامسکی ۱۳	۱۹۴، ۱۹۵، ۲۵۳، ۲۵۹
حضرت مسیح ۲۵۳	آلسون ۱۵، ۹۱، ۹۲
داروین ۶۹، ۱۳	اینشتین ۱۲
دال، رابرت ۲۶۳	اوباما، باراک ۱۷۰
دانز، آنتونی ۱۹	ایستون، دیوید ۱۵، ۲۶۴
دانینگ، ویلیام ۲۶۱	اینگلهارت، رونالد ۲۲

- دورکیم ۱۳، ۹۰، ۲۳۶، ۲۸۵  
 دوسانتوس ۱۶  
 دویچ، کارل ۲۰  
 راگی، جان جرارد ۳۳۲  
 رالز، جان ۱۹۵، ۱۹۶، ۲۵۹، ۲۶۵  
 رواقی ۲۵۳  
 روزکرائس، ریچارد ۱۵  
 روسو (ژان ژاک) ۳۵، ۱۳۰، ۱۹۴، ۲۵۵  
 ریکاردو، دیوید ۳۱۵  
 زاراس فلد، پل ۱۳  
 ساباین، جورج ۲۶۲  
 سارتوری، جووانی ۱۷، ۲۲  
 سایمون، هربرت ۱۵، ۱۹  
 شمیتر ۱۸  
 شولتز، آلفرد ۲۶۴  
 فالتو ۱۶  
 فرانک ۱۶  
 فردریگر ۱۹  
 فروید ۱۳، ۱۵  
 فیشته ۲۵۵  
 قوام، عبدالعلی ۳۰۱، ۳۰۴  
 کاپلان، مورتون ۱۲، ۱۵  
 کات رایت، فیلیپ ۲۱  
 کارتل ۱۱  
 کاردوسو ۱۶  
 کاکس، رابرت ۳۳۲  
 کان، توماس ۱۳، ۷۶، ۲۶۴  
 کانت، امانوئل ۲۵۵، ۳۱۵  
 کسینجر ۳۱۲  
 کلمن، جیمز ۱۹  
 کمبل ۱۳  
 کنت، آگوست ۲۳۶  
 کوهن، رابرت ۳۱۴  
 کینز، جان مینارد ۳۱۵  
 لاسول، هارولد ۱۲  
 لرنر، دانیل ۱۴  
 لوئی شانزدهم ۱۱  
 لوتر، مارتین ۱۷۱  
 لیست، مارتین ۱۷، ۲۰  
 لیهارت، آرنه ۱۱، ۲۲  
 لیندبلوم، چارلز ۱۹  
 لیتز ۱۷  
 مارکس، کارل ۱۲، ۱۸، ۲۰، ۵۴، ۹۰، ۹۱، ۹۹، ۲۰۹، ۲۳۶، ۲۵۶، ۲۵۹، ۲۸۵، ۳۲۱  
 مارکوزه، هربرت ۲۶۲  
 مالدینوفسکی ۱۲  
 مانهایم، کارل ۵۰  
 مرشایمر، جان ۳۱۱  
 مورگنتا، هانس ۳۰۶، ۳۰۹، ۳۱۲  
 میل، جان استوارت ۲۳۶  
 نوزیک ۲۵۹، ۲۶۵  
 نیوتن ۱۳  
 واتیمو ۲۵۶  
 والت، استفان ۳۱۱  
 والتز، کنت ۱۵، ۹۷، ۳۰۸، ۳۱۲، ۳۲۵  
 وایت، مارتین ۳۳۱  
 وبر، ماکس ۱۰-۱۳، ۱۸، ۲۰، ۳۳، ۳۵-۳۷، ۴۶، ۷۳، ۹۰، ۹۱، ۹۹، ۱۰۵، ۱۱۳، ۱۲۱  
 ۱۷۱، ۲۱۸، ۲۳۶  
 ون اورا، استفان ۳۱۱  
 ونت، الکساندر ۹۹، ۳۲۴، ۳۲۵، ۳۳۲  
 هابرماس ۲۶۵  
 هابز، توماس ۹۰، ۱۴۸، ۱۹۴، ۳۰۶، ۳۳۵  
 هگل ۲۵۵، ۲۶۰، ۲۶۱  
 هیمن، هربرت ۱۲۹  
 یاسپرس، کارل ۱۳

## نمایه اماکن

<p>ایران ۷، ۱۶۸، ۲۴۱</p> <p>بریتانیا ۴۴، ۷۵، ۷۶، ۸۲، ۱۴۱-۱۴۳</p> <p>۱۴۵-۱۴۷، ۱۵۰، ۱۵۴، ۱۶۱، ۱۷۲، ۱۷۳</p> <p>۲۰۲، ۲۲۴، ۲۸۲، ۳۰۸</p> <p>پروس ۳۰۸</p> <p>ترکیه ۲۴۱</p> <p>چین ۷، ۲۰۰، ۲۴۱، ۲۸۲</p> <p>روسیه ۷۱، ۷۲، ۱۵۹، ۱۶۱، ۱۶۲، ۱۷۷</p> <p>۱۷۹، ۲۰۰، ۳۰۸</p> <p>ژاپن ۵۷، ۱۴۳، ۱۵۷، ۱۶۱، ۱۷۵، ۱۷۹</p> <p>۲۴۱، ۲۷۳</p> <p>شوروی ۱۱، ۷۹، ۱۲۵، ۱۵۳، ۱۶۱، ۱۹۸</p> <p>۳۰۶</p> <p>فرانسه ۵۰، ۵۱، ۵۶، ۸۲، ۱۴۱، ۱۴۲، ۱۵۴</p> <p>۱۵۹، ۱۶۲، ۲۲۴، ۲۵۵، ۲۷۳، ۳۰۸</p> <p>کانادا ۱۱، ۵۳، ۱۴۱، ۱۶۲، ۱۷۵، ۲۷۳</p> <p>مجارستان ۳۰۸</p> <p>مصر ۲۴۱</p> <p>مکزیک ۱۶۱، ۱۷۲، ۲۴۱</p> <p>هند ۷۸، ۱۵۸، ۲۴۱</p> <p>یونان، یونان باستان ۳، ۱۲، ۲۹، ۳۴، ۶۲</p> <p>۶۵، ۲۵۰، ۲۵۲-۲۵۴، ۲۶۱</p>	<p>آلمان/آلمانی ۵۰، ۵۴، ۵۵، ۷۹، ۸۰، ۱۴۱</p> <p>۱۴۲، ۱۴۶، ۱۵۳، ۱۵۵، ۱۶۲، ۱۶۵، ۱۷۱-۱۷۳</p> <p>۱۷۳، ۱۷۷، ۱۹۸، ۲۳۷، ۲۵۵، ۲۶۲، ۲۷۳</p> <p>۳۱۵</p> <p>اروپا/اروپایی ۱۱، ۲۰، ۵۳، ۵۴، ۵۷، ۷۳</p> <p>۱۱۴، ۱۱۷، ۱۴۳، ۱۴۶، ۱۵۰، ۱۵۱، ۱۵۳</p> <p>۱۵۴، ۱۵۸، ۱۶۱، ۱۷۵، ۱۷۹، ۱۸۸، ۱۹۲</p> <p>۱۹۳، ۱۹۵، ۱۹۸، ۲۱۰، ۲۱۹، ۲۲۲، ۲۲۵</p> <p>۲۲۶، ۲۳۰، ۲۳۰، ۲۵۳، ۲۹۴، ۳۰۸</p> <p>اسکاتلند ۱۱</p> <p>اطریش ۱۶۵، ۳۰۸</p> <p>افریقا/افریقای ۱۱، ۸۳، ۱۱۶، ۱۶۴، ۱۶۸</p> <p>۱۷۰، ۲۱۰، ۲۳۹</p> <p>افریقای جنوبی ۱۱</p> <p>امریکا/امریکایی ۱۸، ۴۴، ۴۷، ۵۱، ۵۳</p> <p>۵۶، ۵۷، ۷۳، ۷۶، ۷۹، ۸۲، ۸۳، ۱۴۰</p> <p>۱۴۲-۱۴۴، ۱۴۶، ۱۴۷، ۱۵۰، ۱۵۳، ۱۵۵-</p> <p>۱۶۲، ۱۶۴، ۱۶۶-۱۷۲، ۱۷۵، ۱۹۵</p> <p>۲۰۱-۲۰۳، ۲۲۴، ۲۳۸، ۲۵۹-۲۶۱، ۲۶۳</p> <p>۲۷۳، ۲۸۲، ۲۹۴، ۳۰۶، ۳۱۴</p> <p>امریکای شمالی ۱۷۹</p> <p>امریکای لاتین ۱۵، ۱۶۵، ۲۱۰، ۲۱۸</p> <p>اوگاندا ۱۱</p> <p>ایتالیا ۵۴، ۷۶، ۸۲، ۱۴۱، ۱۵۴، ۱۶۲، ۱۶۵</p> <p>۱۷۲، ۱۹۸</p>
--	--

## نمایه موضوعی

۱۶۳، ۱۶۵، ۲۳۵	آپارتاید ۵
۵۴، ۵۰ اتوپیا/اتوپایی	آرمان‌گرایی ۳۱۵
۱۲ اتوکراسی (خودکامگی)	آریستوکراسی (حکومت اشراف) ۱۲
۹۳ اثبات‌گرا/اثبات‌گرایانه/اثبات‌گرایی	آزادی ۱۲، ۲۳، ۲۸، ۴۷، ۴۹، ۵۱، ۵۳
۲۵۸، ۲۴۵، ۱۳۸، ۱۱۳، ۱۱۲، ۱۱۰، ۹۴	۵۷، ۵۸، ۶۲، ۱۲۵، ۱۶۵، ۱۶۸، ۱۷۰
۲۶۴، ۳۰۹، ۳۲۲، ۳۳۵	۱۸۱، ۱۸۸، ۱۸۹، ۱۹۷، ۲۲۵، ۲۵۵، ۲۵۷
۷۸، ۵۷، ۵۳، ۴۵، ۳۰، ۲۸، ۲۶ احزاب	آژانس بین‌المللی انرژی ۳۱۲
۱۴۱، ۱۳۷، ۱۳۴، ۱۳۳، ۱۲۸، ۱۰۶، ۸۳	آسیا/آسیایی ۵۸، ۱۱۶، ۱۱۹، ۱۶۹، ۲۳۹
۱۷۸، ۱۶۳-۱۵۲، ۱۴۹-۱۴۷، ۱۴۵-۱۴۳	آشوب‌زدگی (آنا رکی) ۲۳، ۳۱۴، ۳۱۵
۱۷۹، ۱۸۴، ۱۸۶، ۱۸۷-۱۹۰، ۱۹۳، ۱۹۴	۳۲۲، ۳۲۳، ۳۲۵، ۳۲۶، ۳۲۹، ۳۳۳
۲۸۸، ۲۸۷، ۲۷۹، ۲۶۹، ۲۶۷، ۲۳۵، ۱۹۸	آموزش سیاسی ۱۰، ۱۲۹، ۱۳۶، ۱۳۷
۱۱ اخلاق پروتستان	آموزش شهروندی ۲۶۱
۲۵۳ ارادة الهی	آنارشیسم (دولت‌ناپذیری) ۱۲، ۱۷۶
۲۵۵، ۲۵۳، ۱۲ ارادة عمومی	آنارکی، آنارکیک ۲۳، ۲۲۴، ۳۰۲، ۳۱۰
۲۵۵، ۲۵۳ ارادة مردم	۳۱۴، ۳۱۵، ۳۲۲-۳۲۷، ۳۲۹، ۳۳۳
۲۵۶ ارادة معطوف به قدرت	آنومی (بی‌توجهی به حقوق الهی) ۱۲
۱۸۱، ۱۱۴، ۸۰، ۳۲، ۱۰ ارتش	ابسولتیسیم (مطلقه) ۱۲
۱۱، ۱۰ از خود بیگانگی	اتحاد ۱۴۷، ۱۶۰، ۲۸۳، ۳۰۶، ۳۰۸
۲۰۲، ۱۸۸، ۱۸۵، ۱۲۴، ۱۶ استراتژی	اتحادهای پارلمانی ۱۶۰، ۱۶۲
۲۴۳، ۲۲۹، ۲۲۴، ۲۰۸، ۲۰۶، ۲۰۵، ۲۰۳	اتحادیه اروپا ۱۱۴، ۱۱۷، ۱۹۲
۳۳۰، ۳۰۹، ۳۰۲، ۲۸۹، ۲۸۷	اتحادیه تسلیحات ملی ۱۶۴
۲۱۰، ۲۰۷، ۲۰۶، ۲۰۲، ۱۸۵ استراتژیک	اتحادیه ملی پیشرفت رنگین‌پوستان ۱۶۴
۳۲۹، ۳۰۲-۳۰۰، ۲۲۹، ۲۱۸	اتحادیه‌های کارگری ۹۹، ۱۴۱، ۱۴۳

انتخاب منطقی ۳۲، ۷۰، ۹۱-۹۳، ۹۶	استعمار/استعماری ۱۹، ۲۲۶، ۲۳۰
۱۰۲، ۱۲۰، ۱۲۲، ۱۴۶، ۱۴۸-۱۵۴، ۱۸۴	استعمارزده ۲۲۵
۱۸۶، ۱۸۷، ۱۸۹، ۱۹۹، ۲۰۲، ۲۰۳	استعمارگری ۲۲۱، ۲۲۸
۲۱۶-۲۱۲، ۲۷۰، ۲۷۴، ۲۷۶، ۲۸۵-۲۹۰	اسطوره/اسطوره‌ها ۴۶، ۱۰۶، ۱۲۱، ۱۲۴
۳۱۴	۲۲۰
انترناسیونالیسم ۱۲، ۵۲	اسطوره‌سازی ۳۲۳، ۳۲۵
اندیشه‌های سیاسی ۶۲، ۶۹، ۸۷، ۱۴۸	افکار عمومی ۲۳، ۳۱، ۷۸، ۸۵، ۱۶۷
۱۷۰، ۲۴۹، ۲۵۰، ۲۶۱، ۲۶۵	۱۶۹، ۲۶۸
انزواگرایی ۱۲	اقتدار ۱۲، ۲۴، ۲۷، ۳۲-۴۰، ۵۸، ۹۰
انسان‌سیاسی (اثر لیست) ۲۰	۱۰۴، ۱۱۴، ۱۱۵، ۱۲۱، ۱۲۳-۱۲۵، ۱۲۷
انقلاب/انقلابی ۴، ۱۱، ۱۳، ۲۵، ۲۶، ۳۸	۱۳۰، ۱۳۲، ۱۳۶، ۱۳۷، ۱۶۸، ۱۷۰، ۱۷۲
۵۰، ۵۱، ۵۴، ۵۶، ۹۱، ۹۷-۱۰۰، ۱۳۶	۱۷۴، ۱۷۵، ۱۷۷، ۱۷۹، ۱۸۱، ۱۸۲، ۱۸۷
۱۳۸، ۱۶۱، ۱۹۸، ۲۰۰، ۲۱۱، ۲۱۷، ۲۲۵	۲۴۹، ۲۵۴، ۳۰۱، ۳۰۲، ۳۱۰
۲۲۷، ۲۳۷، ۲۴۵، ۲۵۵، ۲۵۶، ۲۶۲-۲۶۴	اقتدارآمیز/اقتدارآمیزی ۷، ۲۴، ۲۵، ۲۷
۲۷۱، ۳۰۰، ۳۲۰	۲۸، ۱۲۶، ۱۵۳، ۱۵۹، ۱۹۱، ۱۹۴، ۳۰۲
انقلاب اطلاعات ۳۰۰	اقتدارگرا/اقتدارگرایانه/اقتدارگرایی ۱۲
انقلاب بلشویکی ۲۰۰	۲۷-۳۲، ۴۱، ۴۳، ۴۵، ۵۱، ۵۵، ۵۶، ۵۸
انقلاب پسا رفتاری ۲۶۴	۶۱، ۶۲، ۶۴، ۱۳۷، ۱۳۹، ۱۵۳، ۱۵۵
انقلاب جدید ۲۶۴	۱۷۱، ۱۷۳، ۱۸۰، ۱۸۲، ۱۹۱، ۱۹۸، ۲۰۰
انقلاب صنعتی ۱۱، ۵۱، ۵۴	۲۱۰، ۳۱۲
انقلاب فرانسه ۵۶، ۲۵۵	اقتدار مرکزی ۳۰۹
انقلاب‌های پارادایمی ۱۳	اقتصاد سیاسی ۱۷-۱۹، ۲۲، ۴۰، ۶۵، ۹۱
انقلابی‌گری ۳۳۱	۱۹۷، ۲۱۱
ایدئالیسم ۱۲، ۱۱۲	اقتصاد سیاسی بین‌الملل ۱۰، ۳۱۴، ۳۱۹
ایدئولوژی ۱۶، ۳۳، ۴۵، ۵۰-۵۲، ۵۴-۵۶	الهیات ۱۲، ۲۵۳
۷۸، ۹۸، ۱۰۴، ۱۲۱، ۱۴۵، ۱۴۶، ۱۵۰	الیگارشی ۱۲، ۱۹۵
۱۸۷، ۲۰۰، ۲۲۰، ۲۲۶، ۲۳۹، ۲۹۴-۲۹۲	امپراتوری ۱۹، ۳۲۸
ایدئولوژیک/ایدئولوژیکی ۱۲، ۳۶، ۵۳	امپریالیسم ۱۲، ۵۵، ۳۰۰، ۳۰۶
۱۶۱، ۱۸۲، ۱۸۷-۱۸۹، ۲۲۰، ۲۲۱، ۲۴۲	امنیت/امنیتی ۲۳، ۳۱، ۵۷، ۶۳، ۱۵۷
	۱۷۸، ۱۸۰، ۱۸۲، ۳۰۲، ۳۰۴، ۳۰۶، ۳۰۷

- ۲۱۸، ۲۱۹، ۲۲۳-۲۲۵، ۲۳۰-۲۳۵، ۲۴۷
- پساکلاسیک ۳۱۱
- پساگاندیسم ۲۲۰
- پسامادی‌گرایی ۲۴۱
- پسامدرن ۲۵۶
- پسانوسازی ۱۷۸، ۱۷۹
- پست‌مدرنیسم ۲۱۸، ۲۲۶، ۲۲۷، ۲۳۰
- ۲۳۲-۲۳۴، ۲۷۰، ۲۹۴، ۳۳۲، ۳۳۵
- پلیس ۲۹، ۹۸، ۱۱۴، ۱۱۶، ۱۲۲، ۱۲۷، ۱۸۱
- پوزیتیویست/پوزیتیویسم/پوزیتیویستی ۹۳، ۱۱۰، ۱۱۳، ۱۳۸، ۲۲۵، ۲۹۵، ۳۰۹
- تام‌روایی (توتالیتاریسم) ۲۶۲
- تبارشناسی ۲۱۸، ۲۵۶
- تبلیغات ۱۲
- تجارت آزاد ۵۲، ۱۵۴، ۲۳۹، ۳۲۸
- تجدید نظر طلب/تجدید نظر طلبی ۵۴، ۳۱۱
- تروریسم ۳۰۰، ۳۳۳
- توپهای بیلیارد ۷۴، ۳۱۶، ۳۱۸، ۳۱۹
- توسعه ۱۱، ۱۹، ۲۱-۲۳، ۵۹، ۷۳، ۷۶، ۹۰، ۹۹، ۱۰۰، ۱۰۵، ۱۱۶، ۱۳۱، ۱۳۲، ۱۳۵، ۱۹۸، ۲۰۰، ۲۱۱، ۲۱۷-۲۲۳، ۲۲۵-۲۳۴، ۲۴۸-۲۴۹، ۳۱۰، ۳۲۰، ۳۲۱، ۳۳۵
- توسعه بدیل ۲۴۱-۲۴۳
- توسعه درون‌زا ۲۲۳، ۲۴۱، ۲۴۲
- توسعه‌گرایی ۱۹۳، ۲۱۱، ۲۱۷، ۲۲۳
- ۲۲۴، ۲۳۳، ۲۳۷-۲۳۹، ۲۴۱، ۲۴۶
- تیرانی (ستم‌سالاری) ۱۲، ۱۹۵
- ثبات بین‌المللی ۳۰۷
- ۲۵۷، ۲۶۳، ۲۹۱
- بازیگران غیرحکومتی ۳۱۶
- بازیگران فروملی ۳۱۹
- بحران ۲۱، ۲۳، ۳۸، ۵۲، ۹۷، ۱۱۹، ۱۲۰، ۱۳۷، ۱۷۶، ۲۲۲، ۲۲۳، ۲۳۶، ۲۳۸، ۲۳۹، ۲۴۱، ۲۵۴، ۲۵۶، ۳۰۰، ۳۰۲، ۳۲۲
- بحران اعتماد ۲۱
- بحران معنا ۲۵۴، ۲۵۶
- بنیادگرایی ۲۳
- بی‌طرفی ۱۲، ۲۰۷
- بین‌الاذهانی ۱۰۳، ۱۰۸، ۱۱۱، ۳۲۶، ۳۲۷
- پارادایم (نمونه‌اعلی یا الگو)، پارادایمی ۱۳-۱۵، ۶۶، ۷۵، ۷۶، ۱۲۹، ۱۳۱، ۲۳۸، ۲۴۱، ۲۴۲، ۲۴۴-۲۴۶، ۲۷۰، ۳۰۴، ۳۱۱، ۳۳۳-۳۳۶
- پدرسالاری ۱۲، ۱۰۰، ۲۲۸
- پدیدارشناسی ۲۱۸، ۲۴۵، ۲۵۱، ۲۵۲، ۲۵۵
- پسااثبات‌گرایانه/پسااثبات‌گرایی ۲۶۵، ۲۹۵، ۳۳۲، ۳۳۳، ۳۳۵
- پسااستعماری ۲۲۳، ۲۲۶، ۲۳۳، ۲۳۸
- پسایدنولوژیک ۲۴۲
- پساپارادایمی ۲۴۵
- پساتاریخ ۲۵۶
- پساتوسعه ۲۲۰
- پساتوسعه‌گرایی ۲۲۳، ۲۲۴، ۲۴۷، ۲۴۸
- پسارفتارگرایی/پسارفتارگرایان/پسارفتاری ۸، ۲۶۴
- پساروشنگری ۳۳۲
- پساساختارگرایی/پساساختاری/پساساختارگرا



- ثبات نهادی ۲۰۸، ۲۰۹  
 جامعه بین‌المللی ۳۲۷-۳۳۱  
 جامعه‌پذیری ۲، ۷، ۱۱، ۱۷، ۱۲۸-۱۳۹،  
 ۱۴۷، ۱۶۹، ۱۷۷، ۱۹۶، ۲۰۸، ۲۲۵  
 جامعه توده ۱۱  
 جامعه جهانی ۲۴۰، ۳۱۵  
 جامعه‌شناختی ۶، ۱۱، ۱۵، ۲۰، ۱۴۶،  
 ۱۸۴، ۲۰۶، ۲۶۸، ۲۶۹، ۲۸۵  
 جامعه‌شناسی سیاسی ۱۰، ۱۶، ۱۷، ۲۲،  
 ۳۵، ۳۷  
 جامعه متکثر ۱۲  
 جامعه مدنی ۱۹۱، ۲۳۹، ۲۴۳، ۲۴۷، ۲۹۳  
 جامعه مدنی جهانی ۲۴۲  
 جامعه مطلوب ۳۰  
 جغرافیای سیاسی ۱۰، ۱۷، ۱۸، ۲۲  
 جمعیت‌شناسی ۱۸، ۱۱۹  
 جمهوری ۱۴۷، ۱۵۴، ۱۶۱، ۱۶۲، ۱۹۱،  
 ۲۷۳  
 جمهوری افلاطون ۱۳۰، ۱۹۴  
 جمهوری الهی ۲۵۳  
 جمهوری خواه/جمهوری خواهان ۱۴۷،  
 ۱۵۸، ۱۵۹، ۳۱۲  
 جمهوری وایمار ۱۶۲، ۲۰۰  
 جنبش/جنبش‌های اجتماعی ۱۱، ۲۳، ۲۶،  
 ۵۱، ۵۴، ۵۷، ۱۳۸، ۱۶۴، ۱۶۵، ۱۹۷،  
 ۲۰۲، ۲۱۲، ۲۳۲، ۲۳۳، ۲۳۵، ۲۴۲، ۲۴۳،  
 ۲۴۷، ۳۱۳، ۳۳۴  
 جنبش‌های انقلابی ۴، ۹۱  
 جنبش‌های تجزیه طلبانه ۱۲۱  
 جنبش‌های زنان ۱۶۵  
 جنبش سبز جهانی ۲۴۱  
 جنبش‌های فمینیستی ۴۸  
 جنسیت/جنسیتی ۱۰، ۴۲، ۴۳، ۴۸، ۴۹،  
 ۱۴۱، ۱۴۲، ۱۵۴، ۱۶۴، ۲۲۱، ۲۲۶، ۲۲۷،  
 ۲۲۹، ۲۳۰، ۲۳۴، ۳۰۰، ۳۲۲  
 جنگ ۶، ۲۳، ۲۵، ۲۷، ۳۶، ۴۸، ۵۱، ۵۵،  
 ۷۹، ۸۰، ۸۲، ۹۷، ۹۹، ۱۱۶، ۱۴۳، ۱۵۴،  
 ۱۵۶، ۱۶۱، ۱۷۷، ۱۸۸، ۱۹۳، ۱۹۸، ۲۱۷،  
 ۲۲۸، ۲۳۷، ۲۳۸، ۲۶۹، ۳۰۰، ۳۰۵-۳۰۸،  
 ۳۱۲-۳۱۴، ۳۲۰، ۳۲۲، ۳۲۵، ۳۲۸، ۳۲۹،  
 ۳۳۳، ۳۳۴  
 جهانی شدن ۶، ۱۱۴، ۱۲۱، ۱۹۴، ۲۲۱،  
 ۲۲۳، ۲۴۳، ۲۴۴، ۳۰۳، ۳۰۴  
 چانه‌زنی ۵، ۲۷-۲۹، ۴۳، ۱۵۷، ۱۶۳، ۱۶۶،  
 ۲۱۳، ۲۶۹، ۲۷۳، ۲۷۴، ۲۸۰، ۲۸۴، ۲۸۵،  
 ۲۸۹، ۲۹۱، ۲۹۳، ۳۲۱  
 حاکمیت ۹۷، ۱۱۵، ۱۱۷، ۱۲۱، ۱۲۴،  
 ۱۵۱، ۱۹۳، ۲۵۴، ۲۵۵، ۳۰۱، ۳۰۳، ۳۲۷،  
 ۳۲۸، ۳۳۰، ۳۳۱  
 حفظ وضع موجود ۵۱، ۱۵۴، ۲۵۸، ۳۱۱  
 حقوق بشر ۵۹، ۲۳۵، ۲۴۱، ۲۸۲، ۳۰۰  
 حقوق بین‌الملل ۳۲۸، ۳۳۰-۳۳۲  
 خشونت ۲۳، ۲۵، ۲۷، ۴۷، ۱۰۷، ۱۶۴،  
 ۱۷۵، ۲۲۸، ۲۲۹، ۳۰۲، ۳۰۶، ۳۰۷، ۳۳۰  
 خودیاری ۳۰۲، ۳۱۵، ۳۲۵-۳۲۷  
 درد بی‌خویشتی (از خود بیگانگی) ۱۱،  
 ۲۳  
 درون‌پاشی ۱۱  
 دسپوتیسم (استبدادی) ۱۲  
 دموکراسی ۴، ۱۲، ۲۱، ۲۳، ۲۷-۳۲، ۳۴

دولت- ملت ۱۲۵، ۱۹۳، ۲۴۰، ۳۰۱	۴۴-۴۰، ۵۱، ۵۳، ۵۹، ۵۹-۵۵، ۶۱، ۶۴، ۶۵
دیپلماسی ۴، ۳۰۲، ۳۰۳، ۳۲۸، ۳۳۰	۶۹، ۷۱-۷۶، ۷۸، ۸۰، ۸۲-۸۴، ۸۶، ۱۴۰
دیکتاتوری ۱۲، ۲۷، ۴۳، ۵۸، ۶۱، ۶۴	۱۴۴، ۱۵۱-۱۵۵، ۱۵۷، ۱۵۸، ۱۶۰، ۱۶۲
۱۵۲، ۱۵۳، ۱۶۵، ۱۷۳	۱۶۳، ۱۶۵، ۱۷۰، ۱۷۱، ۱۷۳، ۱۷۹-۱۷۷
رژیم سیاسی ۱۳۶، ۲۵۰	۱۹۴-۱۹۸، ۲۰۰، ۲۰۱، ۲۱۰، ۲۲۲، ۲۲۵
رسانه جمعی ۱۱	۲۳۲، ۲۳۳، ۲۳۶، ۲۳۷، ۲۳۹، ۲۵۷، ۲۶۲
رفتارشناسی سیاسی ۱۲۸، ۱۲۹، ۱۳۹	۲۷۱، ۳۱۲
۱۸۱	دموکراسیهای کوچک اروپایی ۱۱
رفتارگرایان ۶، ۸، ۷۷، ۱۲۸، ۱۲۹، ۱۳۸	دموکراسیهای لیبرال ۶، ۳۷، ۵۱، ۵۸
۲۶۲، ۲۶۳، ۲۶۹	۱۶۸، ۲۳۶، ۲۶۳
رفتارگرایی ۶، ۸، ۷۷، ۱۳۸، ۲۰۰، ۲۰۱	دولت ۳، ۵، ۱۲، ۱۵، ۲۱، ۲۲، ۲۴، ۲۷
۲۶۲-۲۶۴، ۲۶۶	۳۱، ۳۶، ۴۰-۴۲، ۵۵-۵۲، ۶۲، ۶۵، ۷۵
روابط بین الدول ۳۰۳	۸۳، ۹۰، ۹۱، ۹۳، ۹۷، ۹۸، ۱۰۰، ۱۰۱
روابط بین الملل ۲، ۱۵، ۲۲، ۱۱۹، ۲۰۱	۱۰۵، ۱۱۴-۱۲۶، ۱۳۵، ۱۳۹، ۱۴۵
۳۰۰-۳۰۶، ۳۰۹، ۳۱۲-۳۱۵، ۳۲۱، ۳۲۲	۱۴۸-۱۵۰، ۱۵۳، ۱۵۴، ۱۶۳-۱۶۷
۳۲۴، ۳۲۷، ۳۲۹، ۳۳۰، ۳۳۵-۳۳۲	۱۷۲-۱۷۴، ۱۷۶، ۱۷۷، ۱۷۹، ۱۹۱-۱۹۵
روابط دیپلماتیک ۳۰۰-۳۰۲	۲۰۲، ۲۰۵، ۲۱۵، ۲۱۸، ۲۲۲، ۲۲۳، ۲۲۷
روابط سیاسی ۲۸۳، ۳۰۰	۲۳۱، ۲۳۸، ۲۳۹، ۲۴۱-۲۴۴، ۲۴۷، ۲۵۱
روانشناسی ۹، ۱۱، ۱۵-۱۷، ۹۳، ۱۲۸	۲۵۲، ۲۵۵، ۲۵۶، ۲۶۰، ۲۶۷، ۲۶۸، ۲۷۰
۱۲۹، ۱۳۱، ۱۳۴، ۱۳۷، ۱۶۱، ۲۶۸	۲۷۱، ۲۷۳-۲۸۱، ۲۸۳، ۲۸۶، ۲۹۱
روانشناختی ۶، ۱۲، ۱۰۴، ۱۰۵، ۱۲۹	۳۰۰-۳۰۴، ۳۰۶-۳۱۲، ۳۳۴، ۳۳۵
۱۳۶، ۱۴۱، ۱۶۹، ۱۸۰، ۱۸۲، ۱۹۸، ۲۱۶	دولت توسعه ۱۱۶
روش شناسی ۲، ۹۴، ۹۶، ۱۰۸-۱۱۰، ۱۱۲	دولت حداقل ۱۷۷، ۵۲
۱۱۳، ۱۳۱، ۱۸۴، ۲۰۰، ۲۴۷، ۲۶۳، ۲۹۶	دولت حداکثر ۱۷۷، ۱۷۶
۳۳۶	دولت حمایت گر ۵۳
روشنگری ۳، ۵۰، ۵۱، ۶۲، ۹۰، ۱۰۲	دولت رفاه ۲۲، ۵۳، ۵۴
۱۱۴، ۲۲۵، ۲۲۶، ۲۳۷، ۳۳۲	دولت سازی ۴۷، ۴۸، ۹۹، ۱۱۹، ۲۰۰
روش شناختی ۱۴، ۱۶، ۱۷، ۹۲، ۹۴، ۹۸	دولت شهر (پولیس) ۲۵۲-۲۵۴، ۲۵۶
۱۰۳، ۱۰۵، ۱۰۸، ۱۰۹، ۱۱۲، ۲۶۴	دولت قوی ۱۱۶
رویکردهای افراطی ۳۲۰-۳۲۲	دولت محدود ۱۱۶، ۱۲۰، ۱۲۳

- رویکردهای بازتابی ۳۳۳  
 رویکردهای بین‌الذهانی ۱۱۱  
 رویکردهای فرهنگ‌گرا/فرهنگی ۹۰  
 ۱۰۲، ۱۱۳، ۱۱۶، ۱۱۷، ۱۲۰، ۱۲۲، ۱۲۶، ۲۰۹، ۲۰۶، ۲۴۰
- زنان در توسعه ۲۳۰، ۲۲۷  
 زیست‌شناسی ۲۳۶، ۱۸، ۱۵، ۱۰  
 ساختار آشوب‌زده ۳۲۶، ۳۲۵، ۳۱۱  
 ساختارگرایی ۱۱۹، ۱۰۱، ۹۸، ۹۶، ۹۰  
 ۱۲۰، ۱۸۷، ۱۸۸، ۲۱۹، ۲۲۱، ۲۲۳، ۲۲۴، ۳۲۱، ۳۲۲، ۳۳۵
- سازمان تجارت جهانی ۳۰۳  
 سازمان ملل ۳۳۰، ۳۱۸، ۲۲۸، ۱۵  
 سازمان ملی زنان ۱۶۴  
 سازمانهای بین‌المللی ۳۱۹، ۳۰۰، ۲۲۷  
 سازمانهای غیرحکومتی/غیردولتی ۱۶۴  
 ۲۴۱-۲۴۳، ۲۳۵  
 سازه‌نگاری ۳۲۲، ۲۹۵، ۲۴۵، ۲۱۹، ۲۱۸  
 ۳۲۳، ۳۲۵-۳۲۷
- سرمایه‌داری ۹۹، ۸۰، ۶۷، ۵۴، ۵۳، ۱۲  
 ۱۱۴، ۱۲۵، ۱۷۱، ۲۲۴، ۲۲۸، ۲۲۹، ۲۳۱-  
 ۲۳۴، ۲۳۷، ۲۴۱، ۲۵۸، ۲۹۳، ۲۹۵، ۳۲۰  
 ۳۲۱
- سلاحهای کشتار جمعی ۳۳۳، ۳۰۰  
 سنت بزرگ ۲۶۳  
 سنت‌گرایان ۲۴۱، ۷۷، ۸، ۶  
 سنت‌گرایی ۸  
 سندیکالیسم ۱۲  
 سواری مجانی ۳۱۴، ۳۶  
 سوسیال دموکراسی ۲۹۱، ۵۳، ۵۱، ۳۴
- سوسیالیسم ۱۲، ۵۳-۵۶، ۱۴۶، ۲۳۷، ۳۲۰  
 سوسیومتریک ۱۷  
 سیاست بین‌الملل ۵۸، ۳۰۲، ۳۰۶، ۳۱۶  
 ۳۲۳-۳۲۵، ۳۲۹، ۳۳۳  
 سیاست خارجی ۴، ۵۶، ۱۴۹، ۲۸۲، ۳۰۲  
 ۳۳۴  
 سیاست‌شناسی ۱۷، ۱۸، ۲۲، ۲۳  
 سیاست عمومی ۲۵، ۳۴، ۶۲، ۶۳، ۱۳۹  
 ۱۴۰، ۱۶۸، ۲۰۱، ۲۰۲، ۲۱۲، ۲۶۱، ۲۶۵  
 ۲۶۷، ۲۶۸، ۲۷۰، ۲۷۱، ۲۷۳، ۲۷۶، ۲۸۶  
 ۲۸۷، ۲۸۹-۲۹۲، ۲۹۴، ۲۹۶  
 سیاست‌گذاری عمومی ۲، ۶۳، ۲۶۷  
 ۲۷۴، ۲۷۶، ۲۸۲، ۲۸۷، ۲۸۸، ۲۹۰-۲۹۲  
 ۲۹۴، ۲۹۶-۲۹۸  
 سیاست/سیاستهای مقایسه‌ای ۲، ۲۱، ۶۵  
 ۱۹۱-۱۹۴، ۱۹۸، ۲۱۱، ۲۱۷، ۲۳۹، ۲۴۰  
 ۲۴۶، ۲۷۲، ۲۷۶، ۲۹۴  
 سیرنیتیک ۶  
 شهرنشینی ۱۴  
 شهروند، شهروندان، شهروندی ۴، ۵، ۸  
 ۲۷، ۴۴، ۴۷، ۴۹، ۶۷، ۷۰-۷۲، ۷۴، ۸۲  
 ۸۶، ۱۰۶، ۱۱۵، ۱۲۶، ۱۳۰، ۱۳۱، ۱۳۳  
 ۱۳۵، ۱۳۹، ۱۴۰، ۱۴۲-۱۴۴، ۱۵۱، ۱۵۶  
 ۱۶۳، ۱۷۲، ۱۷۵، ۱۷۶، ۱۷۸، ۱۷۹  
 ۱۸۸-۱۹۰، ۱۹۷، ۲۱۲، ۲۲۲، ۲۵۰، ۲۵۱  
 ۲۶۱، ۲۶۲، ۲۶۷، ۲۸۰، ۳۰۲  
 صلح ۲۳، ۳۰۰، ۳۰۷، ۳۰۸، ۳۱۵، ۳۲۷، ۳۲۸  
 صلح جهانی ۳۱۲  
 صندوق بین‌المللی پول ۳۰۳، ۳۱۸، ۳۲۲  
 صنعتی شدن ۱۱، ۷۳، ۹۹، ۱۷۸، ۲۲۹  
 ۲۳۸

- صنّف گرایي ۱۱، ۱۶۵-۱۶۷، ۲۱۰، ۲۱۴  
 طبقه ۴۴-۴۷، ۵۲، ۹۹، ۱۴۴، ۱۴۵، ۱۴۷، ۱۵۴، ۲۲۹، ۲۳۸  
 طبقه کارگر ۱۱، ۱۴۴، ۱۵۴، ۱۵۵  
 اماکن عثمانی ۳۰۸  
 عدالت ۵، ۴۳، ۴۹، ۵۷، ۵۸، ۶۲، ۹۲، ۱۸۲، ۱۸۳، ۱۸۷-۱۸۹، ۱۹۱، ۱۹۴-۱۹۶، ۲۰۷، ۲۱۱، ۲۲۵، ۲۲۹، ۲۴۱، ۲۵۷  
 عقلانیت ۵۱، ۵۲، ۹۵، ۱۰۱، ۱۰۹، ۱۵۱، ۱۵۲، ۱۸۶، ۱۹۴، ۲۲۵، ۲۲۶، ۲۳۰، ۲۵۴-۲۵۶، ۲۹۵، ۳۱۵  
 عقل‌باوری ۹۰، ۹۱، ۹۳، ۱۰۰، ۱۱۳، ۱۱۶، ۱۲۰، ۲۲۶، ۳۲۲، ۳۲۴، ۳۲۵، ۳۳۱، ۳۳۵  
 عقل‌منحور ۲۵۴  
 علم‌گرایی ۲۶۱  
 علوم طبیعی ۱۰، ۱۴، ۱۷، ۲۲، ۶۹، ۷۰، ۷۴، ۱۳۸، ۲۴۶، ۲۶۴، ۳۳۵  
 علوم سیاسی ۱، ۳، ۶، ۱۴، ۱۶، ۱۸-۲۰، ۲۲، ۲۳، ۷۱، ۸۵-۸۷، ۱۱۵، ۱۱۷، ۱۱۹، ۱۲۲، ۱۲۹، ۱۳۳، ۱۳۸، ۱۴۲، ۱۶۳، ۱۹۱، ۱۹۶، ۱۹۸، ۲۰۳، ۲۱۰-۲۱۲، ۲۱۷، ۲۳۶، ۲۴۵، ۲۵۱، ۲۵۷، ۲۵۹-۲۶۶، ۲۶۸، ۲۷۰، ۲۷۱، ۲۷۷، ۲۸۴، ۲۸۶، ۳۰۰، ۳۰۵، ۳۱۲  
 فاشیسم ۵۰، ۵۴-۵۶، ۱۸۰، ۲۶۲  
 فرامادی‌گرایی ۱۲، ۱۷۸  
 فراملی ۲۲۳، ۳۰۰، ۳۱۲  
 فرانتزری ۲۴۴، ۲۴۶، ۲۶۱، ۲۶۴  
 فردگرایی ۱۱، ۳۴، ۱۷۶  
 فرقه، فرقه‌ای ۱۲، ۴۷، ۴۸  
 فرویدی ← فروید  
 فرّه‌ایزدی (کاریزما) ۱۰، ۱۲  
 فرهنگ‌پذیری ۱۲  
 فرهنگ سیاسی ۳۱، ۵۸، ۶۳، ۱۲۵، ۱۲۸، ۱۲۹، ۱۶۸-۱۷۳، ۱۷۵، ۱۷۷، ۱۸۰، ۲۸۸  
 فرهنگ‌گرایی ۹۰، ۱۰۲، ۱۰۸-۱۱۰، ۱۱۹  
 فلسفه ۱، ۹، ۱۰، ۱۲، ۲۲، ۲۷، ۳۵، ۶۲، ۶۹، ۹۴، ۹۸، ۱۱۰، ۱۱۲، ۱۶۵، ۱۹۱، ۲۴۹-۲۵۷، ۲۶۰، ۲۶۴، ۳۳۲  
 فمینیسم ۲۲۷، ۲۲۸، ۲۳۰، ۲۳۳، ۲۳۴، ۲۴۲، ۳۳۲، ۳۳۳، ۳۳۵  
 فوکو/فوکویی ۲۴۷، ۲۵۶  
 قانون اساسی ۳، ۴، ۵۷، ۸۲، ۱۷۰، ۱۷۱، ۱۹۳، ۱۹۵، ۱۹۸  
 قدرت ۱، ۴، ۵، ۱۱، ۲۴، ۲۶، ۲۸، ۲۹، ۳۱-۳۸، ۴۲، ۴۳، ۴۹، ۵۳، ۵۷، ۵۸، ۶۳، ۶۵، ۶۹، ۷۷، ۷۸، ۹۱، ۹۵، ۱۰۰، ۱۰۴، ۱۰۶، ۱۰۷، ۱۱۴، ۱۱۵، ۱۱۷، ۱۲۰، ۱۲۱، ۱۲۶، ۱۳۵، ۱۴۷، ۱۵۰، ۱۵۳، ۱۵۷، ۱۶۲، ۱۶۵، ۱۶۷، ۱۷۱، ۱۷۳، ۱۷۵، ۱۸۱، ۱۸۳، ۱۸۵، ۱۸۸، ۱۹۱، ۱۹۳، ۱۹۴، ۱۹۷-۲۰۲، ۲۰۸، ۲۰۹، ۲۲۰، ۲۲۱، ۲۲۳، ۲۲۴، ۲۳۱، ۲۳۳-۲۳۵، ۲۴۴، ۲۴۵، ۲۴۸، ۲۵۰، ۲۵۴، ۲۵۶، ۲۶۹-۲۷۱، ۲۷۳-۲۷۶، ۲۸۰، ۲۸۱، ۲۸۶، ۲۹۱-۲۹۴، ۲۹۷، ۳۰۱، ۳۰۶-۳۱۲، ۳۱۴، ۳۱۵، ۳۱۷، ۳۱۸، ۳۲۰، ۳۲۵، ۳۲۶، ۳۲۸، ۳۳۰، ۳۳۲، ۳۳۴، ۳۳۵  
 قرون وسطی ۳، ۱۷۱  
 قوانین الهی ۲۵۳  
 قوم‌مداری ۵، ۶

۳۳۴	قومیت، قومیتی	۱۰، ۳۲، ۴۲، ۴۳، ۴۶
لیبرالیستی، لیبرالیسم	۴۸، ۶۵، ۱۰۱، ۱۰۷، ۱۴۶، ۱۵۶، ۱۵۸	۱۱، ۳۴، ۵۱-۵۳
۲۹۱، ۳۱۲، ۳۱۵، ۳۲۰، ۳۳۲، ۳۳۳، ۳۳۵	۱۶۴، ۱۶۹، ۲۴۴، ۳۰۰، ۳۱۹	
مارکسیسم	کارکردگرایی	۶، ۷، ۲۰۰، ۲۳۷، ۲۳۸
۲۱۸، ۲۰۳-۲۰۱، ۱۹۹، ۴۵	۳۱۵	
۲۲۶، ۲۲۸، ۲۳۴، ۲۳۷، ۲۳۸، ۲۵۸، ۳۲۰	کثرت‌گرایان	۵، ۲۸۱، ۲۹۲، ۲۹۳، ۳۱۲
۳۲۱	۳۳۰، ۳۱۳	
مانیفست	کثرت‌گرایی	۱۲، ۱۶۵-۱۶۷، ۱۹۸، ۲۲۲
۲۰، ۲۵۴	۲۶۵، ۲۸۱، ۲۸۲، ۳۱۲، ۳۱۵، ۳۱۸، ۳۱۹	
مبادله آزاد	۳۳۰، ۳۳۱	
۱۶	کلیسا	۱۰، ۱۶۴، ۱۶۵، ۱۷۱، ۱۸۸، ۲۵۳
متدولوژی، متدولوژیک	کمونیسم	۵۰، ۵۵، ۲۳۷، ۲۶۲، ۲۳۰
۱۶، ۹۳، ۲۰۷	کنترل اجتماعی	۱۱، ۱۰۸، ۱۲۶، ۱۲۷
۲۱۴، ۲۱۸-۲۲۱، ۲۳۰، ۲۳۶، ۲۴۰، ۲۴۱	۲۶۱، ۲۲۵، ۲۲۴	
۳۲۲	کیهان‌محور	۲۵۲، ۲۵۴
محافظه‌کار، محافظه‌کارانه، محافظه‌کاری	گذار به دموکراسی	۲۱، ۲۱۰
۴۵، ۵۱، ۵۶، ۸۷، ۱۴۱، ۱۴۷، ۱۵۳، ۱۵۴	گردش‌نخبگان	۱۳
۱۶۱، ۲۶۳، ۲۸۰، ۲۹۱	گروه‌های ذی‌نفع	۱۵، ۲۶، ۳۰، ۴۳، ۷۸
محیط زیست	۱۱۸، ۱۲۸، ۱۶۲-۱۶۷، ۲۰۲، ۲۶۸، ۲۶۹	
۵، ۱۰، ۱۶۵، ۱۷۸، ۱۷۹	۲۷۱-۲۷۵، ۲۸۰، ۲۸۱، ۲۹۱، ۲۹۴، ۲۹۹	
۲۲۷، ۲۲۹، ۲۳۰، ۲۳۱، ۲۳۴	گزل‌شافت	۲۳۶، ۳۲۹
مدرنیته	گشتالت	۱۱
۱۲۵، ۲۲۴، ۲۲۵، ۲۲۷	گفت‌وگو	۱۲۷، ۱۹۵، ۲۱۹-۲۲۲، ۲۲۶
۲۳۲-۲۳۴، ۲۳۸، ۲۴۳، ۲۴۷، ۲۴۸، ۲۵۴	۲۳۰، ۲۳۱، ۲۳۳، ۲۳۴، ۲۳۶-۲۳۹، ۲۴۱	
مدرنیسم	۲۴۳، ۲۴۵-۲۴۷، ۲۵۶، ۲۶۶، ۲۹۴-۲۹۶	
۲۲۰، ۲۲۶، ۲۳۱، ۲۳۳، ۲۳۴	۲۹۸، ۳۳۲، ۳۳۳	
۲۳۸	گماین‌شافت	۲۳۶، ۳۲۹
مدرنیسم انتقادی	لیبرال	۶، ۳۷، ۴۵، ۵۱-۵۳، ۵۸، ۸۷، ۱۴۷
۲۲۶، ۲۳۱، ۲۳۳، ۲۳۴	۱۵۴، ۱۶۱، ۱۶۸، ۲۰۱، ۲۳۰، ۲۳۶، ۲۳۷	
مدنی	۲۵۷، ۲۶۲، ۲۶۳، ۳۱۲، ۳۱۵، ۳۲۵، ۳۳۲	
۱۲، ۲۵، ۲۸، ۵۲، ۱۴۰، ۱۷۳، ۱۸۱		
۱۸۲، ۱۸۷، ۱۹۱، ۱۹۵، ۲۳۹، ۲۴۲، ۲۴۳		
۲۴۷، ۲۵۰، ۲۹۳		
مردم‌شناسی		
۹، ۱۲، ۱۸، ۱۹، ۲۱، ۱۰۵		
۱۲۸، ۱۳۱، ۲۰۳، ۲۳۷، ۲۴۵		
مردم‌شناسی سیاسی		
۱۹، ۱۰۵		
مرکانتالیسم		
۱۱		
مذاکره		
۵، ۲۵، ۲۷، ۳۴، ۱۶۵، ۱۶۶، ۱۸۷		
۲۹۱، ۳۲۸		

۲۸۶، ۳۰۰، ۳۱۳، ۳۱۶	مذهب، مذهبی ۱۰، ۱۳، ۲۲، ۳۲، ۳۴
میت گرای ۱۱، ۴۰، ۱۹۳	۴۲، ۴۳، ۴۶-۴۹، ۵۱، ۵۳، ۵۷، ۵۸، ۶۵
منش ملی ۱۷	۷۹، ۹۹، ۱۰۸، ۱۲۹، ۱۴۱، ۱۴۴، ۱۴۵
منطق اقدامات جمعی ۱۵	۱۵۳-۱۵۶، ۱۵۸، ۱۶۴، ۱۶۸، ۱۷۰، ۱۷۱
موازنه قدرت ۳۰۶-۳۰۸، ۳۱۰، ۳۲۸	۱۸۰، ۲۲۶، ۳۰۰، ۳۱۳، ۳۱۹، ۳۲۲
۳۳۰، ۳۳۵	مشارکت توده‌ای ۱۷، ۱۵۱، ۱۶۳
مونارکی (حکومت پادشاهی) ۱۲	مشارکت سیاسی ۶۱، ۱۲۸، ۱۲۹
میکروفیزیک قدرت ۲۵۶	۱۳۹-۱۴۴، ۱۵۲، ۱۵۳، ۱۶۲، ۱۶۸، ۱۷۰
نازیسم ۵۵، ۱۹۸، ۲۰۰، ۲۶۲	۱۷۸، ۱۸۹
ناسیونالیسم ۴۰، ۵۲، ۵۵، ۱۲۱، ۲۲۶	مشروعیت/ مشروعیت سیاسی ۱۱، ۲۴
۲۴۲، ۳۰۰	۳۴-۴۰، ۴۷، ۴۷، ۱۰۴، ۱۲۷، ۱۳۰، ۱۳۶
نخبگان ۱۱، ۱۳، ۱۷، ۲۲، ۳۰، ۶۵، ۶۷	۲۲۳، ۲۷۱، ۲۷۹، ۲۸۸، ۲۹۳، ۳۲۲
۷۰، ۱۰۰، ۱۰۵، ۱۱۹، ۱۳۶، ۱۴۵، ۱۵۷	مطالعات میان‌رشته‌ای ۹، ۱۲، ۱۲۹، ۱۳۱
۱۶۳، ۱۶۸، ۱۶۹، ۱۷۱، ۱۷۳، ۲۳۳، ۲۷۳	۲۱۹
۲۸۶، ۲۹۲، ۲۹۴، ۳۲۰	معرفت‌شناسی ۸۱، ۹۸، ۱۰۸، ۱۱۳، ۱۳۱
نسبی‌گرایی ۱۲، ۲۳۷، ۲۴۰	۲۱۷، ۲۹۶، ۳۳۳-۳۳۶
نظام انتخاباتی ۸، ۷۳، ۱۵۷	معناشناختی ۱۱
نظام بین‌الملل ۹۸، ۳۰۷-۳۱۳، ۳۱۹، ۳۲۸	مطالعات قضایی مقایسه‌ای ۱۰
۳۲۹	مطالعات منطقه‌ای ۱۹، ۲۲
نظام چندقطبی ۳۰۶، ۳۰۸، ۳۰۹	مکتب انگلیسی ۳۲۹-۳۳۱
نظام دوقطبی ۳۰۶، ۳۰۸، ۳۰۹	مکتب فرانکفورت ۲۶۶، ۳۲۲، ۳۳۵
نظام/نظامهای سیاسی ۷، ۱۵، ۲۲، ۲۷	ملت ۴۰، ۴۷، ۴۸، ۵۵، ۹۸، ۱۲۴، ۱۲۵
۳۹، ۴۹، ۵۴، ۵۶، ۷۵، ۷۶، ۷۸، ۸۰، ۸۲	۱۷۱، ۱۹۶، ۲۲۶، ۲۳۹، ۲۴۱، ۲۴۴، ۳۰۱
۸۳، ۸۶، ۱۲۸، ۱۳۰-۱۳۲، ۱۳۴-۱۳۶	۳۲۸
۱۶۳، ۱۶۸، ۱۷۳، ۱۹۱-۱۹۳، ۱۹۸، ۲۱۴	ملت‌سازی ۱۱۶، ۱۱۷، ۳۰۰
۲۶۷-۲۷۲، ۲۷۴، ۲۸۲، ۲۸۶، ۲۸۷، ۲۸۹	ملل متحد ۲۰، ۲۱، ۹۸
۲۹۰، ۲۹۴، ۲۹۷	ملی ۱۱، ۱۲، ۱۷، ۲۵، ۲۶، ۲۸، ۳۱، ۳۳
نظام فرهنگی ۱۲	۴۰، ۴۱، ۵۳، ۵۵، ۷۵، ۸۲-۸۴، ۱۱۷
نظامهای اقتدارگرا ۲۴، ۳۰، ۵۶، ۱۳۷	۱۲۱، ۱۲۴، ۱۴۰، ۱۴۹، ۱۵۰، ۱۵۳، ۱۵۵
۱۷۳، ۱۸۲	۱۶۴، ۱۷۲، ۱۹۲، ۱۹۳، ۲۲۳، ۲۴۷، ۲۶۹

۲۲۷، ۲۲۸، ۲۴۷، ۳۲۰، ۳۲۱	نظام‌های حزبی ۵۴، ۱۶۱، ۱۶۲، ۱۹۷
وابستگی متقابل پیچیده/ اقتصادی ۳۱۲	۲۶۹
۳۱۳، ۳۱۵، ۳۱۹	نظام‌های دموکراتیک ۴۰، ۴۳، ۱۳۵
واقع‌گرایان (کلاسیک) ۷۴، ۹۸، ۹۹	۱۲۸، ۱۵۳، ۱۵۵
۳۰۶، ۳۰۸، ۳۱۱-۳۱۳، ۳۲۳، ۳۲۵، ۳۳۴	نظامی‌گری ۱۱، ۵۵
واقع‌گرایی ۹۸، ۱۱۲، ۱۱۹، ۳۰۶-۳۱۳، ۳۱۵	نظریهٔ بازیها ۳۲، ۷۴، ۹۲، ۱۹۹، ۲۰۲
۳۱۶، ۳۱۸، ۳۲۰، ۳۳۱، ۳۳۵	۲۸۹، ۳۱۴
واقع‌گرایی تدافعی ۳۱۱	نظریهٔ سیاسی ۶۲، ۶۳، ۷۰
واقع‌گرایی تهاجمی ۳۱۱	نظم ۱۰، ۵۰، ۵۵، ۵۷، ۶۲، ۹۵، ۱۰۴
واقع‌گرایی نئوکلاسیک ۳۱۱	۱۰۸-۱۱۰، ۱۱۵، ۱۱۸، ۱۲۰، ۱۲۳، ۱۲۷
واگرایی ۳۰۰	۱۷۶، ۱۷۷، ۱۸۶، ۱۹۷، ۲۲۱، ۲۴۱، ۲۵۲
هزمون، هزمون‌ی ۱۲۵، ۲۳۳، ۲۳۷، ۲۳۸	۲۹۳، ۳۰۶، ۳۲۰، ۳۲۱، ۳۲۸، ۳۳۰-۳۳۲
۲۹۲، ۳۱۱، ۳۱۴	نظم اقتصادی بین‌الملل ۱۰
هستی‌شناسی ۸۹، ۹۳، ۹۴، ۹۸، ۱۰۸	نومارکسیستی ۲۲۳، ۲۲۸، ۲۳۱، ۳۲۰
۱۰۹، ۱۱۳، ۱۳۱، ۲۵۱، ۲۵۵، ۲۹۶، ۳۳۳	نونهادگرایی ۱۹۳، ۲۱۱-۲۱۳، ۲۷۱، ۲۷۶
۳۳۴، ۳۳۶	۲۷۷، ۲۹۳
هگلی ← هگل	نواقع‌گرایی، نواقع‌گرایان ۱۱۹، ۳۰۸
همبستگی‌گرایی ۳۳۰، ۳۳۱	۳۱۱، ۳۱۲، ۳۱۴، ۳۱۵، ۳۱۷، ۳۱۸
همگرایی ۲۰۱، ۲۶۵، ۲۸۵، ۲۸۶، ۳۰۰، ۳۳۱	۳۲۳-۳۲۶، ۳۳۳
همگرایی اجتماعی ۱۱	نهاد‌گرایان/نهاد‌گرایی نئولبرال ۳۱۲، ۳۱۵
همگرایی فرهنگی ۱۲	نهاد‌گرایی ۱۹۳، ۱۹۴، ۱۹۶-۱۹۸، ۲۰۰
هویت ۱، ۹، ۱۰، ۴۲، ۴۳، ۴۶، ۴۸، ۴۹	۲۰۳، ۲۰۴، ۲۱۱-۲۱۶، ۲۷۳-۲۷۸، ۲۸۹
۷۹، ۹۵، ۱۰۳، ۱۰۶، ۱۰۷، ۱۰۹، ۱۱۳	نهاد‌گرایی اجتماعی ۲۱۵
۱۲۳-۱۲۵، ۱۳۷، ۱۵۸، ۱۶۴، ۱۶۵، ۲۰۷	نهاد‌گرایی تاریخی ۱۲۰، ۲۰۲، ۲۰۹، ۲۱۱
۲۲۳، ۲۳۱، ۲۶۴، ۲۷۲، ۲۹۷، ۳۲۲-۳۲۷	نهاد‌گرایی ساختاری ۲۱۴
۳۳۱	نهاد‌گرایی هنجاری نئولبرال، نئولبرالیسم
هویت اجتماعی ۱، ۳۱، ۴۲-۴۴، ۴۷، ۴۸	۲۱۴، ۲۱۶، ۳۱۵
۱۰۲	نئونئو (نئولبرالیسم و نواقع‌گرایی) ۳۲۶
هویت جمعی ۱۰۲-۱۰۴، ۱۰۹، ۱۲۱	نهی‌لیسم (نیست‌باوری) ۱۲
۱۲۳، ۱۲۵، ۱۹۶	وابستگی (نظریه) ۱۵، ۲۱۸، ۲۲۲، ۲۲۳

۲۴۱	هویت فرهنگی	۱۵۰، ۱۴۹، ۱۴۷-۱۴۵، ۱۴۱	هویت حزبی
۱۵۵، ۴۷، ۴۳، ۴۲	هویت مذهبی	۱۳۷، ۱۰۳	هویت سیاسی
۴۲	هویت نژادی	۴۴، ۴۳	هویت طبقاتی





# Politicalology

An Introduction to the  
Science of Politics

Seyyed Abdol-Ali Ghavam, PhD

شابک: ۹۷۸-۹۶۴-۵۳۰-۵۰۶-۰

قیمت: ۵۰۰۰۰ ریال

مرکز پخش و نمایندگی: تهران، خیابان انقلاب اسلامی، خیابان ابوریحان،

شماره ۱۰۹ و ۱۰۷ - تلفن: ۶۶۴۰۸۱۲۰ - شماره: ۶۶۴۰۵۶۷۸

